



Verehrte Kundinnen, verehrte Kunden,

unser Ziel ist es, Ihnen die Arbeit zu erleichtern.

Mit UNICRAFT erwerben Sie Hebe- und Werkstatttechnik, die Ihren Anforderungen an Bedienkomfort und Ausstattung sowie Qualität und Technik jederzeit gerecht wird. Darüber hinaus überzeugt das gesamte Programm von UNICRAFT durch sein außergewöhnliches Preis-Leistungs-Verhältnis. Durch unser umfassendes Fachhändler-

Vertriebsnetz finden Sie jederzeit einen Partner vor Ort, der Ihnen persönliche Betreuung, optimale Beratung und After-Sales-Service garantiert.

Selbstverständlich steht Ihnen auch unser sachkundiges Team gerne mit Rat und Tat zur Verfügung.

Unicraft-Team



Kilian Stürmer
Geschäftsführer

Robert Stürmer
Vertriebsleiter

SLD – Stürmer Logistik Dienste Diese Zahlen sprechen für sich

- > 20.000 Paletten-Stellplätze
- > 2.500 Fachbodenplätze für Kleinteile
- > 22.000 m² Lagerfläche
- > ca. 2.000 m² Zubehörlagerfläche
- > 55 Mitarbeiter
- > ca. 10.500 Sendungen pro Monat
- > ständig ca. 23 Mio. Euro Warenlager verfügbar
- > Ca. 50.000 m² Grundfläche

ÜBER 500.000 ARTIKEL LIEFERBEREIT

- > ca. 21.000 Maschinen
 - > ca. 235.000 Zubehörartikel
 - > ca. 250.000 Ersatzteile
- (Stand 31.12.2022)





Studieren und Probieren

Das STÜRMER Vorführ- und Schulungszentrum

In unserem Vorführzentrum am Hauptstandort Hallstadt, bei Bamberg, erleben Sie auf ca. 2.000 m² viele unserer Highlights live. Vier Fachberater stehen Ihnen mit ihrem Spezialwissen zur Verfügung.

Es erwarten Sie

- ▶ Ca. 2.000 m² Schulungs- und Ausstellungsfläche
- ▶ 150 Maschinen permanent für Sie vorführbereit
- ▶ Ein Auszug der wichtigsten Maschinen aus jeder Sparte unseres Produktportfolios

STÜRMER bietet außerdem für seine Handelspartner Produktschulungen am Firmenstandort in Hallstadt an.

In den speziell dafür eingerichteten Schulungs- und Vorführräumen wird den Fachhändlern wichtiges Fachwissen über die STÜRMER Produkte sowie die Unterschiede zu Wettbewerbsprodukten vermittelt.

Viele Maschinen werden in der Ausstellung präsentiert, vorgeführt und erklärt. Eine praxisorientierte Schulung ist somit garantiert.



Bis zu 60 Personen können zu händler-eigenen Meetings und Schulungen mitgebracht werden.



Das firmeneigene Bistro für den gemütlichen Ausklang von Meetings, Besprechungen und Schulungen.



ENTDECKEN SIE JETZT UNSERE PRODUKTVIDEOS!

Auf unserem YouTube-Kanal stehen Ihnen all unsere Produktvideos zur Verfügung. Sie unseren YouTube-Kanal, um keines der neuen Videos mehr zu verpassen.



Inhaltsverzeichnis

BATTERIELADEGERÄTE/ STARTGERÄTE



Kabelaufroller	
NEU LKAR 8	8
Starthilfekabel	
16 / 25 / 35 mm ²	8
Batterietester	
BT P 1	9
Manuelles Batterieladegerät	
BC 14	9
Batterielade-/startgerät	
BC 30 E S	10
Elektronisches Batterielade-/erhaltungsgerät	
EBC 22 E	11
Elektronisches Batterieladegerät	
NEU EBC 75 E / EBC 150 E	11
KFZ-Starthilfe-Akku	
JSPB 12	11
Batteriestartgeräte	
SB 201 MS / SB 202 MS	12
SB 501	13
Batterielade-/startgerät	
NEU MBC 450 S / MBC 750 S	14

POWERSTATIONS



Powerstations	
PPS 600 / 1200 / 2000 / 2400	16

STROMERZEUGER



Inverter-Stromerzeuger	
PG-I SR	22
PG-I SE	23
PG-I S	24
PG-I SE	25
PG-I	26
Synchron-Stromerzeuger	
PG-E	28
PG SRA	30
PG TRA	31
PG X SEA	32
PG X TEA	33
PG-D X-TEA	35
PG TEA HC	36
PG-D SR	37
PG SR	38
PG-D TEA-S HC	39
PG-D SE / TE	42
Zapfwellengeneratoren	
PTO TA	43

INDUKTIONS- HEIZGERÄTE



IHG 1500	46
IHG 3500	47
Zubehör IHG 1500 / 3500	48
IHG 10000	49
IHG 13000	49

HEIZGERÄTE



Elektroheizer	
EHG	51
EHG P	51
EHG	52
Gasheizgebläse	
GHG	53
Diesel-Heizstrahler	
DHG	54
Diesel-Heizkanonen	
DHG K	55
Infrarot-Dieselheizer	
IDHG	56
Infrarot-Dieselheizgerät	
IDHG 13	57

HUBTISCHE & HUBWAGEN



Handgabelhubwagen	
PHW, K, EF, DF	59
PHW W / WP	61
Elektrischer Gabelhubwagen	
EHW	62
Gabelhochhubwagen	
GHHW 1025	65
GHHW 1000	66
Kombinierter Scherengabelhubwagen	
PHH 1001	67
PHH 1003 E	68
Hydraulischer Scherenhubtisch	
FHT 500	69
SHT	70
FHT-B 1200	71
SHT G & U	72
Arbeitsplatz-Hubtisch	
HT 300 M	73
HT 300 S	73
HT 300 L	74
HT 600	75
HT 300 M PSR	78
HT 300 L LAP	79
HT 600 LAP	80
Arbeits- und Montagetisch	
AMT 500	82
NEU AMT 505	84

TRANSPORTHILFEN



Universalfahrwerk	
UF	86
Ecktransportrollen	
ETR 4/150	86
Hubroller	
HR 1000	86
Hebelstangen	
HS	87
Transportrollen	
TR, VTR	87
Transportfahrwerke	
TF	88
Transportrollenset	
TR 20	88

KFZ-BEDARF



Pkw-Rollwagen	
PRW 450	90
Hydraulische Rangierhilfe	
PV 681	90
KFZ-Auffahrampen	
KR	91
Unterstellböcke	
UB	91
UBK	91
Stempelwagenheber	
HSWH	92
HSWH TOP	92
Rangierwagenheber	
RWH	93
SRWH EF	93
SRWH QL	94
SRWH SIL	94
SRWH LFH	94
SRWH LF DS	95
RWHA	95
SRWH LH	96
Querträger für Rangierwagenheber	96
WWH	97
Reifenmontagewagen	
RMW 250	98
Multifunktionsstisch	
NEU MFT 35	99
Federspanner	
SFS 1000 D	100
HEBEZEUGE/WAAGEN	
Universalseilzüge	
USZ	102



Elektroseilwinde	
ESW	102
Wand-Schwenkarm	
WSA-2	103
Elektroseilwinde	
MES	103
Fasshebeklammer	
FHK 1	104
Kettenzüge	
K	104
Hebelzüge	
HZ AL	105
HZ	105
Kettenzug	
K AL	106
Haspelfahrwerke	
HFW	106
Rollfahrwerke	
RFW	106
Schraubklemmen	
NEU SK	107
Trägerklemmen	
TK	107
Hebeklemmen	
HKS	107
Elektrokettenzüge	
EKZT-1	107
EKZT-2	109
Stahlwinde	
SW	111
Hydraulische Maschinenheber	
HMH	111
Maschinenheber	
MH	111
Permanent-Lasthebemagnete	
PLM	112
Hängewaage	
HW	113
Kranwaagen	
KW	113
Handhebemagnete	
NEU HHM	114
	
GETRIEBEHEBER	
Getriebe-Heber	
GH	116
GH TOP	116
	
KFZ-HILFEN / WERKSTATTKRÄNE / MOTORRADHEBER	
Hydraulische Scherenhebebühne	
SHB 3	118

Motor-Montagebrücke	
MMB 505	119
Motorpositionierer	
MP 680	119
Motor-Montage-Bock	
MMB 450	119
Karosserie-Richtsatz	
HKRS 1001	119
Werkstattkräne	
WK	120
WK LP	121
WKP	122
WK TOP	123
Mobile Portalkräne	
PK	124
Motorrad-Montageständer	
MMS	125
Motorrad-Heber	
MH 680	125
Motorrad-Hebebühnen	
MHB	125
Aluminiumrampen	
NEU LR / SLR / AR	126

INFRAROT-LACKTROCKNER



Infrarot-Lacktrockner	
ILT 1	128
ILT 3W	128

WERKSTATTPRESSEN



Hydraulische Werkstattpressen	
WPP	130
WPP TOP	132
WPP HMC	134

TEILEWASCHGERÄTE



Teilewaschgeräte	
TWG 1 H	136
TWG 20, 80, 150	137
TWG 1	138

SANDSTRAHLGERÄTE



Sandstrahlkabinen	
SSK 1 / SSK 1.5	140
SSK 2 / SSK 2.5	141
SSK 3.1	142
SSK 4	143
NEU SSK 5	144

Zyklonabsauganlage	
ZAA 34	145
Mobiles Sandstrahlgerät	
MSSG 105 A	146
Druckluft-Handsandstrahler	
DHS 1	146



WERKSTATTBEDARF

Hocker/Stühle/Stehhilfen	
Montagehocker / Drehhocker / Stehhilfe / Arbeitsstuhl / Hochstuhl	148
Rollbretter / Schraubstöcke/Arbeitsmatten	
MRB 40 KS	149
KRL 1	149
Schraubstöcke	149
Arbeitsplatzmatten	149



VENTILATOREN

Axialventilatoren	
MV	151
MVT	151
Standventilator	
SV	153
Bodenventilator	
BV	153
Wandventilator	
WV	154
Mobile Ventilatoren	
MV	154
Radialventilatoren	
RV	155



LUFTENTFEUCHTER

Luftentfeuchter	
NEU LEF 12 / 30	158
LEF S	159



KLIMAGERÄTE

Mobile Klimageräte	
NEU PAC / PAC H	161
SC-K, SC-K D	162
Monoblock-Wandklimagerät	
NEU MAC 2950 H	163

BATTERIELADEGERÄTE STARTGERÄTE



Übersicht Batterieladegeräte

	Modell	BC 30 E S	EBC 22 E	EBC 70 E EBC 160 E	JSPB 12	SB 201 MS	SB 202 MS	SB 501	MBC 550 S MBC 750 S
	Art.-Nr.:	6851050	6851100	6851000 6851005	6851150	6850655	6850660	6851160	6850505 6850510
Ladegerät	manuell	●							
	automatisch								
	elektronisch		●	●					●
Starthilfegerät	AGM-Akku				●			●	
	Lithiumbatterie				●	●	●		
Spannung	6V			●	●				
	12V	●	●	●	●	●	●	●	●
	24V	●					●	●	●
Batterietyp	WET ¹⁾	●		●	●	●	●	●	●
	AGM ²⁾	●	●	●	●	●	●	●	●
	GEL ³⁾	●	●	●	●	●	●	●	●
Funktion	Ladung	●	●	●					●
	Erhaltung		●	●					●
	Starthilfe	●			●	●	●	●	●
	Abgesicherte Starthilfe					●	●	●	●
	Recovery		●						●
	Supply					●	●		●
Symbol	Abkürzung: Bezeichnung	BC 30 E S	EBC 22 E	EBC 70 E EBC 160 E	JSPB 12	SB 201 MS	SB 202 MS	SB 501	MBC 750 S
	Funktion	L	L	L	S	S	S	S	L S
	Krad: Motorrad	●	●	●	●	●	●	●	● ●
	Pkw: Personenkraftwagen	●	●	●	●	●	●	●	● ●
	kB: Kleinbusse	●	●	●	●	●	●	●	● ●
	kT: Kleintransporter <3,5 t	●			●	●	●	●	● ●
	Boote: Motorboote mit 2 Batterien	●				●	●	●	● ●
	Lkw <7,5t: Leicht Lkw < 7,5 t	●					●	●	● ●
	Lw: Landwirtschaftliche Fahrzeuge, Traktoren	●						●	● ●
	Bau: Baufahrzeuge							●	● ●
	Lkw>7,5t/Nfz: Lastkraftwagen, Sattelkraftfahrzeug, Nutzfahrzeuge, Omnibusse, Zugmaschinen, ...					●	●	●	● ●

Batterieladegeräte

INHALTSVERZEICHNIS

Kabelaufroller LKAR 8 – Für ein aufgeräumtes Ladekabel beim Laden des E-Autos

- ▶ Schwenkbarer Stahlbügel zur Wand- oder Deckenmontage
- ▶ Automatische Rücklaufbremse verlangsamt den Kabeleinzug – keine Verletzungsgefahr durch zurückschnellendes Kabel
- ▶ Gehäuse aus schlagfestem Kunststoff
- ▶ Arretierung und automatisches Aufrollen des Schlauches durch einfaches Ziehen
- ▶ Dank Schutzklasse IP 44 gegen Fremdkörper und Spritzwasser geschützt



Modell		LKAR 8
Art.-Nr.		6882000
€ zzgl. USt.		289,00

Technische Daten		
Kabellänge Autoanschluss	m	8
Anschlusskabel Länge	m	2
Stecker		Typ 2
Leistung Kabel eingerollt	KW	7
Leistung Kabel ausgerollt	kW	11
Anschlussspannung	V	400
Ladestrom	A	16
Abmessungen (L x B x H)	mm	360 x 322 x 199
Gewicht ca.	kg	7

Starthilfekabel

- ▶ Vollisolierte Polklemmen
- ▶ Kunststoff-Ummantelung
- ▶ Ohne Überspannungsschutz



Lieferumfang:

- › Starthilfekabel rot
- › Starthilfekabel schwarz
- › Kunststoff-Rundtasche mit Reißverschluss

Modell	Starthilfekabel 16 mm² Länge 3 m	Starthilfekabel 25 mm² Länge 3,5 m	Starthilfekabel 35 mm² Länge 4,5 m
Art.-Nr.	6860000	6860001	6860002
€ zzgl. USt.	12,90	19,90	29,90

Technische Daten			
Kabellänge	2x 3 m	2x 3,5 m	2x 4,5 m
Leitungsquerschnitt	16 mm ²	25 mm ²	35 mm ²
Strombelastung max.	220 A	350 A	480 A
Stromführendes Material	Kupferbeschichtetes Aluminium		
Norm	DIN 72553-16	DIN 72553-25	DIN 72553-35
Geeignet für Batterien	12 V	12/24 V	12/24 V
Geeignet für Motoren	Benzin	Benzin/Diesel	Benzin/Diesel
Gewicht ca. (Paar)	1,8 kg	2,2 kg	2,5 kg

Batterietester mit Drucker BT P 1 – Genau und zuverlässig mit großem LCD-Bildschirm

- ▶ Hoch-/Niederspannungserfassung für verbesserte Anlasser-/Ladesystemprüfungen
- ▶ Bewährte Leitwert-Technologie
- ▶ Voltmeter-Modus zum Testen des Anlassers und des Ladesystems
- ▶ Prüfung der entladenen Batterie
- ▶ Unterspannungs-/Überspannungs-/Verpolungsschutz
- ▶ Zeigt die Kaltstartfähigkeit CCA der Batterie am Ende von jedem Test an
- ▶ Testergebnis kann gespeichert werden
- ▶ Inklusive Drucker



Modell		BT P 1
Art.-Nr.		6851155
€ zzgl. USt.		179,00

Technische Daten		
Kaltstartstrom CCA	A	100 – 1.400
Bewertungssystem SAE/EN	A	100 – 1.400
Bewertungssystem IEC/DIN	A	100 – 800
Betriebstemperatur	°C	-18 – 55
Spannungsbereich	V DC	1,5 – 17
Gehäuse-Material		säure- und stoßfestes ABS
Abmessungen (L x B x H) ca.	mm	270 x 100 x 60
Gewicht ca.	kg	0,58

Batterieladegeräte

Batterielade-/startgerät BC 30 E S – zum Laden von wartungsfreien Starterbatterien im KFZ-Bereich

- ▶ Verschiedene Batterietypen auswählbar
- ▶ Automatische Erkennung der Batteriespannung
- ▶ Ladegeschwindigkeit auswählbar
- ▶ Schnellladung möglich
- ▶ Zum Langzeitladen von wartungsfreien Batterien, die nicht ständig in Gebrauch sind (z.B. Elektroautos, Wohnmobile, Rasenmäher, etc.)
- ▶ Optimales Laden der Batterie auch bei Temperaturen unter 0 °C mit speziellem Winter-Modus, Gerät lädt mit höherem Ladestrom und erhöhter Ladespannung
- ▶ Optimale Kontrolle aller Phasen über beleuchtetes Display
- ▶ Einfache Bedienung

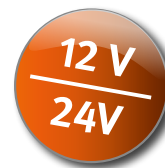

1. Display Auswahl
2. Auswahl des Batterietyps
3. Statusanzeige Aufbereiten/ Laden
4. Status der Polarität
5. BOOST-Funktion zum Starten
6. Technische Informationen
7. Auswahl der Ladegeschwindigkeit



Lieferumfang:
 > Ladekabel 1,5 m mit vollisolierten Klemmen

Modell	BC 30 E S	
Art.-Nr.	6851050	
€ zzgl. USt.	169,90	

Technische Daten		
Ladespannung	12 V	24 V
Ladestrom (schnell/normal)	4 / 8 / 15 / 100 A	
Startspannung	3 V	
Absicherung	1 / 5 A	
Leistung/Spannung	270 W/ 230 V ~50Hz	
Ladezyklen	6	
Geeignet für Batterietypen	AGM, GEL, WET	
Abmessungen (L x B x H) ca.	328 x 330 x 210 mm	
Gewicht ca.	7,87 kg	

Serienausstattung:

- ▶ Normale und schnelle Ladung
- ▶ Automatische Erkennung der Batteriespannung
- ▶ Winter-Modus
- ▶ Digitalanzeige Ladespannung - und strom
- ▶ Anzeige des Batteriestatus
- ▶ Anzeige der Batteriespannung
- ▶ Sicherung gegen Kurzschluss der Ladekabel
- ▶ Sicherung gegen Kurzschluss bei falscher Polung
- ▶ Thermoschutzschalter mit Auto-Reset
- ▶ Schutz gegen Spannungsspitzen
- ▶ 1,5 m Ladekabel ± mit Profi-Krokodilklemmen
- ▶ Anschlusskabel 230 V mit Schuko-Stecker



EBC E – Elektronische Batterielade-/erhaltungsgeräte für AGM/GEL/STD/Lithium-Batterien

- ▶ Siebenstufiges Laden, verlängert die Lebensdauer der Batterie
- ▶ Eingebauter Prozessor bietet ein intelligentes, automatisches Ladeprogramm, das eine optimale Ladeleistung mit hoher Frequenz liefert
- ▶ Geeignet für z.B. Fahrzeuge, Motorräder, Boote und Rasenmäher
- ▶ Schutz vor Kurzschluss, Verpolung, Überlast und Überhitzung
- ▶ Zur Regenerierung von Batterien, die über einen kurzen Zeitraum tief entladen waren
- ▶ Konstanter Stromfluss während der Hauptladephase sorgt für eine schnellere und höhere Ladeeffizienz

EBC 22 E

- ▶ Statusanzeige über LED



EBC 22 E

12 V



EBC 75 E

6V
12V



Neu

Neu

Modell	EBC 22 E	EBC 75 E	EBC 150 E
Art.-Nr.	6851100	6851105	6851110
€ zzgl. USt.	24,50	39,90	69,90

Technische Daten

Parameter	Einheit	EBC 22 E	EBC 75 E	EBC 150 E
Ladespannung	V	12	6 / 12	6 / 12
Ladestrom	A	1,5	2 / 5	5 / 10
Kapazität Erhaltung	Ah	4 – 120	7 – 150	12 – 280
Leistung/Spannung ~50 Hz	W/V	26 / 230	75 / 230	150 / 230
Geeignet für Batterietypen		WET, Gel, AGM, Lithium, LiFePO4		
Ladekabel Länge	m	0,5	1,5	1,5
Abmessungen (L x B x H) ca.	mm	100x65x70	240x70x55	290x80x61
Gewicht ca.	kg	0,35	0,5	0,8

Serienausstattung EBC 75 E / EBC 150 E:

- Anzeige des Batteriestatus
- Anzeige der Ladespannung
- Anzeige der Batteriespannung
- Anzeige des Lade- und Anlassstrom
- LED: Signal bei falscher Polung/Spannung oder Störung
- LED-Signal für Ladung und Ladungsende
- Sicherung gegen Kurzschluss bei falscher Polung
- Thermoschutzschalter mit Auto-Reset
- Schutz gegen Überlastung
- Schutz gegen Spannungsspitzen
- Schutz der Fahrzeugelektronik
- Ladekabel +/- mit Profi-Krokodilklemmen
- Anschlusskabel mit 230 Volt mit Schuko-Stecker
- Akustisches Signal bei Spannungsspitzen

JSPB 12 KFZ-Starthilfe-Akku

Kompakt, mit einem Spitzenstrom von bis zu 900 Ampere und Powerbankfunktion

- ▶ Kann Benzinmotoren mit bis zu 6 l und Dieselmotoren von bis zu 3 l Hubraum starten
- ▶ Auch als Powerbank nutzbar dank zwei USB-A Ausgängen
- ▶ Integrierte LED-Taschenlampe
- ▶ Integrierte Ladezustandsanzeige, automatische Abschaltung bei Nichtgebrauch, Tiefentlade- und Überladungsschutz, Überstromschutz, Verpolungsschutz und Überhitzungsschutz
- ▶ Ausgestattet mit der neuesten Akkutechnologie



- Lieferumfang:**
- ▶ 230V Ladekabel
 - ▶ Isolierte Klemmen
 - ▶ USB-Kabel



Modell	JSPB 12
Art.-Nr.	6851150
€ zzgl. USt.	89,00

Technische Daten

Parameter	Einheit	JSPB 12
Ladespannung	V	12
Ladekapazität	mAh	12000
Startstrom	A	300
Spitzenstartstrom	A	900
Abmessungen (L x B x H) ca.	mm	210 x 85 x 40
Gewicht ca.	kg	0,88

Serienausstattung:

- ▶ Sicherung gegen Kurzschluss bei falscher Polung
- ▶ Schutz gegen Überlastung
- ▶ Schutz gegen Spannungsspitzen
- ▶ Batteriestatusanzeige über LEDs

Batterieladegeräte

SB 201 MS - Batteriestartgerät

ultraleichtes Gerät mit integriertem Lithium Akku

- ▶ Für professionelle Anwender in Reparatur-, Karosserie- und Autoelektrikwerkstätten
- ▶ Patentierte Mikroprozessorsteuerung
- ▶ Display mit Fehlercode Anzeige
- ▶ Einfache Handhabung durch umfangreiche Schutzfunktionen, z.B. gegen falsche Polung oder Überspannung
- ▶ Kein Defekt des internen Akkus bei längerer Entladung
- ▶ Vierzelliger LiFePO4 Akku mit hoher Sicherheit gegen eigenständige Entzündung
- ▶ Fünffmal längere Lebensdauer als Geräte mit herkömmlichen Akkus - 3000 Zyklen

- ▶ 0,5 m langes Startkabel mit vollisolierten Krokodilklemmen
- ▶ Memory Saver Funktion: Im Stützladebetrieb Verwendung als Netzgerät zur Erhaltung der Einstellungen der Fahrzeugelektronik bei ausgebauter Batterie - wichtige Funktion für moderne PKW, bei denen der Batteriewechsel nur im Stützladebetrieb durchgeführt werden darf, um die Einstellungen der elektronischen Geräte im Fahrzeug (Radiocode, Sitz- und Fahrerkomforteinstellungen, ...) zu erhalten

> 100% sicher mit Lithium-Ionen-Akku LifePo4 mit vier Zellen

> Schutz gegen Spannungsspitzen

> Schutz der Fahrzeugelektronik

> Stützladebetrieb (Memory Saver)

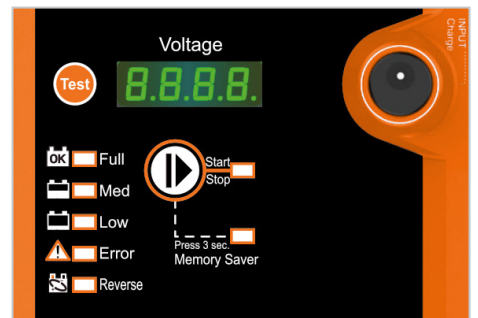

- > Einfache Bedienung
- > Display mit Fehlercode Anzeige

Technische Daten	SB 201 MS	SB 202 MS
Art.-Nr.	6850655	6850660
€ zzgl. USt.	435,00	859,00

Elektrische Daten		
Startspannung	12 V	12 / 24 V
Spitzenstartstrom	2000 A	5.000 / 2.500 A
I-Start	800 A	2.000 / 1.000 A
Schutzart	IP 32	IP 32
Anschlussspannung	230 V ~50Hz	230 / ~50
Ladekabel Länge	0,5 mm	1,6 mm
Geeignet für Batterietypen	WET / GEL / AGM	Wet, Gel, AGM, LIT
Abmessungen (L x B x H) ca.	260 x 135 x 72 mm	350 x 240 x 140 mm
Gewicht ca.	2,4 kg	5,0 kg

Serienausstattung:

- ▶ Stützladebetrieb (Memory Saver)
- ▶ Anzeige der Batteriespannung
- ▶ Sicherung gegen Kurzschluss der Ladekabel
- ▶ Sicherung gegen Kurzschluss bei falscher Polung
- ▶ Schutz gegen Überlastung
- ▶ Schutz gegen Spannungsspitzen
- ▶ Schutz der Fahrzeugelektronik
- ▶ Ladekabel ± mit Profi-Krokodilklemmen
- ▶ Anschlusskabel 230 Volt mit Schuko-Stecker



SB 501 - Batteriestartgerät für Wet-, Gel- und AGM-Batterien

- ▶ Universell einsetzbares Gerät beim täglichen Einsatz für professionelle Anwender in Reparatur-, Karosserie- und Autowerkstätten
- ▶ Für alle Fahrzeugtypen mit 12 oder 24 Volt Batterien
- ▶ Mit 230 Volt Anschlusskabel mit Schuko-Stecker und für Zigarettenanzünder
- ▶ Für Benzinfahrzeuge bis 10 l Hubraum und Dieselfahrzeuge bis 6,5 l Hubraum
- ▶ Einfache und ergonomische Handhabung
- ▶ Schützt die Fahrzeugelektronik vor Beschädigung beim Startvorgang
- ▶ Schutz gegen Spannungsspitzen und falsche Polung
- ▶ Batterieladegerät für das Aufladen des internen Akkus
- ▶ Direktes Aufladen des Startgeräts im Fahrzeuginneren über Anschlusskabel an Zigarettenanzünder



Lieferumfang:

- > 230 V Ladekabel
- > KFZ Ladekabel



Modell	SB 501	
Art.-Nr.	6851160	
€ zzgl. USt.	395,00	

Technische Daten		
Startspannung	V	12 / 24
Startstrom	A	1000 / 600
Spitzenstartstrom	A	3000 / 2000
Schutzart	IP 20	
Geeignet für Batterietypen	Wet, Gel, AGM	
Elektrischer Anschluss	V/Hz	230 / ~50
Abmessungen (L x B x H) ca.	mm	380 x 190 x 420
Gewicht ca.	kg	18



Serienausstattung:

- ▶ Amperemeter digital
- ▶ Schutz gegen Überlastung
- ▶ Schutz gegen Spannungsspitzen und falsche Polung
- ▶ Schutz der Fahrzeugelektronik
- ▶ Ladekabel +/- mit Profi-Krokodilklemmen

Batterieladegeräte

MBC 540 S / MBC 750 S – Professionelle Batterielade-/startgeräte für Wet-, Gel- und AGM-Batterien mit einer Ladespannung von 12 und 24 Volt



- ▶ Herausragende Betriebssicherheit im Schnell- und Erhaltungsladebetrieb
- ▶ Mikroprozessorgesteuertes Gerät
- ▶ Automatische Lade-Zyklen mit bis zu zehn Lade- und Analyse-Phasen
- ▶ Drei programmierte und ein manueller Ladezyklus
- ▶ 100%-iger Schutz der Fahrzeugelektronik vor Spannungsspitzen beim Starten
- ▶ Bedienung des Schnellstarts auch über Fernstart möglich. Durch 1.800 mm Kabellänge zum Beispiel aus dem Fahrzeuginnenen
- ▶ Stufenlose Auswahl des Ladestroms
- ▶ Im Stützladebetrieb Verwendung als Netzgerät zur Erhaltung der Einstellungen der Fahrzeugelektronik bei ausgebauter Batterie (Memory Saver) – wichtige Funktion für moderne PKW, bei denen der Batteriewechsel nur im Stützladebetrieb durchgeführt werden darf, um die Einstellungen der elektronischen Geräte im Fahrzeug (Radiocode, Sitz- und Fahrerkomforteinstellungen, ...) zu erhalten



- › Modelle mit Fahrwerk
- › Stützladebetrieb (Memory Saver)
- › Regenerierungs- und Erhaltungsfunktion
- › Schnellstart auch per Fernstart-Bedienung

Modell		MBC 450 S		MBC 750 S	
Art.-Nr.		6850515		6850510	
€ zzgl. USt.		425,00		845,00	
Technische Daten					
Ladespannung	V	12	24	12	24
Ladestrom	A	60	30	100	70
Ladekapazität	Ah	10 – 700		4 – 700	
Startleistung	A	250 / 125		450	
Spitzenleistung	A	540		650	
Spannung ~50Hz	V	230		230	
Geeignet für Batterietypen		AGM, GEL, STD, LFP		Wet, Gel, AGM	
Abmessungen (L x B x H) ca.	mm	330x270x780		380 x 310 x 950	
Gewicht ca.	kg	19		29,5	

- Serienausstattung:**
- Digitalanzeige für Ladespannung und -strom
 - Amperemeter digital
 - Anzeige des Batteriestatus
 - Anzeige der Lade- und Startspannung
 - LED-Signal bei falscher Polung, falscher Spannung oder Störung
 - LED-Signal für Ladung und Ladungsende
 - Schutz gegen Kurzschluss der Ladekabel
 - Schutz gegen Kurzschluss bei falscher Polung
 - Schutz gegen Überlastung
 - Thermoschutzschalter mit Auto-Reset
 - Ladekabel +/- mit Standard-Krokodilklemmen

POWERSTATIONS



Powerstations PPS – Perfekt für unterwegs, einfach in der Handhabung, jederzeit schnell einsetzbar

- ▶ Keine Abgase oder Lärm
- ▶ In Verbindung mit Solarpanels (Zubehör) autark nutzbar
- ▶ Verbauter Lithium-Eisenphosphat-Akku extrem langlebig und temperaturbeständig
- ▶ Perfekt für unterwegs dank integriertem Tragegriff und geringem Gewicht
- ▶ Robuste Konstruktion, für den Outdooreinsatz geeignet
- ▶ LC-Display für einfache Bedienung und Anzeige
- ▶ Universell aufladbar durch Solarpanel (als Zubehör erhältlich), 12V- oder 230V-Ladegerät (im Lieferumfang)
- ▶ Mehr als 2.500 Ladezyklen
- ▶ Intelligentes Laden dank USB-C Anschluss mit Power Delivery Funktion
- ▶ Integrierte Schnellladefunktion am USB-A und USB-C Ausgang
- ▶ Wireless Charging Funktion für Smartphones
- ▶ Angeschlossene Geräte durch intelligentes Batteriemanagementsystem geschützt
- ▶ Komplett wartungsfrei
- ▶ Integrierte LED-Lampe auf der Rückseite



Zubehör	Art.-Nr.	€ zzgl. USt.
1 Ladekabel 12 V	6780003	6,90
2 Ladekabel 230 V	6780004	5,50



Modell	PPS 600	PPS 1200	PPS 2000	PPS 2400
Art.-Nr.	6770006	6770012	6770020	6770024
€ zzgl. USt.	429,00	749,00	1.165,00	1.475,00

Technische Daten		PPS 600	PPS 1200	PPS 2000	PPS 2400
Ausgang AC Steckdose	kW	0,6 (1,2 Peak)	1,2 (2,4 Peak)	2,0 (4,0 Peak)	2,4 (4,8 Peak)
Ausgang AC Steckdose ~ 50 Hz	V	2x 230	2x 230	5x 230	5x 230
Ausgang DC		2 x DC5521, 5 A, 13,6 V, max. 100 W, 1 x Zigarettenanzünder 10 A, 12 V, max. 120 W			
Ausgang USB-C (USB-PD)		5 / 9 / 12 / 15 / 20 V DC, bis zu 5 A, max. 2 x 100 W			
Ausgang USB-A		5 / 9 / 12 V DC, bis zu 3 A, max. 2 x 24 W		5 / 9 / 12 V DC, bis zu 3 A, max. 4 x 24 W	
Schutzklasse Steckdosen		IP 65			
Akku Kapazität	Wh	512	921	1.843	2.150
Ladezyklen (bei Kapazität >80%)		>2.500			
Entladetemperatur	°C	-10 – +40			
Eingang AC	W	400	600	1.200	
Eingang DC	V	220 – 240 V / 50 – 60 Hz			
Ladezeit bis 100% Batterie mit Autoadapter 12 V	h	5,1	9,2	18,4	21,5
Laufzeit bei 100% Last	h	0,85	0,77	0,9	
Schalleistungspegel Lw	dB(A)	54			
Abmessungen (L x B x H) ca.	mm	279 x 193 x 181	340 x 236 x 215	430 x 275 x 300	430 x 275 x 300
Gewicht	kg	7	13	28	30

Wireless-Charging

PPS 600 / 1200 > 1x 15 W
PPS 2000 / 2400 > 2x 15 W

LiFePO₄-Batterie

Mehr als 2.500 Ladezyklen bis 80% Kapazität

Batterie-Management

Tiefenentladung, Überspannung,
Überladung, Kurzschluss,
Übertemperatur, Untertemperatur,
Schnellladefunktion der Power Station,
USV-Funktion (unterbrechungsfreie
Stromversorgung)

Ladezeiten bis 100 %

mit 230 V AC

PPS 600 > 1,2 Stunden
PPS 1200 > 1,5 Stunden
PPS 2000 > 1,8 Stunden
PPS 2400 > 1,7 Stunden

Steckdosen

Von allen äußeren Einflüssen geschützt
dank Schutzklappen (IP65)

Ladezyklen

Angeschlossener
Verbraucher

	18 W	90 W	1.000 W
PPS 600	28 x	5 x	–
PPS 1200	51 x	10 x	0,9 h
PPS 2000	102 x	20 x	1,8 h
PPS 2400	119 x	23 x	2,1 h

Faltbares, tragbares Solarpanel mit 100W / 200 W Leistung

- ▶ Monokristallines Solarpanel wandelt Sonnenlicht in Strom um
- ▶ Verstellbarer Ständer für optimale Absorption des Sonnenlichts
- ▶ Autarke Lademöglichkeit eines Verbrauchers direkt über Solarpanel durch USB-A- und USB-C-Anschluss
- ▶ Hoher Wirkungsgrad von 23 %
- ▶ Perfekter Begleiter für Outdoor-Reisen
- ▶ Adapterkabel bei Verwendung von 2 Solarpanelen notwendig
- ▶ Verlängerungskabel bietet eine zusätzliche Kabellänge, mit der die Powerstation im Schatten genutzt werden kann, während die Solarmodule direktes Sonnenlicht absorbieren

Modell	100W	200W
Art.-Nr.	6780000	6780001
€ zzgl. USt.	175,00	339,00

Zubehör	Art.-Nr.	€ zzgl. USt.
Adapterkabel	6780002	25,90
Verlängerungskabel 3m	6780005	12,90

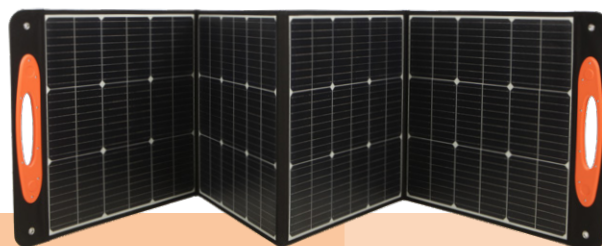
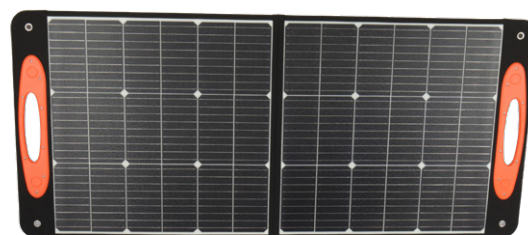

Ladezeit bis 100 % in Stunden

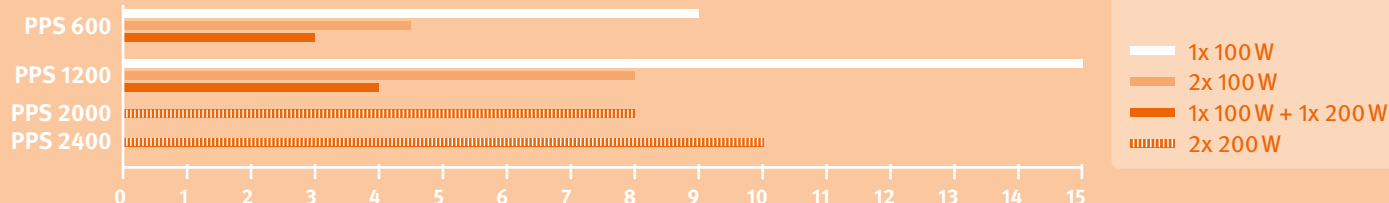

STROMERZEUGER



PG-I 42 SE | Art.-Nr.: 6706420

Leiser Betrieb
Invertertechnik für konstante
Leistungsabgabe

PG-D 80 TEA-S HC | Art.-Nr.: 6731080

Schallgedämmter Dieselmotor
Konfortables Starten
auf Knopfdruck
mit E-Start



Übersicht Stromerzeuger

Wählen Sie den geeigneten Stromerzeuger

- Die angegebenen Leistungen sind Richtwerte und können im Einzelfall nach oben oder unten differieren

Art der Verbraucher

Ohmsche Verbraucher

- Diese bestehen aus einem oder mehreren Widerständen, d.h. elektrischen Komponenten die im wesentlichen Hitze oder Licht erzeugen.
Beispiele: Ofen, Glühbirne, Bügeleisen, Klimaanlage, Kaffeemaschine, Heizlüfter, Wasserkocher usw.

Induktive Verbraucher

- Im Wesentlichen elektromagnetische Verbraucher d.h. elektrische Komponenten, die Elektromagnetismus erzeugen. Diese Geräte benötigen beim Anlauf unter Umständen eine vielfache Anlaufleistung.
Beispiele: Ventilatoren, Bohrmaschinen, Pumpen, Tischkreissägen, Handkreissägen, Elektroheizgeräte, Kompressoren, Betonmischer, Wasserpumpen, Flaschenrüttler, etc.

Auslegung des Stromerzeugers

- Bei der Auslegung des Stromerzeugers sind je nach Art des Verbrauchers ggf. erhöhte Anlaufleistungen zu berücksichtigen und darauf zu achten, dass der Leistungsbedarf der Verbraucher die Dauerleistung des Stromerzeugers nicht überschreitet.
- Synchron Generatoren** sind kurzfristig um bis zu 3-fach (einige Modelle sogar 4-fach) überlastbar und daher besonders für induktive Verbraucher mit erhöhter Anlaufleistung geeignet.
- Inverter Generatoren** produzieren Strom mit reiner Sinuskurve und sind daher besonders für moderne Elektronik geeignet, wie Computer, Smart-TV's, usw.

Die Gerätenamen – so verstehen Sie die einzelnen Bezeichnungen:

PG	Power Generator
-I	Inverter
-D	Diesel
-E	Eco
-X	Isolationsüberwachung
-S	Schallgedämmtes Gehäuse
T	400 V
S	230 V
H	Für Hauseinspeisung geeignet
C	Mit Schnittstelle für Anschluss von Automatischem Trennschalter
E	E-Start
R	Handstart
A	AVR-Regelung*
-54	Schutzklasse IP 54

* AVR Automatische Spannungsregelung: Sorgt für eine konstante Stromspannung indem Spannungsspitzen oder -abfälle elektronisch minimiert werden. Die erzeugte Sinuswelle ist durch AVR so konstant, dass die meisten elektronischen Geräte betrieben werden können. Neueste Technik, wie z.B. in PCs oder Smart-TV's, ist allerdings äußerst empfindlich, sodass ein Inverter Stromerzeuger mit reiner Sinuswelle verwendet werden sollte.

Übersicht – Inverter Stromerzeuger

Typenbezeichnung	Artikelnummer	Dauerausgangsleistung (Wirkleistung) – kW	Dauerausgangsleistung (Scheinleistung) – kVA	Nennspannung – V	Faktor für kurzfristige Anlaufleistung	Anlaufleistung – kW		
PG-I 8 SR	6706108	0,7	0,8	230	1	0,7	-	Top Preis/Leistung
PG-I 12 SR	6706112	1,0	1,1	230	1	1,0	-	Top Preis/Leistung
PG-I 20 SR	6706120	1,7	1,8	230	1	1,7	-	Top Preis/Leistung
PG-I 35 SE	6706135	2,8	3,1	230	1	2,8	-	Top Preis/Leistung
PG-I 40 S	6706400	3,5	3,7	230	1	3,5	-	Top Preis/Leistung
PG-I 42 SE	6706420	3,5	3,9	230	1	3,5	-	Top Preis/Leistung
PG-I 80 SE	6706800	7,0	7,7	230	1	7,0	-	Top Preis/Leistung
PG-I 21 SR-S	6707121	1,8	1,8	230	1	1,8	-	Top Preis/Leistung
PG-I 28 SE-S	6707128	2,5	2,5	230	1	2,5	-	Top Preis/Leistung
PG-I 40 SE-S HC	6707140	3,5	3,5	230	1	3,5	Hauseinspeisung geeignet	Top Preis/Leistung
PG-I 55 SE-S HC	6707155	5,0	5,0	230	1	5,0	Hauseinspeisung geeignet	Top Preis/Leistung
PG-I 35 SR	6707235	3,2	3,2	230	1	3,2	-	Top Preis/Leistung
PG-I 41 SE HC	6707241	3,6	3,6	230	1	3,6	Hauseinspeisung geeignet	Top Preis/Leistung
PG-I 80 SE HC	6707280	7,2	7,2	230	1	7,2	Hauseinspeisung geeignet	Top Preis/Leistung

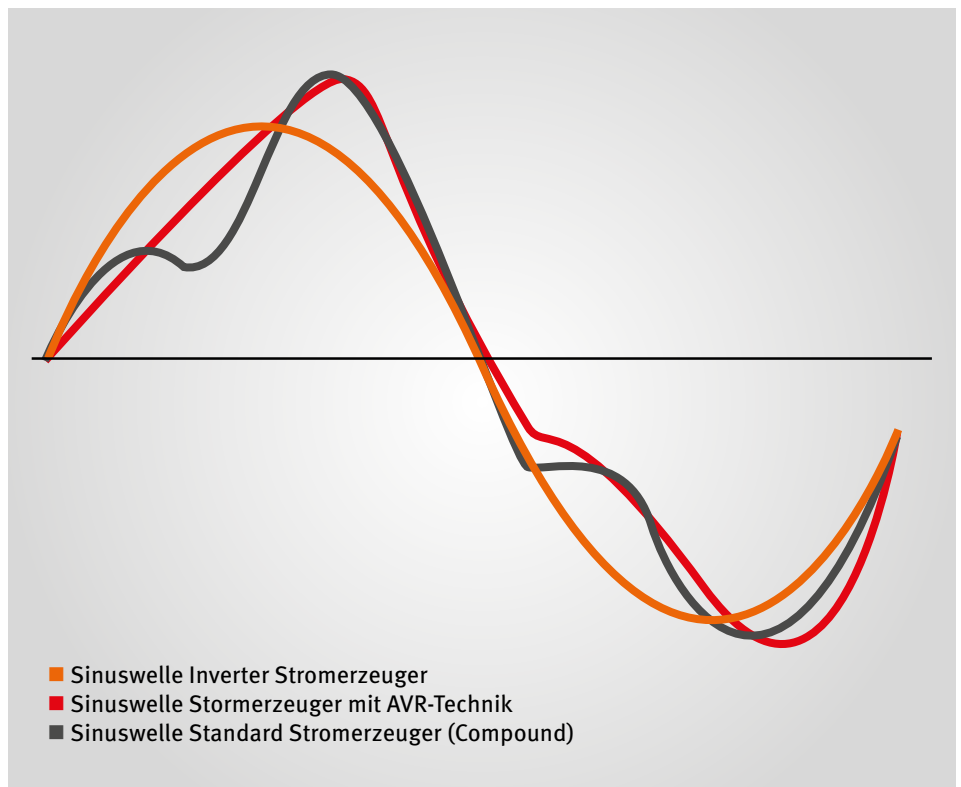

- Sinuswelle Inverter Stromerzeuger
- Sinuswelle Stormerzeuger mit AVR-Technik
- Sinuswelle Standard Stromerzeuger (Compound)

Nicht alle aufgeführten Modelle sind in diesem Aktionsprospekt enthalten. Weitere Modelle finden Sie unter www.stuermer-maschinen.de

Übersicht Benzin-/Diesel-Stromerzeuger und Zapfwellengeneratoren

Typenbezeichnung	Artikelnummer	Dauerausgangsleistung (Wirkleistung) COP 230V – kW	Dauerausgangsleistung (Scheinleistung) COP 230 V – kVA	Dauerausgangsleistung (Wirkleistung) COP 400 V – kW	Dauerausgangsleistung (Scheinleistung) COP 400 V – kVA	Nennspannung – V	Spannungsregelung AVR – Y/N	Faktor für kurzfristige Anlaufleistung	Anlaufleistung – 230 Volt – kW	Anlaufleistung – 400 Volt – kW		
Benzin Synchron-Stromerzeuger												
PG-E 60 SEA	6706060	5,0	5,5	–	–	230	Y	3	15	–	–	Top Preis/Leistung
PG-E 80 TEA H	6706080	2,3	2,5	6,5	7,8	230/400	Y	3	6,9	19,5	Hauseinspeisung geeignet	Top Preis/Leistung
PG-E 90 SEA	6706090	7,5	8,3	–	–	230	Y	3	22,5	–	–	Top Preis/Leistung
PG-E 100 TEA H	6706100	3,5	3,8	10,0	12,0	230/400	Y	3	10,35	30	Hauseinspeisung geeignet	Top Preis/Leistung
PG 400 SR	6700041	2,6	3,1	–	–	230	Y	3	7,8	–	–	Made in Europe
PG 400 SRA	6701041	2,6	3,1	–	–	230	Y	3	7,8	–	–	Made in Europe
PG 500 SRA	6701051	3,9	4,2	–	–	230	Y	3	11,7	–	–	Made in Europe
PG 800 SRA	6701081	5,5	5,1	–	–	230	Y	3	16,5	–	–	Made in Europe
PG 500 TRA	6701053	3,2	3,5	4,3	5,4	230/400	Y	3	9,45	12,9	–	Made in Europe
PG 800 TRA	6701083	3,2	3,7	5,6	7,0	230/400	Y	3	9,45	16,8	–	Made in Europe
PG 500 X-SEA	6702051	4,0	4,8	–	–	230	Y	3	12	–	Mit Isolationsüberwachung	Made in Europe
PG 500 X-TEA	6702053	3,2	3,5	4,3	5,4	230/400	Y	3	9,6	12,9	Mit Isolationsüberwachung	Made in Europe
PG 800 X-TEA	6702083	3,3	3,7	5,6	7,0	230/400	Y	3	9,9	16,8	Mit Isolationsüberwachung	Made in Europe
PG 800 TEA HC	6702085	3,3	3,7	5,6	6,6	230/400	Y	3	9,9	16,8	Hauseinspeisung geeignet	Made in Europe
PG 1200 TEA HC	6702125	4,5	5,0	9,5	11,8	230/400	Y	3	13,5	28,5	Hauseinspeisung geeignet	Made in Europe
PG 800 X-TEA-54	6703083	3,6	4,0	5,4	6,8	230/400	Y	4	14,4	21,6	Mit Isolationsüberwachung	Made in Europe
Diesel Synchron-Stromerzeuger												
PG-D 600 X-TEA	6704063	2,7	3,0	4,5	5,6	230/400	Y	3	8,1	13,5	Mit Isolationsüberwachung	Made in Europe
PG-D 450 SR	6705041	3,0	3,3	–	–	230	N	3	9	–	–	Made in Europe
PG-D 450 TR	6705043	2,1	2,3	3,2	4,0	230/400	N	3	6,3	9,6	–	Made in Europe
PG-D 650 SR	6705061	4,4	4,9	–	–	230	N	3	13,2	0	–	Made in Europe
PG-D 600 TR	6705063	3,2	3,5	4,5	5,7	230/400	N	3	9,45	13,5	–	Made in Europe
PG-D 60 TEA-S HC	6731060	4,3	5,4	5,0	6,3	230/400	Y	3	12,9	15	Hauseinspeisung geeignet	Top Preis/Leistung
PG-D 80 TEA-S HC	6731080	6,0	7,5	7,0	8,8	230/400	Y	3	18	21	Hauseinspeisung geeignet	Top Preis/Leistung
PG-D 90 TEA-S HC	6731090	6,8	8,5	8,0	10,0	230/400	Y	3	20,4	24	Hauseinspeisung geeignet	Top Preis/Leistung
PG-D 130 TEA-S HC	6731130	10,2	12,8	12,0	15,0	230/400	Y	3	30,6	36	Hauseinspeisung geeignet	Top Preis/Leistung
PG-D 230 TEA-S HC	6740123	4,8	6,0	16	20	230/400	Y	3	14,4	48	Hauseinspeisung geeignet	Top Preis/Leistung
PG-D 410 TEA-S HC	6740141	9,0	11,4	30	38	230/400	Y	3	27	90	Hauseinspeisung geeignet	Top Preis/Leistung
PG-D 630 TEA-S HC	6740163	13,5	16,8	45	56	230/400	Y	3	40,5	135	Hauseinspeisung geeignet	Top Preis/Leistung
PG-D 650 SE	6705071	4,4	4,8	–	–	230	N	3	13,2	–	–	Made in Europe
PG-D 600 TE	6705073	2,4	3,0	4,5	5,6	230/400	N	3	7,2	13,5	–	Made in Europe
Zapfwellengeneratoren												
PTO 18 TA	6710015	7,2	7,2	14,4	18,0	230/400	Y	3	21,6	43,2	–	Made in Europe
PTO 27 TA	6710022	10,8	10,8	21,6	27,0	230/400	Y	3	32,4	64,8	–	Made in Europe
PTO 38 TA	6710031	15,2	15,2	30,4	38,0	230/400	Y	3	45,6	91,2	–	Made in Europe

Stromerzeuger

Inverter-Stromerzeuger Serie PG-I – für anspruchsvolle Privatanwender und Semiprofis

- ▶ Invertertechnik für konstante Leistung
- ▶ Zuverlässiger Stromerzeuger für Heim und Garten, Camping, Wohnwagen, Boote, Computer und andere empfindliche elektronische Geräte

- ▶ Im Eco Modus regelt der Stromerzeuger die Drehzahl je nach Stromverbrauch: dadurch reduziert sich der Spritverbrauch und die Lärmemission
- ▶ Choke für problemlosen Kaltstart

- ▶ Kontrollleuchten für Ausgangsspannung, Überlastung und Ölmenge
- ▶ Überlastschutz durch Thermoschutzschalter
- ▶ Ölmengeabschaltung mit Warnlampe

PG-I 8 SR



PG-I 12 SR



PG-I 8 SR

- 1) Kontrollleuchten
- 2) Schuko Steckdose 230 V mit Schutzschalter
- 3) Eco-Modus Ein/Aus
- 4) Motor Ein/Aus
- 5) Schutzschalter
- 6) DC 12 V Steckdose; 4,0 A
- 7) Erdung



PG-I 12 SR

- 1) Kontrollleuchten
- 2) Schuko Steckdose 230 V mit Schutzschalter
- 3) Eco-Modus Ein/Aus
- 4) Motor Ein/Aus
- 5) Schutzschalter
- 6) DC 12 V Steckdose; 4,0 A
- 7) Erdung

Modell		PG-I 8 SR	PG-I 12 SR
Art.-Nr.		6706108	6706112
€ zzgl. USt.		319,00	399,00
Technische Daten			
Spannung	V	230	230
Zeitlich begrenzte Ausgangsleistung (Scheinleistung)	kVA	0,8	1,1
Zeitlich begrenzte Ausgangsleistung (Wirkleistung)	kW	0,8	1,1
Dauerausgangsleistung (Scheinleistung)	kVA	0,7	1
Dauerausgangsleistung (Wirkleistung)	kW	0,7	1
Kraftstoff		Benzin	Benzin
Anlasser		Handstart	Handstart
Laufzeit bei 50% Last	h	6,1	6,6
Laufzeit bei 100% Last	h	4,1	4,4
Fassungsvermögen Tank	l	2,1	3
Schalldruckpegel Lp	dB(A)	67	70
Schallleistungspegel Lw	dB(A)	93	93
Steckdosenausführung		1 x 230 V SCHUKO / 1 x 12 V DC; 4,0 A	1 x 230 V SCHUKO / 1 x 12 V DC; 4,0 A
Schutzklasse Generator		IP 23M	IP 23M
Schutzklasse Steckdosen		IP 54	IP 54
Abmessungen (L x B x H) ca.	mm	395 x 209 x 355	448 x 236 x 392
Gewicht ca.	kg	9	12,1

PG-I 35 SE
› Mit Radsatz und
Elektrostart



PG-I 20 SR



PG-I 20 SR

- 1) Kontrollleuchten
- 2) Schuko Steckdose 230 V mit Schutzschalter
- 3) Eco-Modus Ein/Aus
- 4) Motor Ein/Aus
- 5) Schutzschalter
- 6) DC 12 V Steckdose; 5,0 A
- 7) Erdung

PG-I 35 SE



PG-I 35 SE

- 1) Kontrollleuchten
- 2) Schuko Steckdose 230 V mit Schutzschalter
- 3) Eco-Modus Ein/Aus
- 4) Motor Ein/Aus und E-Start
- 5) Schutzschalter
- 6) DC 12 V Steckdose; 5,0 A
- 7) Erdung

Modell		PG-I 20 SR	PG-I 35 SE
Art.-Nr.		6706120	6706135
€ zzgl. USt.		559,00	949,00
Technische Daten			
Spannung	V	230	230
Zeitlich begrenzte Ausgangsleistung (Scheinleistung)	kVA	1,8	3,1
Zeitlich begrenzte Ausgangsleistung (Wirkleistung)	kW	1,8	3,1
Dauerausgangsleistung (Scheinleistung)	kVA	1,7	2,8
Dauerausgangsleistung (Wirkleistung)	kW	1,7	2,8
Kraftstoff		Benzin	Benzin
Anlasser		Handstart	Hand- und E-Start
Laufzeit bei 50% Last	h	5,7	6,1
Laufzeit bei 100% Last	h	3,8	4,1
Fassungsvermögen Tank	l	4,1	7,5
Schalldruckpegel Lp	dB(A)	70	73
Schalleistungspegel Lw	dB(A)	93	96
Steckdosenausführung		2 x 230 V SCHUKO / 1 x 12 V DC; 5,0 A	2 x 230 V SCHUKO / 1 x 12 V DC; 5,0 A
Schutzklasse Generator		IP 23M	IP 23M
Schutzklasse Steckdosen		IP 54	IP 54
Abmessungen (L x B x H) ca.	mm	525 x 282 x 457	614 x 341 x 506
Gewicht ca.	kg	18,5	37,5

Stromerzeuger

Inverter-Stromerzeuger PG-I 40 S – geräuscharm, für anspruchsvolle Privatanwender und Semiprofis

- ▶ Zuverlässiger Stromerzeuger für Heim und Garten, Camping, Wohnwagen, Boote, Computer und andere empfindliche elektronische Geräte
- ▶ Invertertechnik für konstante Leistungsabgabe
- ▶ Kontrollleuchten für Ausgangsspannung, Überlastung und Ölmenge
- ▶ Anschlüsse und Bedienelemente übersichtlich angeordnet
- ▶ Leistungsabhängige, stufenlose Drehzahlregulierung sorgt für niedrigen Geräuschpegel
- ▶ Choke für problemlosen Kaltstart
- ▶ Überlastschutz durch Thermoschutzschalter
- ▶ Ölmengeabschaltung mit Warnlampe

Fahrbarer Stromerzeuger mit bis zu 13 Stunden Laufzeit

Zwei Wechselstrom 230 V Schuko-Steckdosen



Modell		PG-I 40 S
Art.-Nr.		6706400
€ zzgl. USt.		899,00

Technische Daten		
Spannung	V	230 (± 3%)
Zeitlich begrenzte Ausgangsleistung (Scheinleistung)	kVA	4,07
Zeitlich begrenzte Ausgangsleistung (Wirkleistung)	kW	3,7
Dauerausgangsleistung (Scheinleistung)	kVA	3,85
Dauerausgangsleistung (Wirkleistung)	kW	3,5
Kraftstoff		Benzin
Anlasser		Handstart / E-Start
Laufzeit bei 50% Last	h	13
Laufzeit bei 100% Last	h	5
Fassungsvermögen Tank	l	12
Schalldruckpegel Lp	dB(A)	70
Schalleistungspegel Lw	dB(A)	90
Steckdosenausführung		2 x 230 V SCHUKO
Schutzklasse Generator		IP 23M
Schutzklasse Steckdosen		IP 44
Abmessung (L x B x H) ca.	mm	690 x 460 x 495
Gewicht ca.	kg	57



- 1) EIN-/AUS-Schalter für den Motor
- 2) Benzinhahn
- 3) Kontrollleuchte AC
- 4) Anzeige Überlastung
- 5) Öl-Kontroll-Leuchte
- 6) Choke
- 7) Elektrischer Startschalter
- 8) 2 x 230 V-Schuko-Anschluss
- 9) 5V USB-Ladeanschluss
- 10) Schutzschalter 8A DC
- 11) Ausgang 12 V 8A

Inverter-Stromerzeuger Serie PG-I SE – leise, für anspruchsvolle Privatanwender und Semiprofis

- ▶ Zuverlässiger Stromerzeuger für Heim und Garten, Camping, Boote, auch zum Betrieb von Computern und anderen empfindlichen elektronischen Geräten geeignet
- ▶ Invertertechnik für konstante Leistungsabgabe
- ▶ Leistungsabhängige, stufenlose Drehzahlregulierung durch automatische Kupplung sorgt für niedrigen Geräuschpegel
- ▶ Thermoschutzschalter für Überlastschutz
- ▶ Kontrollleuchten für Ausgangsspannung, Überlastung und Ölmenge
- ▶ Geringer Spritverbrauch im Eco-Modus
- ▶ Choke für problemlosen Kaltstart
- ▶ Elektrostart für bequemes Starten auf Knopfdruck

PG-I 42 SE



Leiser Betrieb

Invertertechnik für konstante Leistungsabgabe

PG-I 80 SE



Leiser Betrieb

Invertertechnik für konstante Leistungsabgabe

Fahrwerk mit großen Rädern für leichtes Manövrieren



- 1) Handstart
- 2) Motor Ein/Aus und E-Start
- 3) Eco-Modus Ein/Aus
- 4) Kontrollleuchten
- 5) Schuko Steckdose 230 V mit Schutzschalter
- 6) Schuko Steckdose 230 V mit Schutzschalter
- 7) DC 12 V Steckdose mit Schutzschalter
- 8) CEE Steckdose 230 V

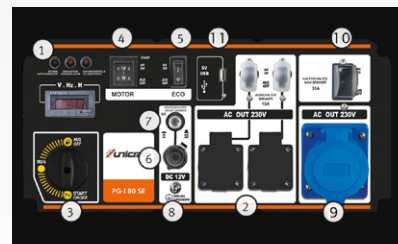

- 1) Drehschalter für Choke
- 2) Kontrollleuchten
- 3) Motor Ein/Aus und E-Start
- 4) Eco-Modus Ein/Aus
- 5) 5V USB Steckplatz
- 6) DC 12 V Steckdose mit Schutzschalter
- 7) 2 x Schuko Steckdose 230 V mit Schutzschalter
- 8) CEE Steckdose 230 V
- 9) Hauptschalter
- 10) Hauptschalter
- 11) Hauptschalter

Technische Daten	PG-I 42 SE	
Art.-Nr.	6706420	
€ zzgl. USt.	699,00	

Technische Daten		
Spannung	V	230 (±4%)
Zeitlich begrenzte Ausgangsleistung (Scheinleistung)	kVA	4,51
Zeitlich begrenzte Ausgangsleistung (Wirkleistung)	kW	4,1
Dauerausgangsleistung (Scheinleistung)	kVA	3,85
Dauerausgangsleistung (Wirkleistung)	kW	3,5
Kraftstoff	Benzin	
Anlasser	Handstart / E-Start	
Laufzeit bei 50% Last	h	9
Laufzeit bei 100% Last	h	5
Fassungsvermögen Tank	l	15
Schalldruckpegel Lp	dB(A)	76
Schalleistungspegel Lw	dB(A)	96
Steckdosenausführung	2 x 230 V SCHUKO, 1 x 12 V DC	
Schutzklasse Steckdosen	IP 44	
Schutzklasse Generator	IP 23M	
Abmessungen (L x B x H) ca.	mm	557 x 464 x 478
Gewicht ca.	kg	42

Technische Daten	PG-I 80 SE	
Art.-Nr.	6706800	
€ zzgl. USt.	2.199,00	

Technische Daten		
Spannung	V	230 (±4%)
Zeitlich begrenzte Ausgangsleistung (Scheinleistung)	kVA	8,25
Zeitlich begrenzte Ausgangsleistung (Wirkleistung)	kW	7,5
Dauerausgangsleistung (Scheinleistung)	kVA	7,7
Dauerausgangsleistung (Wirkleistung)	kW	7,0
Kraftstoff	Benzin	
Anlasser	Handstart / E-Start	
Laufzeit bei 50% Last	h	26
Laufzeit bei 100% Last	h	10,5
Fassungsvermögen Tank	l	25
Schalldruck Lp	dB(A)	74
Schalleistungspegel Lw	dB(A)	94
Steckdosenausführung	2 x 230 V SCHUKO, 1 x 230 V CEE, 1 x 12 V DC	
Schutzklasse Steckdosen	IP 44	
Schutzklasse Generator	IP 23M	
Abmessungen (L x B x H) ca.	mm	730 x 610 x 730
Gewicht ca.	kg	105

Stromerzeuger

Inverter-Stromerzeuger Serie PG-I – trag- und fahrbar

- ▶ Liefert Strom mit reiner Sinuswelle für bedenkenlose Verwendung von Geräten mit empfindlicher Elektronik, wie z.B. PCs
- ▶ Moderne Invertertechnik mit konstanter Leistungsabgabe
- ▶ Geräuscharmer, sparsamer Betrieb und leistungsabhängige, stufenlose Drehzahlregulierung
- ▶ Choke für problemlosen Kaltstart

- PG-I21 SR-S**
- ▶ Kontrollleuchten für Ölstand oder Betriebsstörungen
 - ▶ Geschlossene Bauweise zur besseren Lärmdämmung und Schutz vor grobem Schmutz und Stößen
 - ▶ Besonders sparsamer Betrieb im ECO-Modus
- PG-I 28 SE-S**
- ▶ Elektrostart für bequemes Starten auf Knopfdruck

- ▶ Kontrollleuchten für Ölstand oder Betriebsstörungen
 - ▶ Geschlossene Bauweise zur besseren Lärmdämmung und Schutz vor grobem Schmutz und Stößen
 - ▶ Besonders sparsamer Betrieb im ECO-Modus
- PG-I 40 SE-S HC**
- ▶ Elektrostart für bequemes Starten auf Knopfdruck
 - ▶ Mit Fahrwerk und Transportgriff

PG-I 21 SR-S



PG-I 28 SE-S



PG-I 40 SE-S HC



PG-I 55 SE-S HC



- 1) AC 230 V 16A Schutzkontakt (CEE 7/3)
- 2) DC 12 V 8,3A
- 3) Schutzschalter für Überlastung AC/DC
- 4) ECO-Modus An/Aus
- 5) Kontrollleuchten für Ölstand, Betriebsstörung und normalen Betrieb
- 6) Digitale Anzeige für Ausgangsspannung, Frequenz und Betriebsdauer
- 7) Anschluss für Parallelbox (derzeit nicht im Zubehör verfügbar)

- 1 & 2) 230 V 16A Schutzkontakt (CEE 7/3)
- 3) DC 12 V 8,3A
- 4) Schutzschalter für Überlastung AC/DC
- 5) Knopf für E-Start
- 6) Kontrollleuchten für Ölstand, Betriebsstörung und normalen Betrieb
- 7) ECO-Modus An/Aus
- 8) Digitale Anzeige für Ausgangsspannung, Frequenz und Betriebsdauer

- 1 & 2) 230 V 16A Schutzkontakt (CEE 7/3)
- 3) DC 12 V 8,3A
- 4) Schnittstelle für Automatischen Trennschalter
- 5) Schutzschalter für Überlastung AC/DC
- 6) ECO-Modus An/Aus
- 7) Kontrollleuchten für Ölstand, Betriebsstörung und normalen Betrieb
- 8) Digitale Anzeige für Ausgangsspannung, Frequenz und Betriebsdauer
- 9) Anschluss für Parallelbox (derzeit nicht im Zubehör verfügbar)
- 10) Schalter für Stromkreis-Unterbrechung

- 1) 230 V 32A CEE
- 2) 230 V 16A Schutzkontakt (CEE 7/3)
- 3) Schalter für Stromkreis-Unterbrechung
- 4) Schnittstelle für automatischen Trennschalter
- 5) DC 12 V 8,3A
- 6) Schutzschalter für Überlastung AC/DC
- 7) Kontrollleuchten für Ölstand, Betriebsstörung und normalen Betrieb
- 8) ECO-Modus An/Aus
- 9) Digitale Anzeige für Ausgangsspannung, Frequenz und Betriebsdauer
- 10) Anschluss für Parallelbox (derzeit nicht im Zubehör verfügbar)

Modell	PG-I 21 SR-S	PG-I 28 SE-S	PG-I 40 SE-S HC	PG-I 55 SE-S HC
Art.-Nr.	6707121	6707128	6707140	6707155
€ zzgl. USt.	445,00	515,00	799,00	1.029,00

Technische Daten		PG-I 21 SR-S	PG-I 28 SE-S	PG-I 40 SE-S HC	PG-I 55 SE-S HC
Spannung	V	230	230	230	230
Zeitlich begrenzte Ausgangsleistung (Scheinleistung)	kVA	2	2,8	4	5,5
Zeitlich begrenzte Ausgangsleistung (Wirkleistung)	kW	2	2,8	4	5,5
Dauerausgangsleistung (Scheinleistung)	kVA	1,8	2,5	3,5	5
Dauerausgangsleistung (Wirkleistung)	kW	1,8	2,5	3,5	5
Kraftstoff		Benzin	Benzin	Benzin	Benzin
Anlasser		Handstart	Handstart / E-Start	Handstart / E-Start	Handstart / E-Start
Laufzeit bei 50% / 100% Last	h	8 / 4	9 / 4,5	10 / 5	8 / 4
Fassungsvermögen Tank	l	4	6	12	11
Schalldruckpegel Lp	dB(A)	67	73	71	73
Schalleistungspegel Lw	dB(A)	87	93,3	91	94,8
Steckdosenausführung		1 x 230 V 16A	2 x 230 V 16A	2 x 230 V 16A	1 x 230 V 16A / 1 x 230 V 32A
Schutzklasse Generator / Steckdosen		IP 23M / IP 44	IP 23M / IP 44	IP 23M / IP 44	IP 23M / IP 44
Abmessungen (L x B x H) ca.	mm	480 x 285 x 460	545 x 340 x 530	595 x 440 x 515	590 x 390 x 547
Gewicht ca.	kg	18	20,5	38,5	39

- ▶ Für die Hauseinspeisung mit manuellem und automatischen Netztrennschalter geeignet
- ▶ Besonders sparsamer Betrieb im ECO-Modus
- ▶ Kontrollleuchten für Ölmenge oder Betriebsstörungen

PG-I 55 SE-S HC

- ▶ Mit Transportgriff
- ▶ Für die Hauseinspeisung mit manuellem und automatischen Netztrennschalter geeignet
- ▶ Besonders sparsamer Betrieb im ECO-Modus
- ▶ Kontrollleuchten für Ölmenge oder Betriebsstörungen

- ▶ Geschlossene Bauweise zur besseren Lärmdämmung und Schutz vor groben Schmutz und Stößen
- ▶ Elektrostart

PG-I 35 SR

- ▶ Kontrollleuchten für Ausgangsspannung, Überlastung und Ölmenge

PG-I 41 SE HC

- ▶ Besonders sparsamer Betrieb im ECO-Modus
- ▶ Elektrostart für bequemes Starten auf Knopfdruck
- ▶ Kontrollleuchten für Ölmenge oder Betriebsstörungen

- ▶ Mit Fahrwerk und Transportgriff
- ▶ Für die Hauseinspeisung mit manuellem und automatischen Netztrennschalter geeignet

PG-I 80 SE HC

- ▶ Besonders sparsamer Betrieb im ECO-Modus
- ▶ Mit Fahrwerk und Transportgriff
- ▶ Für die Hauseinspeisung mit manuellem und automatischen Netztrennschalter geeignet
- ▶ Entspricht nicht der Geräuschnorm 2000/14/EG, ohne Lärmschutzmaßnahmen nicht für den Betrieb im Freien zugelassen
- ▶ Elektrostart für bequemes Starten auf Knopfdruck.

PG-I 35 SR



PG-I 41 SE HC



PG-I 80 SE HC



- 1) 230 V 16A Schutzkontakt (CEE 7/3)
- 2) 230 V 16A Schutzkontakt (CEE 7/3)
- 3) Schutzschalter für Überlastung AC/DC
- 4) DC 12 V 8,3A
- 5) Kontrollleuchten für Ölstand, Betriebsstörung und normalen Betrieb
- 6) An/Aus Schalter für Motor
- 7) Digitale Anzeige für Ausgangsspannung, Frequenz und Betriebsdauer

- 1) 230 V 16A Schutzkontakt (CEE 7/3)
- 2) 230 V 16A Schutzkontakt (CEE 7/3)
- 3) DC 12 V 8,3A
- 4) Drehschalter für Motor / E-Start
- 5) Schutzschalter für Überlastung AC/DC
- 6) Kontrollleuchten für Ölstand, Betriebsstörung und normalen Betrieb
- 7) ECO-Modus An/Aus
- 8) Schnittstelle für Automatischen Trennschalter
- 9) Digitale Anzeige für Ausgangsspannung, Frequenz und Betriebsdauer
- 10) Anschluss für Parallelbox (derzeit nicht im Zubehör verfügbar)

- 1) 230 V 32A CEE
- 2) 230 V 16A Schutzkontakt (CEE 7/3)
- 3) Schnittstelle für Automatischen Trennschalter
- 4) DC 12 V 8,3A
- 5) Drehschalter für Motor / E-Start
- 6) Schutzschalter für Überlastung AC/DC
- 7) Kontrollleuchten für Ölstand, Betriebsstörung und normalen Betrieb
- 8) ECO-Modus An/Aus
- 9) Digitale Anzeige für Ausgangsspannung, Frequenz und Betriebsdauer
- 10) Schalter für Stromkreis-Unterbrechung

Modell	PG-I 35 SR	PG-I 41 SE HC	PG-I 80 SE HC
Art.-Nr.	6707235	6707241	6707280
€ zzgl. USt.	375,00	629,00	1.069,00

Technische Daten		PG-I 35 SR	PG-I 41 SE HC	PG-I 80 SE HC
Spannung	V	230	230	230
Zeitlich begrenzte Ausgangsleistung (Scheinleistung)	kVA	3,5	4	8
Zeitlich begrenzte Ausgangsleistung (Wirkleistung)	kW	3,5	4	8
Dauerausgangsleistung (Scheinleistung)	kVA	3,2	3,6	7,2
Dauerausgangsleistung (Wirkleistung)	kW	3,2	3,6	7,2
Kraftstoff		Benzin	Benzin	Benzin
Anlasser		Handstart	Handstart / E-Start	Handstart / E-Start
Laufzeit bei 50%/100% Last	h	6/3	10/5	8/4
Fassungsvermögen Tank	l	7	12,5	20
Schalldruckpegel Lp	dB(A)	73	77	77
Schalleistungspegel Lw	dB(A)	96	97	97
Steckdosenausführung		2x 230 V 16A	2x 230 V 16A	2x 230 V 16A
Schutzklasse Generator/Steckdosen		IP23M / IP44	IP23M / IP44	IP23M / IP44
Abmessungen (L x B x H) ca.	mm	432x 345x 460	533 x 416x 423	595 x 500x 553
Gewicht ca.	kg	25	35,5	65

Zubehör	Art.-Nr.	€ zzgl. USt.
Automatischer Trennschalter für PG-I HC-Serie	6707199	199,00



Stromerzeuger

Synchron-Stromerzeuger Serie PG-E – für den anspruchsvollen Privatanwender und den Semiprofi

- ▶ Alle Generatoren mit Kupferwicklungen
- ▶ Kurzzeitige Leistung bis zum 3-fachen der Nennleistung
- ▶ Automatische Spannungsregelung AVR
- ▶ Überlastschutz durch Thermoschutzschalter
- ▶ Ölmangelabschaltung mit Warnlampe
- ▶ 3 in 1 Display für Spannung, Frequenz und Betriebsstunden
- ▶ Lange Laufzeit durch großen Tank
- ▶ Tank mit Füllstandsanzeige
- ▶ Anschlüsse ergonomisch günstig an der Stirnseite
- ▶ Ausgestattet mit Radsatz und stabilem Klappgriff

INHALTSVERZEICHNIS

PG-E 60 SRA



- 1) EIN-/AUS Schalter Motor
- 2) Anzeige Spannung, Frequenz, Betriebsstunden
- 3) Sicherungs-Schalter
- 4) Öl-Kontroll-Leuchte
- 5) Erdungs-Anschluss
- 6) 230 V-Verbraucher-Anschluss
- 7) 400 V-Verbraucher-Anschluss

Großtank 25l

**E-Start
Handstart**

PG-E 80 TEA H

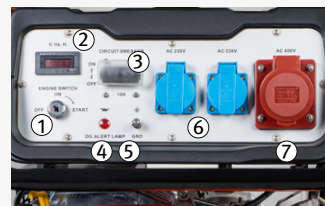

- 1) EIN-/AUS Schalter Motor
- 2) Anzeige Spannung, Frequenz, Betriebsstunden
- 3) Sicherungs-Schalter
- 4) Öl-Kontroll-Leuchte
- 5) Erdungs-Anschluss
- 6) 230 V-Verbraucher-Anschluss
- 7) 400 V-Verbraucher-Anschluss

Großtank 25l

**E-Start
Handstart**

Modell		PG-E 60 SEA
Art.-Nr.		6706060
€ zzgl. USt.		869,00

Technische Daten		
Spannung	V	230
Zeitlich begrenzte Ausgangsleistung (Scheinleistung)	kVA	6,05
Zeitlich begrenzte Ausgangsleistung (Wirkleistung)	kW	5,5
Dauerausgangsleistung (Scheinleistung)	kVA	5,5
Dauerausgangsleistung (Wirkleistung)	kW	5,0
Kraftstoff		Benzin
Anlasser		E-Start/Handstart
Laufzeit bei 50% Last	h	16
Laufzeit bei 100% Last	h	8,2
Fassungsvermögen Tank	l	25
Schalldruckpegel Lp	dB(A)	76
Schalleistungspegel Lw	dB(A)	97
Steckdosenausführung		2x 230 V Schuko, 1x 230 V CEE 32A
Schutzklasse Generator	IP	23
Schutzklasse Steckdosen	IP	44
Abmessungen (L x B x H) ca.	mm	700 x 526 x 580
Gewicht ca.	kg	91



Alle Modelle mit praktischem Radsatz und stabilem Klappgriff für einfachen Transport

Synchron-Stromerzeuger Serie PG-E – für den anspruchsvollen Privatanwender und den Semiprofi

- ▶ Alle Generatoren mit Kupferwicklungen
- ▶ Kurzzeitige Leistung bis zum 3-fachen der Nennleistung
- ▶ Automatische Spannungsregelung AVR
- ▶ Überlastschutz durch Thermoschutzschalter
- ▶ Ölmangelabschaltung mit Warnlampe
- ▶ 3 in 1 Display für Spannung, Frequenz und Betriebsstunden
- ▶ Lange Laufzeit durch großen Tank
- ▶ Tank mit Füllstandsanzeige
- ▶ Anschlüsse ergonomisch günstig an der Stirnseite
- ▶ Ausgestattet mit Radsatz und stabilem Klappgriff

PG-E 90 SRA



- 1) EIN-/AUS Schalter Motor
- 2) Anzeige Spannung, Frequenz, Betriebsstunden
- 3) Sicherungs-Schalter
- 4) Öl-Kontroll-Leuchte
- 5) Erdungs-Anschluss
- 6) 230 V-Verbraucher-Anschluss
- 7) 400 V-Verbraucher-Anschluss

Großtank 25l

**E-Start
Handstart**

PG-E 100 TEA H



- 1) EIN-/AUS Schalter Motor
- 2) Anzeige Spannung, Frequenz, Betriebsstunden
- 3) Sicherungs-Schalter
- 4) Öl-Kontroll-Leuchte
- 5) Erdungs-Anschluss
- 6) 230 V-Verbraucher-Anschluss
- 7) 400 V-Verbraucher-Anschluss
- 8) Choke
- 9) Betriebslampe

Großtank 45l

E-Start

Modell		PG-E 80 TEA H	PG-E 90 SEA	PG-E 100 TEA H
Art.-Nr.		6706080	6706090	6706100
€ zzgl. USt.		999,00	1.029,00	2.599,00
Technische Daten				
Spannung	V	230 / 400	230	230 / 400
Zeitlich begrenzte Ausgangsleistung (Scheinleistung)	kVA	2,75 / 8,4	8,8	4,05 / 13,2
Zeitlich begrenzte Ausgangsleistung (Wirkleistung)	kW	2,5 / 7,0	8	3,68 / 11
Dauerausgangsleistung (Scheinleistung)	kVA	2,53 / 7,8	8,25	3,79 / 12
Dauerausgangsleistung (Wirkleistung)	kW	2,3 / 6,5	7,5	3,45 / 10
Kraftstoff		Benzin	Benzin	Benzin
Anlasser		E-Start/Handstart	E-Start/Handstart	E-Start
Schiefelast in %		25	-	25
Laufzeit bei 50% Last	h	13	12	10
Laufzeit bei 100% Last	h	8,5	8	8
Fassungsvermögen Tank	l	25	25	45
Schalldruckpegel Lp	dB(A)	76	75	79
Schallleistungspegel Lw	dB(A)	97	97	99
Steckdosenausführung		2x 230 V Schuko, 1x 400 V CEE 16A	2x 230 V Schuko, 1x 230 V 32 A	2x 230 V Schuko, 1x 400 V CEE 16A
Schutzklasse Generator	IP	IP 23	IP 23M	IP 23
Schutzklasse Steckdosen	IP	IP 44	IP 44	IP 44
Abmessungen (L x B x H) ca.	mm	700 x 526 x 580	700 x 526 x 580	730 x 600 x 910
Gewicht ca.	kg	94 kg	9	170



Alle Modelle mit praktischem Radsatz und stabilem Klappgriff für einfachen Transport

Stromerzeuger

Synchron-Stromerzeuger Serie PG – Leistungsstark und robust. Einfach in der Handhabung, jederzeit schnell einsetzbar. Besonders geeignet für schwer anlaufende Maschinen und Elektrowerkzeuge

- ▶ Lange Laufzeiten durch 11l Großtank
- ▶ Elektronische Spannungsregelung AVR
- ▶ Spritz- und Schlagschutz durch Verkleidungsbleche
- ▶ Anschlüsse ergonomisch günstig an der Stirnseite

- ▶ Überlastschutz durch Thermoschutzschalter
- ▶ Ölmengeabschaltung
- ▶ Kurzzeitige Leistung bis zum 3-fachen der Nennleistung



HONDA
inside.

Großtank 11l



PG 400 SRA

Großtank 11l



PG 800 SRA

Großtank 11l



PG 500 SRA

Modell		PG 400 SRA	PG 500 SRA	PG 800 SRA
Art.-Nr.		6701041	6701051	6701081
€ zzgl. USt.		1.319,00	1.649,00	1.899,00
Technische Daten				
Spannung	V	230	230	230
Zeitlich begrenzte Ausgangsleistung (Scheinleistung)	kVA	3,4	5,1	7,2
Zeitlich begrenzte Ausgangsleistung (Wirkleistung)	kW	3,1	4,6	6,4
Dauerausgangsleistung (Scheinleistung)	kVA	2,9	4,2	6,0
Dauerausgangsleistung (Wirkleistung)	kW	2,6	3,9	5,5
Kraftstoff		Benzin	Benzin	Benzin
Anlasser		Handstart	Handstart	Handstart
Verbrauch bei 75% Last	l/Std.	1,1	1,6	2,2
Fassungsvermögen Tank	l	11	11	11
Schalldruckpegel Lp	dB(A)	69	71	72
Schalleistungspegel Lw	dB(A)	95	97	97
Steckdosenausführung		2 x 230 V SCHUKO	1 x 230 V SCHUKO 1 x 230 V 16A	1 x 230 V CEE 32A 1 x 230 V SCHUKO
Schutzklasse Generator	IP	23	23	23
Schutzklasse Steckdosen	IP	54	44	44
Abmessungen (L x B x H) ca.	mm	623 x 409 x 500	729 x 500 x 536	729 x 500 x 536
Gewicht ca.	kg	43	61	73

Zubehör Fahrwerk	Art.-Nr.	€ zzgl.USt.
RS-PG 1	6709900	145,00
RS-PG 2	6709901	265,00



RS-PG 1
2 Räder
2 starre Griffe

Fahrwerk mit starren Griffen



RS-PG 2
2 Räder
2 Klappgriffe

Fahrwerk mit Klappgriffen

Profi-Synchron-Stromerzeuger Serie PG – geeignet für den anspruchsvollen Anwender und den gewerblichen Dauereinsatz. Besonders geeignet für schwer anlaufende Maschinen und Elektrowerkzeuge

- ▶ Lange Laufzeiten durch 11l Großtank
- ▶ Elektronische Spannungsregelung AVR
- ▶ Spritz- und Schlagschutz durch Verkleidungsbleche
- ▶ Anschlüsse ergonomisch günstig an der Stirnseite
- ▶ Überlastschutz durch Thermoschutzschalter
- ▶ Ölmangelabschaltung
- ▶ Kurzzeitige Leistung bis zum 3-fachen der Nennleistung
- ▶ Universell einsetzbar für 230 V und 400V Verbraucher



HONDA
inside.

Großtank 11l



PG 800 TRA

Modell		PG 800 TRA
Art.-Nr.		6701083
€ zzgl. USt.		2.139,00

Technische Daten		
Spannung	V	230/400
Zeitlich begrenzte Ausgangsleistung (Scheinleistung)	kVA	4,9/5,5
Zeitlich begrenzte Ausgangsleistung (Wirkleistung)	kW	3,7/4,1
Dauerausgangsleistung (Scheinleistung)	kVA	6,6/8,3
Dauerausgangsleistung (Wirkleistung)	kW	5,6/7,0
Kraftstoff		Benzin
Anlasser		Handstart
Schiefelast	%	30
Verbrauch bei 75% Last	l/Std.	2,2
Fassungsvermögen Tank	l	11
Schalldruckpegel Lp	dB(A)	72
Schallleistungspegel Lw	dB(A)	97
Steckdosenausführung		230 V, Schuko 400 V, 16 A
Schutzklasse Generator	IP	23
Schutzklasse Steckdosen	IP	44
Abmessungen (L x B x H) ca.	mm	729 x 500 x 536
Gewicht ca.	kg	81

Zubehör Fahrwerk	Art.-Nr.	€ zzgl.USt.
RS-PG 1	6709900	145,00
RS-PG 2	6709901	265,00



RS-PG 1
2 Räder
2 starre Griffen

Fahrwerk mit starren Griffen



RS-PG 2
2 Räder
2 Klappgriffe

Fahrwerk mit Klappgriffen

Stromerzeuger

Profi-Synchron-Stromerzeuger Serie PG – geeignet für den anspruchsvollen Anwender und den gewerblichen Dauereinsatz. Besonders geeignet für schwer anlaufende Maschinen und Elektrowerkzeuge

- ▶ Lange Laufzeiten durch 18l Großtank
- ▶ Elektronische Spannungsregelung AVR
- ▶ Spritz- und Schlagschutz durch Verkleidungsbleche
- ▶ Anschlüsse ergonomisch günstig an der Stirnseite in einem Bedienpanel mit Voltmeter und Betriebsstundenzähler
- ▶ Thermo-Magnetschutzschalter schützt gegen Überlastung und Kurzschluss durch defekte Verbraucher oder Leitungen
- ▶ Sicherer Personenschutz durch Isolationsüberwachung (Gerät muss nicht geerdet werden)
- ▶ Ölmengeabschaltung
- ▶ Hoher Komfort durch E-Start



HONDA
inside.

Großtank 18l

E-Start/Handstart



PG 500 X-SEA

Großtank 18l

E-Start/Handstart



PG 800 X-SEA

Modell		PG 500 X-SEA	PG 800 X-SEA
Art.-Nr.		6702051	6702081
€ zzgl. USt.		2.799,00	3.065,00
Technische Daten			
Spannung	V	230	230
Zeitlich begrenzte Ausgangsleistung (Scheinleistung)	kVA	4,8/5,3	6,4/ 7,2
Zeitlich begrenzte Ausgangsleistung (Wirkleistung)	kW	4,0/4,1	5,5/6,0
Kraftstoff		Benzin	Benzin
Anlasser		E-Start/Handstart	E-Start/Handstart
Verbrauch bei 75% Last	l/Std.	1,6	2,2
Fassungsvermögen Tank	l	18	18
Schalldruckpegel Lp	dB(A)	71	72
Schalleistungspegel Lw	dB(A)	97	97
Steckdosenausführung		230 V, Schuko 230 V, 32 A	230 V, Schuko 230 V, 32 A
Schutzklasse Generator	IP	23	23
Schutzklasse Steckdosen	IP	44	44
Abmessungen (L x B x H) ca.	mm	842 x 523 x 557	842 x 523 x 557
Gewicht ca.	kg	76	96

Zubehör Fahrwerk	Art.-Nr.	€ zzgl.USt.
RS-PG 1	6709900	145,00
RS-PG 2	6709901	265,00



RS-PG 1
2 Räder
2 starre Griffen

Fahrwerk mit starren Griffen



RS-PG 2
2 Räder
2 Klappgriffe

Fahrwerk mit Klappgriffen

Großtank 18l
E-Start/Handstart



PG 500 X-TEA

Großtank 18l
E-Start/Handstart



PG 800 X-TEA

Großtank 24l
E-Start



PG 1200 X-TEA

Modell		PG 500 X-TEA	PG 800 X-TEA	PG 1200 X-TEA
Art.-Nr.		6702053	6702083	6702123
€ zzgl. USt.		3.139,00	3.329,00	4.899,00
Technische Daten				
Spannung	V	230/400	230/400	230/400
Zeitlich begrenzte Ausgangsleistung (Scheinleistung)	kVA	3,8 / 6,3	4,0 / 8,3	5,6 / 13,9
Zeitlich begrenzte Ausgangsleistung (Wirkleistung)	kW	3,4 / 5,0	3,6 / 6,6	5,0 / 11,1
Dauerausgangsleistung (Scheinleistung)	kVA	3,5 / 5,4	3,7 / 7,0	5,0 / 11,8
Dauerausgangsleistung (Wirkleistung)	kW	3,2 / 4,3	3,3 / 5,6	4,5 / 9,5
Kraftstoff		Benzin	Benzin	Benzin
Anlasser		E-Start/Handstart	E-Start/Handstart	E-Start
Schieflast	%	30	30	30
Verbrauch bei 75% Last	l/Std.	1,6	2,1	3,9
Fassungsvermögen Tank	l	18	18	24
Schalldruckpegel Lp	dB(A)	71	72	70
Schallleistungspegel Lw	dB(A)	97	97	96
Steckdosenausführung		230 V, Schuko 400 V, 16 A	230 V, Schuko 400 V, 16 A	230 V, Schuko 230 V 16 A, 400 V 16 A
Schutzklasse Generator	IP	23	23	23
Schutzklasse Steckdosen	IP	44	44	44
Abmessungen (L x B x H) ca.	mm	842 x 523 x 557	842 x 523 x 557	960 x 641 x 667
Gewicht ca.	kg	88	99	165

Zubehör Fahrwerk	Art.-Nr.	€ zzgl.USt.
RS-PG 1	6709900	145,00
RS-PG 2	6709901	265,00



Fahrwerk mit starren Griffen

RS-PG 1
2 Räder
2 starre Griffen



Fahrwerk mit Klappgriffen

RS-PG 2
2 Räder
2 Klappgriffe

Stromerzeuger

Profi-Synchron-Stromerzeuger Serie PG – geeignet für den anspruchsvollen Anwender und den gewerblichen Dauereinsatz. Besonders geeignet für schwer anlaufende Maschinen und Elektrowerkzeuge

PG 800 X-TEA-54 und PG 1200 X-TEA-54

- ▶ Schutzklasse IP 54
- ▶ Anschlüsse ergonomisch günstig an der Stirnseite in einem Bedienpanel mit Voltmeter und Betriebsstundenzähler
- ▶ Spritz- und Schlagschutz durch Verkleidungsbleche
- ▶ Lange Laufzeiten durch 18l Großtank (PG 1200 X-TEA-54 24l)
- ▶ Hoher Komfort durch E-Start
- ▶ Elektronische Spannungsregelung AVR

- ▶ Thermo-Magnetschutzschalter schützt gegen Überlastung und Kurzschluss durch defekte Verbraucher oder Leitungen
- ▶ Kurzzeitige Leistung bis zum 4-fachen der Nennleistung
- ▶ 200% schieflasttauglich
- ▶ Sicherer Personenschutz durch Isolationsüberwachung (Gerät muss nicht geerdet werden)
- ▶ Ölmangelabschaltung



HONDA
inside.

Schutzklasse Generator IP 54

Großtank 18l

E-Start/Handstart



PG 800 X-TEA-54

Schutzklasse Generator IP 54

Großtank 24l

E-Start



PG 1200 X-TEA-54

Modell	PG 800 X-TEA-54	PG 1200 X-TEA-54
Art.-Nr.	6703083	6703123
€ zzgl. USt.	5.399,00	6.699,00
Technische Daten		
Spannung	230 V/400 V	230 V/400 V
Zeitlich begrenzte Ausgangsleistung (Scheinleistung)	4,8 / 8,8 kVA	7,5 / 13,8 kVA
Zeitlich begrenzte Ausgangsleistung (Wirkleistung)	4,3 / 7,1 kW	6,8 / 11,1 kW
Dauerausgangsleistung (Scheinleistung)	4,0 / 6,8 kVA	6,8 / 11,8 kVA
Dauerausgangsleistung (Wirkleistung)	3,6 kW/ 5,4 kVA	6,1 / 9,4 kW
Kraftstoff	Benzin	Benzin
Anlasser	E-Start/Handstart	E-Start
Schiefast	200%	200%
Verbrauch bei 75% Last	1,9 l/h	3,9 l/h
Fassungsvermögen Tank	18 l	24 l
Schalldruckpegel Lp	72 dB(A)	70 dB(A)
Schallleistungspegel Lw	97 dB(A)	96 dB(A)
Schutzklasse Generator	IP 54	IP 54
Schutzklasse Steckdosen	IP 54	IP 54
Steckdosenausführung	230 V 16 A 400 V 16 A	3 x 230 V Schuko 400 V 16 A 400 V 32 A
Abmessungen (L x B x H) ca.	842 x 523 x 557 mm	960 x 641 x 667 mm
Gewicht ca.	113 kg	170 kg

Zubehör Fahrwerk	Art.-Nr.	€ zzgl.USt.
RS-PG 1	6709900	145,00
RS-PG 2	6709901	265,00



RS-PG 1
2 Räder
2 starre Griffe

Fahrwerk mit starren Griffen



RS-PG 2
2 Räder
2 Klappgriffe

Fahrwerk mit Klappgriffen

Profi-Synchron-Stromerzeuger Serie PG – für höchste Ansprüche mit Dieselmotor

PG-D 600 X-TEA, und PG-D 1100 X-TEA

- ▶ Schallgedämmter Dieselmotor (entspricht der Geräusch- und Abgasemissionsvorschrift)
- ▶ Anschlüsse ergonomisch günstig an der Stirnseite in einem Bedienpanel mit Voltmeter und Betriebsstundenzähler
- ▶ Spritz- und Schlagschutz durch Vollverkleidung
- ▶ Elektronische Spannungsregelung AVR
- ▶ Thermo-Magnetschutzschalter schützt gegen Überlastung und Kurzschluss durch defekte Verbraucher oder Leitungen
- ▶ Sicherer Personenschutz durch Isolationsüberwachung (Gerät muss nicht geerdet werden)
- ▶ Ölmangelabschaltung
- ▶ Lange Laufzeiten durch 24l Großtank
- ▶ Hoher Komfort durch E-Start
- ▶ Modell PG-D 1100 X-TEA mit wassergekühltem Motor



- DIESEL-Motor**
- Geräuscharm**
- Großtank 24l**
- E-Start**



PG-D 600 X-TEA

- DIESEL-Motor**
- Geräuscharm**
- Großtank 24l**
- E-Start**



PG-D 1100 X-TEA
mit optionalem Radsatz

Modell	PG-D 600 X-TEA	PG-D 1100 X-TEA
Art.-Nr.	6704063	6704123
€ zzgl. USt.	5.659,00	8.799,00

Technische Daten		
Spannung	230 V/400 V	230 V/400 V
Zeitlich begrenzte Ausgangsleistung (Scheinleistung)	3,2 / 6,9 kVA	6,6 / 10,8 kVA
Zeitlich begrenzte Ausgangsleistung (Wirkleistung)	2,9 / 5,5 kW	5,9 / 8,6 kW
Dauerausgangsleistung (Scheinleistung)	3,0 / 5,6 kVA	6,0 / 10,0 kVA
Dauerausgangsleistung (Wirkleistung)	2,7 / 4,5 kW	5,4 / 8,0 kW
Kraftstoff	Diesel	Diesel
Anlasser	E-Start	E-Start
Schiefast in %	30	30
Verbrauch bei 75% Last	1,4 l/h	3,0 l/h
Fassungsvermögen Tank	24 l	24 l
Schalldruckpegel Lp	67 dB(A)	70 dB(A)
Schallleistungspegel Lw	93 dB(A)	96 dB(A)
Schutzklasse Generator	IP 23	IP 23
Schutzklasse Steckdosen	IP 44	IP 44
Steckdosenausführung	230 V Schuko 2 x 230 V 16 A 400 V 16 A	230 V 16 A 230 V 32 A 400 V 16 A
Abmessungen (L x B x H) ca.	945 x 595 x 825 mm	1451 x 650 x 975 mm
Gewicht ca.	186 kg	325 kg

Zubehör Fahrwerk	Art.-Nr.	€ zzgl. USt.
für PG-D 600 X-TEA	6709930	289,00
für PG-D 1100 X-TEA	6709931	385,00



Fahrwerk
2 Räder
2 starre Griffe

Stromerzeuger

Benzin-Synchron-Stromerzeuger Serie PG TEA HC – für die Hauseinspeisung

- ▶ Für die Hauseinspeisung mit manuellem Netztrennschalter geeignet
- ▶ Durch „CONN-Schnittstelle“ auch mit automatischem Netztrennschalter kompatibel
- ▶ Schallgedämmter Dieselmotor (entspricht der Geräusch- und Abgasemissionsvorschrift)
- ▶ Anschlüsse ergonomisch günstig an der Stirnseite in einem Bedienpanel mit Voltmeter und Betriebsstundenzähler
- ▶ Elektronische Spannungsregelung AVR
- ▶ Thermo-Magnetschutzschalter schützt gegen Überlastung und Kurzschluss durch defekte Verbraucher oder Leitungen
- ▶ Ölmangelabschaltung
- ▶ Lange Laufzeiten durch 18l Großtank
- ▶ Komfortables Starten auf Knopfdruck mit E-Start
- ▶ Qualität Made in Europe



HONDA
inside.

Schutzklasse Generator IP 54

Großtank 24l

E-Start



PG 1200 TEA HC

Schutzklasse Generator IP 23

Großtank 18l

E-Start/Handstart



PG 800 TEA HC

Automatischer Trennschalter	Art.-Nr.	€ zzgl.USt.
AMF	6709920	789,00

- Erkennt einen Spannungsabfall selbstständig und regelt die Umschaltung vom Versorgungsnetz auf Notstrom. Anschließend wird der Notstromerzeuger automatisch gestartet
- Bei Erkennung der Normalspannung wird der Notstromerzeuger automatisch abgeschaltet und die Verbindung zum Versorgungsnetz wiederhergestellt

Modell		PG 800 TEA HC	PG-1200 TEA HC
Artikel-Nr.		6702085	6702125
€ zzgl. MwSt.		3.529,00	5.049,00

Technische Daten			
Spannung	V	230 / 400	230 / 400
Zeitlich begrenzte Ausgangsleistung (Scheinleistung)	kVA	4,0 / 8,3	13,9 / 5,6
Zeitlich begrenzte Ausgangsleistung (Wirkleistung)	kW	3,6 / 6,6	5,0 / 11,1
Dauerausgangsleistung (Scheinleistung)	kVA	3,7 / 7,0	5,0 / 11,8
Dauerausgangsleistung (Wirkleistung)	kW	3,3 / 5,6	4,5 / 9,5
Leistungsfaktor	Cos	0,8 / 0,9	0,8 / 0,9
Anlasser		Handstart / E-Start	E-Start
Schiefast	%	30	30
Fassungsvermögen Tank	l	18	24
Schalldruckpegel Lp	dB(A)	72	70
Schalleistungspegel Lw	dB(A)	97	96
Steckdosenausführung		230 V, Schuko / 400 V, 16 A	230 V, Schuko / 2x 230 V, 16 A / 400 V, 16 A
Schutzklasse Steckdosen		IP 44	IP 44
Schutzklasse Generator		IP 23	IP 23
Abmessungen (L x B x H) ca.	mm	842 x 523 x 557	960 x 641 x 667
Gewicht ca.	kg	99	165

Zubehör Fahrwerk	Art.-Nr.	€ zzgl.USt.
RS-PG 1	6709900	145,00
RS-PG 2	6709901	265,00



RS-PG 1
2 Räder
2 starre Griffe

Fahrwerk mit starren Griffen



RS-PG 2
2 Räder
2 Klappgriffe

Fahrwerk mit Klappgriffen

Synchron-Stromerzeuger PG-D SR – Kompakte Diesel-Stromerzeuger

- ▶ Anschlüsse ergonomisch günstig an der Stirnseite
- ▶ Standardmäßig mit Thermoschutzschalter und Handstart
- ▶ Robuster Stahlrohrrahmen
- ▶ Leichter Zugang für Wartung und Inspektion
- ▶ Einfache Bedienung
- ▶ Qualität made in Europe

- PG-D 600 TE/ PG-D 650 SE**
- ▶ Standardmäßig mit Isolationsüberwachung, Thermoschutzschalter und Ölüberwachung
 - ▶ Bequemer E-Start
 - ▶ Robuster Stahlrohrrahmen mit Schutzabdeckung aus Stahlblech
 - ▶ Einfache Bedienung
 - ▶ Digitale Anzeige für Voltmeter und Betriebsstundenzähler

- ▶ Großer 24 Liter Tank für hohe Laufzeiten
- ▶ Entsprechen nicht der Geräuschnorm 2000/14/EG, ohne Lärmschutzmaßnahmen nicht für den Betrieb im Freien zugelassen



Modell		PG-D 450 SR	PG-D 450TR	PG-D 650 SR	PG-D 600 TR
Artikel-Nr.		6705041	6705043	6705061	6705063
€ zzgl. MwSt.		2.329,00	2.699,00	2.665,00	2.985,00

Stromerzeuger			PG-D 450 SR	PG-D 450TR	PG-D 650 SR	PG-D 600 TR
Spannung	V		230	230 / 400	230	230 / 400
Zeitlich begrenzte Ausgangsleistung (Scheinleistung)	kVA		3,9	3,1 / 4,7	5,9	4,0 / 6,9
Zeitlich begrenzte Ausgangsleistung (Wirkleistung)	kW		3,5	2,8 / 3,7	5,3	3,6 / 5,5
Dauerausgangsleistung (Scheinleistung)	kVA		3,3	2,3 / 4	4,9	3,5 / 5,7
Dauerausgangsleistung (Wirkleistung)	kW		3,0	2,1 / 3,2	4,4	3,2 / 4,5
Antrieb			Yanmar L70N Recoil	Yanmar L70N Recoil	Yanmar L100N	Yanmar L100N
Schiefelast	%		-	30	-	30
Steckdosenausführung			1x 230 V, Schuko 16A 1x 2P+T CEE 230 V 16A	1x 230 V, Schuko 16A 1x 2P+T CEE 230 V 16A 1x 3P+N+T CEE 400V 16A	1x 230 V, Schuko 16A 1x 2P+T CEE 230 V 32A	1x 230 V, Schuko 16A 1x 2P+T CEE 230 V 16A 1x 3P+N+T CEE 400V 16A
Schutzklasse Steckdosen			IP44 / IP54	IP44 / IP54	IP44 / IP54	IP44 / IP54
Schutzklasse Generator			IP 23	IP 23	IP 23	IP 23
Abmessungen (L x B x H) ca.	mm		760 x 540 x 560	760 x 540 x 560	760 x 540 x 560	760 x 540 x 560
Gewicht ca.	kg		54	70	94	96

(1) Kurzzeitige Maximalleistung

Stromerzeuger

Synchron-Stromerzeuger Serie PG – Leistungsstark und robust. Einfach in der Handhabung, jederzeit schnell einsetzbar. Besonders geeignet für schwer anlaufende Maschinen und Elektrowerkzeuge

- ▶ Profi Stromerzeuger in Standard-Ausführung
- ▶ Höchste Zuverlässigkeit und Effizienz
- ▶ Generatoren kondensator geregelt
- ▶ Anschlüsse ergonomisch günstig an der Stirnseite
- ▶ Überlastschutz durch Thermoschutzschalter
- ▶ Öl mangelabschaltung
- ▶ Kurzzeitige Leistung bis zum 3-fachen der Nennleistung



HONDA
inside.

Modell		PG 400 SR
Art.-Nr.		6700041
€ zzgl. USt.		869,00

Technische Daten		
Spannung	V	230
Zeitlich begrenzte Ausgangsleistung (Scheinleistung)	kVA	3,4
Zeitlich begrenzte Ausgangsleistung (Wirkleistung)	kW	3,1
Dauerausgangsleistung (Scheinleistung)	kVA	2,9
Dauerausgangsleistung (Wirkleistung)	kW	2,6
Kraftstoff		Benzin
Anlasser		Handstart
Verbrauch bei 75% Last	l/Std.	1,1
Fassungsvermögen Tank	l	3,1
Schalldruckpegel Lp	dB(A)	71
Schalleistungspegel Lw	dB(A)	96
Steckdosenausführung		2 x 230 V SCHUKO
Schutzklasse Generator		IP 23
Schutzklasse Steckdosen		IP 54
Abmessungen (L x B x H) ca.	mm	640 x 458 x 400
Gewicht ca.	kg	38

Zubehör Fahrwerk	Art.-Nr.	€ zzgl.USt.
RS-PG 1	6709900	145,00
RS-PG 2	6709901	265,00



RS-PG 1
2 Räder
2 starre Griffe

Fahrwerk mit starren Griffen



RS-PG 2
2 Räder
2 Klappgriffe

Fahrwerk mit Klappgriffen

Synchron-Stromerzeuger – Diesel-Stromerzeuger für die Hauseinspeisung

- ▶ Für die Hauseinspeisung mit manuellem Netztrennschalter geeignet
- ▶ Außerdem mit Anschluss für automatischem Netztrennschalter ausgestattet
- ▶ Die Equal Power-Funktion ermöglicht eine wesentlich höhere Ausgangsleistung in 230 V: Bei den meisten Stromerzeugern beträgt die Ausgangsleistung in 230 V ca. 30% der Ausgangsleistung in 400V.

- Durch die Equal Power-Funktion wird eine Ausgangsleistung in 230 V von ca. 80% erreicht!
- ▶ Schallgedämmter Dieselmotor
- ▶ Anschlüsse ergonomisch günstig an der Geräteseite in einem Bedienpanel mit digitaler Anzeige (Spannung, Frequenz, Betriebsstunden)

- ▶ Spritz- und Schlagschutz durch Vollverkleidung
- ▶ Elektronische Spannungsregelung AVR
- ▶ Ölmangelanzeige
- ▶ Komfortables Starten auf Knopfdruck mit E-Start
- ▶ Mit Vorheizer für schnellen und problemlosen Start auch bei kalten Temperaturen
- ▶ Stabiles Fahrwerk mit zwei Lenkrollen

PG-D 60 TEA-S HC



Steckdosenausführung
 1x 230 V 16A Schuko
 1x 230 V 32A CEE
 1x 400V 32A CEE
 1x 12 V DC

PG-D 80 TEA-S HC



Steckdosenausführung
 1x 230 V 16A Schuko
 1x 230 V 32A CEE
 1x 400V 16A CEE
 1x 12 V DC

Modell		PG-D 60 TEA-S HC	PG-D 80 TEA-S HC
Artikel-Nr.		6731060	6731080
€ zzgl. MwSt.		1.599,00	1.739,00
Stromerzeuger			
Typ		Synchron	Synchron
Nennspannung	V	230 / 400	230 / 400
Zeitlich begrenzte Ausgangsleistung (Scheinleistung)	kVA	5,8 / 6,9	8,0 / 8,9
Zeitlich begrenzte Ausgangsleistung (Wirkleistung)	kW	4,7 / 5,5	6,4 / 7,5
Dauerausgangsleistung (Scheinleistung)	kVA	5,4 / 6,3	7,5 / 8,8
Dauerausgangsleistung (Wirkleistung)	kW	4,3 / 5,0	6,0 / 7,0
Drehzahl Generator	min ⁻¹	3.000	3.000
Schutzklasse Generator		IP 23	IP 23
Schutzklasse Steckdosen		IP 44	IP 44
Antrieb		188F	1100F
Leistungsfaktor	Cos	0,8	0,8
Anlasser		E-Start	E-Start
Kraftstoff		Diesel	Diesel
Fassungsvermögen Tank	l	15	15
Laufzeit bei 50% Last	h	8,5	7,5
Fassungsvermögen Öltank	l	1,65	1,65
Schalldruckpegel Lp	dB(A)	67	67
Schalleistungspegel Lw	dB(A)	92	92
Abmessungen (L x B x H) ca.	mm	950 x 550 x 830	950 x 550 x 830
Gewicht ca.	kg	145	151

Stromerzeuger

Synchron-Stromerzeuger – Diesel-Stromerzeuger für die Hauseinspeisung

- ▶ Für die Hauseinspeisung mit manuellem Netztrennschalter geeignet
- ▶ Außerdem mit Anschluss für automatischem Netztrennschalter ausgestattet
- ▶ Die Equal Power-Funktion ermöglicht eine wesentlich höhere Ausgangsleistung in 230 V: Bei den meisten Stromerzeugern beträgt die Ausgangsleistung in 230 V ca. 30% der Ausgangsleistung in 400V.

- ▶ Durch die Equal Power-Funktion wird eine Ausgangsleistung in 230 V von ca. 80% erreicht!
- ▶ Schallgedämmter Dieselmotor
- ▶ Anschlüsse ergonomisch günstig an der Geräteseite in einem Bedienpanel mit digitaler Anzeige (DC Spannung, Ausgabeleistung, AC Spannung, Frequenz, Stromstärke, Betriebsstunden)

- ▶ Spritz- und Schlagschutz durch Vollverkleidung
- ▶ Elektronische Spannungsregelung AVR
- ▶ Ölmangelanzeige
- ▶ Lange Laufzeiten durch 25 Liter Großtank
- ▶ Komfortables Starten auf Knopfdruck mit E-Start
- ▶ Mit Vorheizer für schnellen und problemlosen Start auch bei kalten Temperaturen
- ▶ Stabiles Fahrwerk mit zwei Lenkrollen

PG-D 90 TEA-S HC



Steckdosenausführung
 1x 230 V 16A Schuko
 1x 230 V 32A CEE
 1x 400V 32A CEE
 1x 12 V DC

PG-D 130 TEA-S HC



Steckdosenausführung
 1x 230 V 16A Schuko
 1x 230 V 32A CEE
 1x 400V 32A CEE
 1x 12 V DC

Modell		PG-D 90 TEA-S HC	PG-D 130 TEA-S HC
Artikel-Nr.		6731090	6731130
€ zzgl. MwSt.		2.379,00	4.285,00
Stromerzeuger			
Typ		Synchron	Synchron
Nennspannung	V	230 / 400	230 / 400
Zeitlich begrenzte Ausgangsleistung (Scheinleistung)	kVA	9,2 / 10,7	15,7 / 13,4
Zeitlich begrenzte Ausgangsleistung (Wirkleistung)	kW	7,3 / 8,5	10,7 / 12,5
Dauerausgangsleistung (Scheinleistung)	kVA	8,5 / 10,0	12,8 / 15,0
Dauerausgangsleistung (Wirkleistung)	kW	6,8 / 8,0	10,2 / 12,0
Drehzahl Generator	min ⁻¹	3.000	3.000
Schutzklasse Generator		IP 23	IP 23
Schutzklasse Steckdosen		IP 44	IP 44
Antrieb		1100F	2V92
Leistungsfaktor	Cos	0,8	0,8
Anlasser		E-Start	E-Start
Kraftstoff		Diesel	Diesel
Fassungsvermögen Tank	l	25	25
Laufzeit bei 50% Last	h	12	7
Fassungsvermögen Öltank	l	2,5	3,8
Schalldruckpegel Lp	dB(A)	72	73
Schalleistungspegel Lw	dB(A)	97	97
Abmessungen (L x B x H) ca.	mm	1.120 x 760 x 840	1.350 x 650 x 890
Gewicht ca.	kg	203	310

Synchron-Stromerzeuger PG-D TEA-S HC – Diesel-Stromerzeuger für die Hauseinspeisung

- ▶ Inklusive 1h Steckdose und Umschalter
 - ▶ Inklusive Isolationsüberwachung für alle Ausgänge außer 1h Steckdose
 - ▶ Lange Laufzeiten durch Großtank
 - ▶ Für die Hauseinspeisung mit manuellem Netztrennschalter geeignet
 - ▶ Außerdem mit Anschluss für automatischem Netztrennschalter ausgestattet
- ▶ Schallgedämmter Dieselmotor (entspricht der Geräusch- und Abgasemissionsvorschrift)
 - ▶ Elektronische Spannungsregelung AVR
 - ▶ Anschlüsse ergonomisch günstig an der Geräteseite in einem Bedienpanel mit digitaler Anzeige (DC Spannung, Ausgabeleistung, AC Spannung, Frequenz, Stromstärke, Betriebsstunden)
- ▶ Spritz- und Schlagschutz durch Vollverkleidung
 - ▶ Ölmangelanzeige
 - ▶ Komfortables Starten auf Knopfdruck mit E-Start
 - ▶ Mit Vorheizer für schnellen und problemlosen Start auch bei kalten Temperaturen

PG-D 230 TEA-S HC

- 1x 230V, 16 A, Schuko
- 1x 230V, 32 A, CEE
- 1x 400V, 16 A, CEE
- 1x 400V, 32 A, CEE
- 1x 400V, 32 A, 1h

PG-D 410 TEA-S HC

- 1x 230V, 16 A, Schuko
- 1x 230V, 32 A, CEE
- 1x 400V, 16 A, CEE
- 1x 400V, 32 A, CEE
- 1x 400V, 63 A, CEE
- 1x 400V, 63 A, 1h

PG-D 630 TEA-S HC

- 1x 230V, 16 A, Schuko
- 1x 230V, 32 A, CEE
- 1x 400V, 16 A, CEE
- 1x 400V, 32 A, CEE
- 1x 400V, 63 A, CEE
- 1x 400V, 63 A, 1h



Abbildung zeigt PG-D 130 TEA-S HC

Modell		PG-D 230 TEA-S HC	PG-D 410 TEA-S HC	PG-D 630 TEA-S HC
Artikel-Nr.		6740123	6740141	6740163
€ zzgl. MwSt.		11.590,00	15.890,00	19.650,00
Nennspannung	V	230 / 400		
Zeitl. begrenzte Ausgangsleistung (Scheinleistung)	kVA	6,9 / 23	12,3 / 41	18,9 / 63
Zeitl. begrenzte Ausgangsleistung (Wirkleistung)	kW	5,4 / 18	9,9 / 33	15 / 50
Dauerausgangsleistung (Scheinleistung)	kVA	6,0 / 20	11,4 / 38	16,8 / 56
Dauerausgangsleistung (Wirkleistung)	kW	4,8 / 16	9,0 / 30	13,5 / 45
Drehzahl Generator	min ⁻¹	1.500		
Schutzklasse Generator		IP 23		
Schutzklasse Steckdosen		IP 44 / IP 67		
Antrieb		IP 44 4D20G00/5	IP 44 / IP 67 4D20TIG1/5	
Leistungsfaktor	cos phi	0,8		
Abgasnorm		Euro 5		
Anlasser		E-Start		
Kraftstoff		Diesel		
Fassungsvermögen Tank	l	60	90	
Laufzeit bei 50% Last	h	10		
Laufzeit bei 100% Last	h	8		
Schalldruckpegel Lp	dB(A)	75		
Schalleistungspegel Lw	dB(A)	97		
Netzfrequenz	Hz	50		
Abmessungen (L x B x H) ca.	mm	2.050 x 850 x 1.150	2.250 x 930 x 1.150	2.250 x 930 x 1.200
Gewicht (Netto) ca.	kg	780	880	1.050
Transportzuschlag ¹⁾		TPZ 1000 = 189,00 €	TPZ 1000 = 189,00 €	TPZDF1 = 345,00 €

PG-D 650 SE

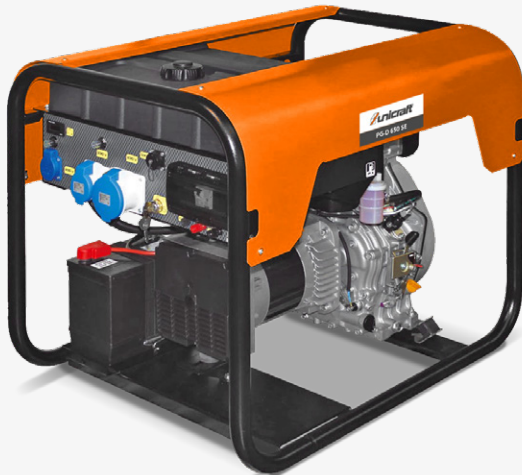

PG-D 600 TE

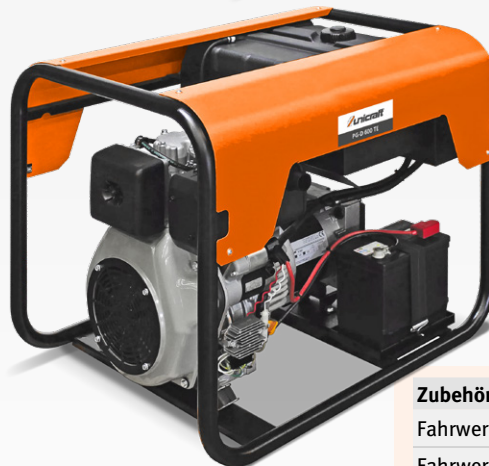

Modell	PG-D 650 SE	PG-D 600 TE
Art.-Nr.	6705071	6705073
€ zzgl. USt.	3.879,00	4.189,00

Technische Daten		PG-D 650 SE	PG-D 600 TE
Spannung	V	230	230 / 400
Zeitlich begrenzte Ausgangsleistung (Scheinleistung)	kVA	5,9	3,2 / 6,9
Zeitlich begrenzte Ausgangsleistung (Wirkleistung)	kW	5,3	2,9 / 5,5
Dauerausgangsleistung (Scheinleistung)	kVA	4,8	3,0 / 5,6
Dauerausgangsleistung (Wirkleistung)	kW	4,4	2,7 / 4,5
Antrieb		Yanmar L100 Electric	Yanmar L100 Electric
Schiefelast	%	-	30
Steckdosenausführung		1x SCHUKO 230 V 16A IP54, 1x 2P+T CEE 230 V 16A IP44, 1x 2P+T CEE 230 V 32A IP44	1x SCHUKO 230 V 16A IP54, 2x 2P+T CEE 230 V 16A IP44, 1x 3P+N+T CEE 400V 16A IP44
Schutzklasse Steckdosen		IP 44 / IP 54	IP 44 / IP 54
Schutzklasse Generator		IP 23	IP 23
Abmessungen (L x B x H) ca.	mm	840 x 641 x 696	840 x 641 x 696
Gewicht ca.	kg	114	124

Zubehör	Art.-Nr.	€ zzgl.USt.
Fahrwerk RS-PG 1	6709900	145,00
Fahrwerk RS-PG 2	6709901	265,00
Adapter für Anschluss Abgas-schlauch Innen-Ø 38 mm	6709905	125,00
Flexibler Metall-Abgasschlauch-Ø 40/60 mm (je Meter)	6709906	59,00
Wartungskit:		
PG-D 450 SR	6709907	245,00
PG-D 450 TR	6709908	245,00
PG-D 650 SR	6709909	245,00
PG-D 600 TR	6709910	245,00
PG-D 650 SE	6709911	215,00
PG-D 600 TE	6709912	215,00



RS-PG 1
2 Räder
2 starre Griffe

Fahrwerk mit starren Griffen



RS-PG 2
2 Räder
2 Klappgriffe

Fahrwerk mit Klappgriffen

Zapfwellengeneratoren Serie PTO TA – mit elektronischer Spannungsregelung AVR

- ▶ Wartungsfreier Zapfwellenantrieb für den Dauereinsatz in der Landwirtschaft oder bei Stromausfällen
- ▶ Gut erreichbare Anschlüsse an der Oberseite
- ▶ Bedienpanel mit Betriebsstundenzähler, Voltmeter und Frequenzmeter
- ▶ Robuster Aufbau mit Schutzart IP23
- ▶ Elektronische Spannungsregelung AVR
- ▶ Thermoschutzschalter schützt gegen Überlastung und Kurzschluss durch defekte Verbraucher oder Leitungen
- ▶ Günstige Alternative zum Dieselstromerzeuger



Zubehör	Art.-Nr.	€ zzgl. USt.
Gelenkwelle ohne Rutschkupplung 860 mm	5990014	125,00

Modell		PTO 18 TA	PTO 27 TA	PTO 38 TA
Art.-Nr.		6710015	6710022	6710031
€ zzgl. USt.		2.395,00	3.019,00	4.275,00

Technische Daten			PTO 18 TA	PTO 27 TA	PTO 38 TA
Typ			Synchron	Synchron	Synchron
Spannung	V		230/400	230/400	230/400
Zeitlich begrenzte Ausgangsleistung (Scheinleistung)	kVA		7,9 / 19,8	11,9 / 29,7	16,7/41,8
Zeitlich begrenzte Ausgangsleistung (Wirkleistung)	kW		7,9 / 15,84	11,9 / 23,76	16,7 / 33,44
Dauerleistungsleistung (Scheinleistung)	kVA		7,2 / 18	10,8 / 27	15,2 / 38
Dauerleistungsleistung (Wirkleistung)	kW		7,2 / 14,4	10,8 / 21,6	15,2 / 30,4
Antrieb			Zapfwelle	Zapfwelle	Zapfwelle
Schieflast	%		10	10	10
Leistung (Traktor) empfohlen	kW(PS)		33 (45)	48 (65)	77 (105)
Leistungsfaktor	Cos		1 / 0,8	1 / 0,8	1 / 0,8
Eingangsdrehzahl	min ⁻¹		428	428	428
Dreipunkthalterung Kategorie			1	1	1
Steckdosenausführung			2 x 230 V 16A 1 x 400V 32A	2 x 230 V 16A 1 x 400V 63A	2 x 230 V 16A 1 x 400V 63A
Schutzklasse Generator			IP23	IP23	IP23
Abmessungen (L x B x H) ca.	mm		950 x 800 x 933	950 x 800 x 933	950 x 800 x 933
Gewicht ca.	kg		118	139	179

INDUKTIONSGERÄTE



Funktionsweise und Nutzen des Induktions-Prinzips für den Karosserie- und Nutzfahrzeugbereich

Die Funktionsweise:

Durch das Induktionsheizgerät und dessen Zubehör wird berührungslos und gezielt nur dort Wärme eingebracht, wo diese auch tatsächlich benötigt wird. Da es elektromagnetische Induktion nur bei leitenden Materialien gibt, bleiben die nicht leitenden Materialien (wie Glas, Gummi, Plastik, lackierte Oberflächen usw.) von der Erhitzung und daraus resultierenden Beschädigungen verschont.

Eine offene Flamme ist nicht mehr erforderlich und die damit verbundene Brandgefahr wird nahezu eliminiert.

Einsatzbereich und Nutzen:

► Zum schnellen und einfachen Entfernen von Teilen an Fahrzeugen durch Wärmeeinwirkung, z.B.: Glasscheiben, Verkleidungen, Aufkleber, Folien oder ähnlichem

- Gezielte und genau dosierte Wärmeeinwirkung innerhalb von Sekunden aufgrund modernster Mikroprozessor-Technologie
- Vollkommener Schutz der umliegenden Bereiche und Vermeidung von Beschädigungen an lackierten Oberflächen, Glas, Gummi, Plastik usw.





Induktionsheizgerät IHG 1500 – Äußerst vielseitig einsetzbar im Karosserie- und Nutzfahrzeugbereich

- ▶ Einfacher Transport aufgrund kleiner Bauform und geringem Gewicht von 4,5 kg
- ▶ Dank umfangreichem serienmäßigen Zubehör äußerst vielseitig einsetzbar im Karosserie- und Nutzfahrzeugbereich
- ▶ Weiteres Zubehör zusätzlich erhältlich

Zahlreiche Anwendungsmöglichkeiten

- ▶ Ausbeulen von kleineren Hagel-Dellen, ohne den Lack anzugreifen
- ▶ Entfernung von kleineren Verkleidungen
- ▶ Ablösen und Entfernen von Dicht- und Spachtelmassen
- ▶ Lösen von festsitzenden und verrosteten Teilen wie zum Beispiel Schrauben, Muffen, Dichtungen, Scharnieren, Muttern und ähnlichem
- ▶ Schwer zugängliche Teile können durch Einsatz und entsprechende Anbringung von speziellem Wickeldraht ebenfalls nach Erhitzung gelöst werden (z.B. Achsteile, Kugelgelenke, Sensoren usw.)



› Zum Lösen von schwer zugänglichen Teilen durch den Einsatz von speziellem Wickeldraht



› Zum Erwärmen und Lösen von festsitzenden und angerosteten Teilen



› Zur einfachen Entfernung von kleineren Verkleidungen



› Zur Entfernung von Rost

NUR 4,5 KG



IHG 1500 – im Lieferumfang vielseitiges Zubehör enthalten (Abbildung unten links)

Lieferumfang:

- › Spulenhalter
- › Frontspule M 8
- › Frontspule M12
- › 1 Stück Wickeldraht
- › Flache Spiral-Spule
- › Tragegurt
- › im Kunststoffkoffer



Modell		IHG 1500
Art.-Nr.		6400015
€ zzgl. USt.		669,00

Technische Daten		
Induktionsleistung	kW	1,5
Ausgangsfrequenz	kHz	25–60
Schutzart		IP 21
Leistungsaufnahme	kVA	1,7
Absicherung	A	16
Anschlussspannung	V	230 / ~50Hz
Abmessungen (L x B x H) ca.	mm	200 x 75 x 140
Gewicht des Geräts ca.	kg	4,5
Gewicht mit Zubehör ca.	kg	5

Steuerungskonzept

- ▶ Gezielte und genau dosierte Wärmeeinwirkung innerhalb von Sekunden aufgrund modernster Mikroprozessor-Technologie
- ▶ Erhitzung der Teile auf über 800 °C
- ▶ Einfach und schnell zu bedienen
- ▶ Hoher Wirkungsgrad
- ▶ Vermeidung von Überhitzung durch zwei Lüfter
- ▶ Hohe Betriebssicherheit durch Selbstüberwachung mit optischer Statusmeldung

Induktionsheizgerät IHG 3500 – Zum Erwärmen und Lösen von festsitzenden und angerosteten Teilen

Leistungsstark und einfach zu bedienen

- ▶ Steuerung mit bis zu zehn Parametern, z.B. Einstellen der maximalen Temperatur oder Dauer des Erhitzungsvorgangs
- ▶ Hohe Wiederholgenauigkeit durch Einstellung der gewünschten Parameter
- ▶ Günstige, sichere und saubere Alternative zum Erwärmen mit Schweißbrenner
- ▶ **Praktische Details**
- ▶ Integrierte Wasserkühlung, dank Wasserstandsanzeige einfach zu befüllen
- ▶ Einfache Software-Updates über USB-Anschluss
- ▶ Leicht zu transportieren aufgrund kompakter Bauform und geringem Gewicht

Zahlreiche Anwendungsmöglichkeiten

- ▶ Aufsätze austauschbar für zahlreiche Anwendungen
- ▶ Lösen von kleineren Verkleidungsteilen, festsitzenden und verrosteten Teilen wie Bolzen, Muttern, Schrauben, Lagern, Zahnrädern oder ähnlichem
- ▶ Lokales Erwärmen von Teilen zum Löten, Pressen, Biegen oder Kleben
- ▶ Schmelzen von Materialien mit niedrigem Schmelzpunkt

- ▶ Leicht zu transportieren
- ▶ Einfaches Lösen von Schrauben und Muttern
- ▶ Erwärmen von Teilen zum Pressen, Biegen oder Kleben



IHG 3500



› Erwärmen einer Mutter mit der Fokusspule schräg

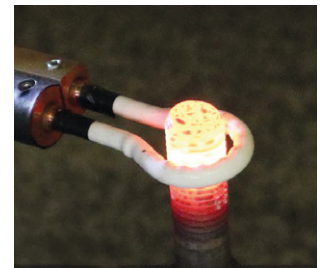

› Erwärmen eines Gewindebolzens mit der wassergekühlten Spule

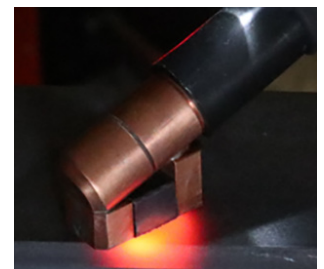

› Erwärmen eines Bauteils mit der Fokusspule schräg

Lieferumfang:

- › Handgriff für Spule mit 2 m Kabel
- › Fokussierungsspule seitlich
- › Kühlkreisfüllung 2,5 l

Modell		IHG 3500
Art.-Nr.		6400035
€ zzgl. USt.		3.199,00

Technische Daten		
Induktionsleistung	kW	3,5
Ausgangsfrequenz	kHz	18 – 60
Schutzart		IP 22
Kühlflüssigkeitsvolumen	l	2,5
Leistungsaufnahme	kVA	3,5
Absicherung	A	16
Anschlussspannung	V	230 / ~50Hz
Abmessungen (L x B x H) ca.	mm	440 x 240 x 200
Gewicht ca.	kg	13,5



Überzeugen Sie sich von unserer Leistungsfähigkeit und fragen Sie nach einer individuellen Beratung!
Kontakt: (09 51) 96 555-506
beratung@unicraft.de

Zubehör Induktionsheizgerät

INHALTSVERZEICHNIS

IHG 1500













Modell	
Frontspule (L = 220 mm) M6 (15) Art.-Nr. 6411015 28,90 € zzgl. USt.	
Frontspule (L = 220 mm) M8 (19) Art.-Nr. 6411019 28,90 € zzgl. USt.	
Frontspule (L = 220 mm) M8 (20) Art.-Nr. 6411020 28,90 € zzgl. USt.	
Frontspule (L = 220 mm) M10 (23) Art.-Nr. 6411023 28,90 € zzgl. USt.	
Frontspule (L = 220 mm) M12 (26) Art.-Nr. 6411026 31,50 € zzgl. USt.	
Frontspule (L = 220 mm) M16 (32) Art.-Nr. 6411032 31,50 € zzgl. USt.	
Frontspule (L = 220 mm) M20 (38) Art.-Nr. 6411038 31,50 € zzgl. USt.	
Frontspule (L = 220 mm) M22 (45) Art.-Nr. 6411045 33,90 € zzgl. USt.	
Seitenspule (L = 220 mm) M6 (15) Art.-Nr. 6411115 28,90 € zzgl. USt.	
Seitenspule (L = 220 mm) M8 (19) Art.-Nr. 6411119 28,90 € zzgl. USt.	

IHG 3500



Modell	
Griffverlängerung Art.-Nr. 6412000 86,90 € zzgl. USt.	
Fokussierungsspule schräg Art.-Nr. 6412001 375,00 € zzgl. USt.	
Fokussierungsspule seitlich Art.-Nr. 6412002 375,00 € zzgl. USt.	
Fokussierungsspule gerade Art.-Nr. 6412003 375,00 € zzgl. USt.	

Modell	
Seitenspule (L = 220 mm) M8 (20) Art.-Nr. 6411120 28,90 € zzgl. USt.	
Seitenspule (L = 220 mm) M10 (23) Art.-Nr. 6411123 28,90 € zzgl. USt.	
Seitenspule (L = 220 mm) M12 (26) Art.-Nr. 6411126 31,50 € zzgl. USt.	
Seitenspule (L = 220 mm) M16 (32) Art.-Nr. 6411132 31,50 € zzgl. USt.	
Seitenspule (L = 220 mm) M20 (38) Art.-Nr. 6411138 31,50 € zzgl. USt.	
Seitenspule (L = 220 mm) M22 (45) Art.-Nr. 6411145 33,90 € zzgl. USt.	
Fokus-Spule (Ø = 20 mm) Art.-Nr. 6411004 57,90 € zzgl. USt.	
Wickelschnur (flexible Heizspule) (L = 800 mm) Art.-Nr. 6411003 48,50 € zzgl. USt.	
Flache Spiral-Spule (PAD-Spule) Art.-Nr. 6411002 31,50 € zzgl. USt.	
Heizspule benutzerdefiniert (L=750mm, Ø=4mm) Art.-Nr. 6411001 24,50 € zzgl. USt.	
Keramik-Heizspule flexibel L = 800 mm Art.-Nr. 6411005 72,50 € zzgl. USt.	

Modell	
Adapter für wassergekühlte Spulen Art.-Nr. 6412004 195,00 € zzgl. USt.	
Spule wassergekühlt Ø 20 mm Art.-Nr. 6412005 375,00 € zzgl. USt.	
Spule wassergekühlt Ø 25 mm Art.-Nr. 6412006 375,00 € zzgl. USt.	
Kühlflüssigkeit 3l Kanister Art.-Nr. 6412007 40,90 € zzgl. USt.	
Fernbedienung/Fußpedal Art.-Nr. 6412009 229,00 € zzgl. USt.	

Induktionsheizgerät IHG 10000 – Leistungsstarkes und mobiles Gerät mit Fahrwerk

- ▶ Ideal für jede Werkstatt – zum Einsatz in Automobil-, Eisenbahn- und Luftfahrtindustrie, Schiffsbau und Industrie allgemein, Metallverarbeitung, Wartung, Schweißbau, Reparaturwerkstätten
- ▶ Zum Erwärmen vor dem Härten, Richten, Biegen oder Schmieden von Rohren, Rundstahl und Profilen
- ▶ Lokales Erwärmen von Teilen zum Löten, Pressen, Biegen und Kleben
- ▶ Lösen von kleineren Verkleidungsteilen und festsitzenden und verrosteten Teilen wie Bolzen, Muttern, Schrauben, Lager, Zahnräder oder ähnlichem
- ▶ Mobiles Gerät mit Fahrwerk und integrierter Wasserkühlung
- ▶ Günstige, sichere und saubere Alternative zur Erwärmung mit Brenner
- ▶ Leistung 12 kVA – hoher Belastungsfaktor
- ▶ Sehr leiser Betrieb
- ▶ Flexible und einfache Bedienung
- ▶ Induktionsspulen wassergekühlt
- ▶ Stufenlose Leistungsregelung von 10 bis 100 Prozent
- ▶ Zeitgeber für hohe Wiederholgenauigkeit
- ▶ Übersichtliches Display zur Dar- und Einstellung der Parameter
- ▶ Betriebsarten konstante Leistung CP und konstantes Magnetfeld CF wählbar



› Vorwärmen vor dem Schweißen



› Härten von Oberflächen

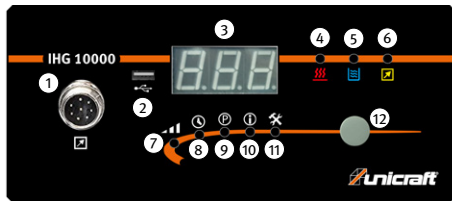

IHG 10000

- 1) Anschluss Fernsteuerung (nicht verfügbar)
- 2) USB Anschluss
- 3) Display
- 4) Erwärmungsanzeige
- 5) Kühlungs- und Überhitzungsanzeige
- 6) Remote Anzeige (Funktion nicht verfügbar)
- 7) Regulierungsanzeige
- 8) Timer Anzeige
- 9) Programm Anzeige
- 10) Info Anzeige
- 11) Einstellungen
- 12) Encoder



IHG 10000



IHG 13000

Lieferumfang IHG 10000:

- › Handgriff für Spule mit 4m Kabel
- › Fokussierungsspule rund 32 mm
- › Kühlkreisfüllung 10 l

Lieferumfang IHG 13000:

- › Fokussierungsspule Rechteck

Modell		IHG 10000	IHG 13000
Art.-Nr.		6420100	6420150
€ zzgl. USt.		6.999,00	9.899,00

Technische Daten			
Induktionsleistung	kW	10	13
Ausgangsfrequenz	kHz	18 – 45	18 – 35
Schutzart		IP 21	IP 21
Kühlflüssigkeitsvolumen	l	10	17,5
Leistungsaufnahme	kVA	12	19
Anschlussspannung		400 / ~50Hz	400 / ~50
Abmessungen (L x B x H) ca.	mm	400 x 760 x 700	850 x 540 x 960
Gewicht ca.	kg	58	96

Zubehör IHG 10000	Art.-Nr.	€ zzgl. USt.
Ringspule		
- Ø22 mm mit einer Windung	6430050	439,00
- Ø28 mm mit einer Windung	6430051	439,00
- Ø34 mm mit einer Windung	6430052	439,00
- Ø40 mm mit einer Windung	6430053	439,00
- Ø47 mm mit einer Windung	6430054	439,00
- Ø57 mm mit einer Windung	6430055	439,00
Ringspule Ø22 mm mit zwei Windungen	6430070	439,00
Fokussierspule rund 32 mm	6430010	529,00
Fokussierspule rund frontal 32 mm	6430015	529,00
U-Profilspule 14 mm	6430080	439,00
Ersatz-Ferritkern	6430085	179,00
Kühlflüssigkeit 10 Liter Kanister	6430101	123,90
Fernbedienung/Fußpedal	6412009	229,00
Zubehör IHG 13000	Art.-Nr.	€ zzgl. USt.
Fokussierungsspule Rechteck	6430110	619,00
Fokussierungsspule Rund	6430111	619,00
Kühlflüssigkeit 10 Liter Kanister	6430101	123,90

HEIZGERÄTE



EHG 2 / EHG 3 – Elektroheizer

- ▶ Liefert schnelle Wärme
- ▶ Ideal für Räume, die über einen längeren Zeitraum beheizt werden müssen
- ▶ Integrierter Überhitzungs- und Umkippschutz
- ▶ Ventilatorfunktion
- ▶ Keramikheizelement bietet verschiedene Vorteile gegenüber herkömmlichen Heizspiralen:
 - Geringerer Stromverbrauch
 - Allergikerfreundlich, da Tierhaare und Staub nicht auf der Oberfläche verbrennen
 - Höhere Lebensdauer



EHG 2

EHG 3

Modell	EHG 2	EHG 3
Art.-Nr.	6510001	6510004
€ zzgl. USt.	33,90	52,90

Technische Daten		
Heizleistung	2 kW	3 kW
Netzspannung	230 V	230 V
Gebälseleistung	140 m³/h	322 m³/h
Heizstufen	2	2
Heizraum	48 m³	30 m³
Abmessungen (L x B x H) ca.	210 x 130 x 260 mm	234 x 130 x 284 mm
Gewicht ca.	1,4 kg	1,5

EHG 2 P / EHG 3 P / EHG 5 P – Elektroheizer

- ▶ Liefert schnelle Wärme
 - ▶ Ideal für Räume, die über einen längeren Zeitraum beheizt werden müssen
 - ▶ Integrierter Überhitzungsschutz
 - ▶ Robustes Metallgehäuse
 - ▶ Ventilatorfunktion
- ▶ Keramikheizelement bietet verschiedene Vorteile gegenüber herkömmlichen Heizspiralen:
 - Geringerer Stromverbrauch
 - Allergikerfreundlich, da Tierhaare und Staub nicht auf der Oberfläche verbrennen
 - Höhere Lebensdauer



EHG 2 P



EHG 3 P



EHG 5 P

Modell	EHG 2 P	EHG 3 P	EHG 5 P
Art.-Nr.	6510002	6510003	6510006
€ zzgl. USt.	30,90	52,50	106,90

Technische Daten			
Heizleistung	2 kW	3 kW	5 kW
Netzspannung	230 V	230 V	400 V / 16 A
Gebälseleistung	158 m³/h	280 m³/h	588 m³/h
Heizstufen	2	2	2
Abmessungen (L x B x H) ca.	210 x 160 x 217 mm	265 x 210 x 290 mm	300 x 235 x 345 mm
Gewicht ca.	1,7 kg	3 kg	4,3 kg



Heizgeräte

EHG 5 / EHG 9 / EHG 15 – Elektroheizer

- ▶ Liefert schnelle Wärme
- ▶ Ideal für Räume, die über einen längeren Zeitraum beheizt werden müssen
- ▶ Integrierter Überhitzungsschutz
- ▶ Robustes Metallgehäuse
- ▶ Große Heiz- und Gebläseleistung
- ▶ Umkippschutz

INHALTSVERZEICHNIS



EHG 5



EHG 9



EHG 15

Modell	EHG 5	EHG 9	EHG 15
Art.-Nr.	6510005	6510009	6510015
€ zzgl. USt.	107,90	157,90	259,90

Technische Daten	EHG 5	EHG 9	EHG 15
Heizleistung	5 kW	9 kW	15 kW
Netzspannung	400 V / 16 A	400 V / 16 A	400 V / 32 A
Gebläseleistung	774 m³/h	1.198 m³/h	2.246 m³/h
Heizstufen	2	2	2
Ventilatorfunktion	Ja	Ja	Ja
Abmessungen (L x B x H) ca.	270 x 255 x 400 mm	355 x 300 x 490 mm	410 x 360 x 550 mm
Gewicht ca.	5,6 kg	9,6 kg	14,5 kg

GHG 15 / GHG 30 / GHG 50 – Gasheizgebläse

- ▶ Ideal für große, gut belüftete Räume – z. B. auf dem Bau, im Lager oder in Werkstätten
- ▶ Für den Heizbetrieb werden lediglich Steckdose und Propangasflasche benötigt
- ▶ Durch die hohe Heizleistung wird eine schnelle Erwärmung der Räume erreicht
- ▶ Robustes Metallgehäuse
- ▶ Mit Überhitzungsschutz, welches die Gaszufuhr im Falle einer Überhitzung automatisch unterbricht, während das Gebläse zur Kühlung weiterläuft.
- ▶ Ein zusätzlich integrierter Temperatursensor dient zum Flammenausfallschutz und verhindert das Ausströmen von unverbranntem Gas.
- ▶ Einfache Zündung per Knopfdruck

GHG 30 / GHG 50

- ▶ Heizleistung stufenlos regelbar



GHG 50



GHG 15

Modell	GHG 15	GHG 30	GHG 50
Art.-Nr.	6520015	6520030	6520050
€ zzgl. USt.	109,90	175,00	215,00
Technische Daten			
Heizleistung	15 kW	18 - 30 kW	30 - 50 kW
Regelbar	-	Stufenlos	Stufenlos
Netzspannung	230 V	230 V	230 V
Gebälseleistung	580 m³/h	1.000 m³/h	1.000 m³/h
Abmessungen (L x B x H) ca.	380 x 190 x 305 mm	465 x 245 x 385 mm	665 x 250 x 410 mm
Gewicht ca.	4 kg	6 kg	8 kg



Druckminderer

Zubehör	Art.-Nr.	€ zzgl. USt.
Gasschlauch 1,5m für GHG 15, GHG 30	6520002	5,90
Gasschlauch 1,5m für GHG 50	6520003	5,90
Druckminderer 700 mbar inkl. Gasschlauch 1,5 mtr.	6520000	13,90
Druckminderer 1.500 mbar inkl. Gasschlauch 1,5 mtr.	6520001	15,90

DHG 20 / DHG 30/ DHG 50 – Diesel-Heizstrahler

- ▶ Professionelles und kraftvolles Dieselheizgebläse mit integriertem Thermostat zum Heizen und Trocknen im Bauwesen, Landwirtschaft, Lagerräume (nur in gut belüfteten Räumen), wo eine Konstante Temperatur erreicht und gehalten werden soll.
- ▶ Nicht für geschlossene Räume geeignet.
- ▶ Hochwertiger Edelstahlbrenner
- ▶ Einfache Bedienung durch automatische elektronische Zündung
- ▶ Direkt befeuertes Dieselheizgebläse vor allem für Beheizungseinsätze im Außenbereich.
- ▶ Integriertes Thermostat für konstante Temperaturerhaltung
- ▶ Integrierter Brennstofftank mit Tankanzeige



DHG 20



DHG 30



DHG 50

Modell	DHG 20	DHG 30	DHG 50
Art.-Nr.	6530020	6530030	6530050
€ zzgl. USt.	359,00	419,00	449,00

Technische Daten	DHG 20	DHG 30	DHG 50
Heizleistung	20 kW	30 kW	50 kW
Netzspannung	230 V	230 V	230 V
Kraftstoff	Diesel	Diesel	Diesel
Kraftstoffverbrauch	1,65 l/h	2,4 l/h	4 l/h
Tankinhalt	22 Liter	38 Liter	50 Liter
Gebälseleistung	550 m ³ /h	750 m ³ /h	1.100 m ³ /h
Abmessungen (L x B x H) ca.	752 x 305 x 430 mm	860 x 520 x 610 mm	1.010 x 555 x 610 mm
Gewicht ca.	14 kg	21 kg	24 kg

DHG 30 K / DHG 50 K – Diesel-Heizkanonen

- ▶ Integriertes Thermostat mit Digitalanzeige für den automatischen Betrieb
- ▶ Großes Fahrwerk für bequemen Transport
- ▶ Einfach Zündung per Knopfdruck
- ▶ Nur im Freien und in gut gelüfteten Räumen verwenden.

DHG 50 K
mit hochwertiger Danfoss-Getriebepumpe



DHG 30k



DHG 50K

Modell	DHG 30 K	DHG 50 K
Art.-Nr.	6531030	6531050
€ zzgl. USt.	719,00	1.259,00
Technische Daten		
Heizleistung	30 kW	50 kW
Netzspannung	230 V	230 V
Kraftstoff	Diesel	Diesel
Kraftstoffverbrauch	2,4 l/h	3,8 l/h
Tankinhalt	50 l	69 l
Außendurchmesser Abgasrohr	118 mm	148 mm
Aufnahme Abgasrohr	120 mm	150 mm
Gebälseleistung	760 m³/h	2.000 m³/h
Art der Kraftstoffpumpe	Air Pump	Gear pump
Abmessungen (L x B x H) ca.	1.110 x 490 x 750 mm	1.370 x 560 x 995 mm
Gewicht ca.	33 kg	59 kg



Wärmeluftschlauch



Thermostat

Zubehör	Art.-Nr.	€ zzgl. USt.
Wärmeluftschlauch 5m Ø 250mm für DHG 30 K	6531000	129,00
Wärmeluftschlauch 5m Ø 350mm für DHG 50 K	6531001	169,00
Thermostat	6531005	29,90

IDHG 20 / IDHG 40 – Infrarot-Dieselheizer

- ▶ Der Dieselheizer liefert sofort punktuelle Strahlungswärme ohne Luft-Verwirbelung zu erzeugen
- ▶ Ideal für Arbeitsplatzbeheizung, Bautrocknung, Baubeheizung und zum Enteisen. Anhand des geringen Gewicht ca.s lässt sich der Infrarot Dieselheizer schnell an neue Einsatzorte transportieren
- ▶ Mit integriertem Raumthermostat
- ▶ Einfache Zündung per Knopfdruck
- ▶ Integriertes Kühlsystem verhindert Überhitzungen
- ▶ Nur in belüfteten Räumen verwenden!



IDHG 20



IDHG 40

Modell	IDHG 20	IDHG 40
Art.-Nr.	6532020	6532040
€ zzgl. USt.	609,00	1.179,00

Technische Daten		
Heizleistung	20 kW	40 kW
Netzspannung	230 V	230 V
Kraftstoffverbrauch	1,6 l/h	3,2 L/h
Tankinhalt	10,5 l	38 L
Gebälseleistung	613 m³/h	–
Abmessungen (L x B x H) ca.	575 x 340 x 635 mm	925 x 635 x 860 mm
Gewicht ca.	18 kg	28 kg

Infrarot-Dieselheizgerät IDHG 13 – für Räume bis zu 900 m³

- ▶ Sehr effizientes Heizen durch große Wärmestrahlfäche
- ▶ Einfache Bedienung mit digitaler Anzeige
- ▶ Ausgestattet mit integriertem Raumthermostat
- ▶ Stabiles Fahrwerk mit vier Lenkrollen
- ▶ Kosteneffizientes Heizen dank geringem Verbrauch



› Abgasauslass auf der Gehäuseoberseite



› Digitale Anzeige mit Bedienfeld

Lieferumfang:

- › Abgasschlauch

Modell		IDHG 13
Art.-Nr.		6532013
€ zzgl. USt.		1.495,00

Technische Daten		
Heizleistung	kW	13
Heizstufen		1
Beheizbares Raumvolumen	m ³	900
Kraftstoffverbrauch	l/h	1,03
Tankinhalt	l	32
Anschlussspannung	V	230
Netzfrequenz	Hz	50
Abmessungen (L x B x H) ca.	mm	950 x 305 x 1.050
Gewicht (Netto) ca.	kg	46,3
Schalldruckpegel	dB(A)	60

Zubehör	Art.-Nr.	€ zzgl. USt.	
Abgasrohr Bogen 90°	6532100	4,90	
Abgasrohr starr 50 cm	6532101	4,90	
Abgasschlauch 50 cm	6532102	19,90	
Abgasschlauch 100 cm	6532103	8,90	
	19,50	6532104	8,90

HUBTISCHE & HUBWAGEN



Serie PHW – Komfortabler, belastbarer und wendiger Handgabelhubwagen

- ▶ Heben, Senken und Neutralposition über Einhandhebel bedienbar
- ▶ Serienmäßig mit einem Fußablasshebel, der das flexible Absenken der geladenen Paletten mit dem Fuß ermöglicht
- ▶ Leichtgängige Hydraulikpumpe mit hartverchromtem Kolben und Überdruckventil
- ▶ Absenkgeschwindigkeit über feinfühliges Ablassventil stufenlos einstellbar
- ▶ Leichtes Verfahren auch von schweren Lasten
- ▶ Robuste Kugellager in allen Rädern und Rollen
- ▶ Stahlrahmen und Gabel in sehr stabiler und verwindungssteifer Schalenbauweise
- ▶ Ein- und Auslaufrollen für die leichtere Aufnahme von Paletten (PHW 2507 / 2508 / 2508 DF)
- ▶ Ergonomisch geformte Deichsel (PHW 2508 mit Kunststoffmantel)



GABELLÄNGE

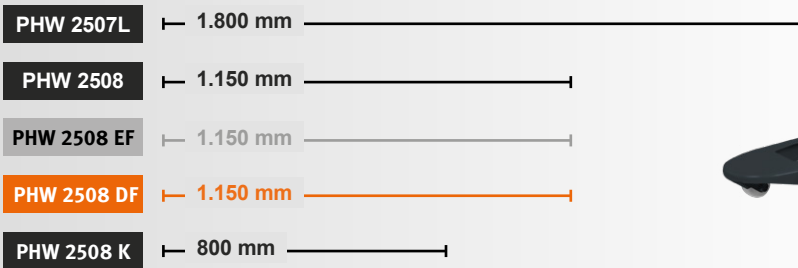

Modell		PHW 2508 EF	PHW 2508 DF	PHW 2508 K	PHW 2508	PHW 2507L
Art.-Nr.		6152525	6152520	6152513	6152512	6152511
€ zzgl. USt.		415,00	425,00	459,00	459,00	615,00
Transportzuschlag ¹⁾		-	-	-	-	TVP1 = 29,00 €

Technische Daten		PHW 2508 EF	PHW 2508 DF	PHW 2508 K	PHW 2508	PHW 2507L
Gabellänge	mm	1.150	1.150	800	1.150	1.800
Tragkraft	t	2	2,5	2,5	2,5	2,5
Tragbreite	mm	550	550	540	540	540
Gabelbreite	mm	160	160	160	160	160
Hubbereich	mm	75 – 190	85 – 195	85 – 200	85 – 200	85 – 200
Lenkeinschlag	°	205	205	186	205	186
Wenderadius	mm	1.281	1.281	835	1.281	1.790
Lenkrollen (Ø x Breite)	mm	160 x 50	180 x 50	200 x 50	200 x 50	200 x 50
Lastrollen (Ø x Breite)	mm	70 x 80	70 x 80	80 x 70	80 x 70	80 x 70
Abmessungen (L x B x H) ca.	mm	1.540 x 550 x 1.175	1.540 x 550 x 1.210	1.200 x 540 x 1.235	1.550 x 540 x 1.235	2.190 x 540 x 1.240
Gewicht ca.	kg	52	65	60	67	100

1) Erläuterung der Transportzuschläge und Transportverpackungspauschalen siehe Rückseite, Preis TVP/TPZ zzgl. USt. Transportverpackungspauschale wird nur im Einzelversand erhoben. Bei einer Palettenabnahme von 6 Stk. oder einem mehrfachen Versand entfällt die Transportverpackungspauschale

***Hier erweitern wir
unser Sortiment
für Sie!***

Profi-Hubwagen Serie PHW W/WP – mit 2 t Tragkraft und integrierter elektronischer Waage.

Version “WP” zusätzlich mit integriertem Drucker

- ▶ Ideal für Lager, Versandzentren und Produktionsstätten
- ▶ Kombinierte Funktionalität eines Hubwagens und einer Waage spart wertvolle Zeit
- ▶ Intuitives Bedienfeld mit Funktionen wie Tara, Nullpunktbestimmung und Zählfunktion
- ▶ Alu-Lenkrollen mit Vollgummilaufflächen und PU-Tandemgabelrollen für leichtgängiges Rangieren
- ▶ Einfache Aufnahme und Abgabe von Paletten dank integrierter Ein- und Auslaufrollen
- ▶ 72 Stunden Betriebszeit mit nur 6–8 Stunden Ladezeit dank verbautem 6V-Akku
- ▶ Zuverlässig bei Temperaturen von -10° bis 40 °C



PHW 2500 W



PHW 2500 WP

▶ Zusätzlich mit integriertem Drucker

Modell		PHW 2500 W
Art.-Nr.		6150280
€ zzgl. USt.		999,00

Modell		PHW 2500 WP
Art.-Nr.		6150285
€ zzgl. USt.		1.199,00
Transportzuschlag ¹⁾		TPZ 120 = 50,00 €

Technische Daten		
Tragkraft	t	2,5
Tragbreite	mm	570
Gabelbreite	mm	175
Gabellänge	mm	1.150
Hubbereich	mm	85 – 200
Lenkeinschlag	°	210
Wenderadius	mm	1.362
Benötigte Gangbreite	mm	1.768
Lenkrollen (Ø x Breite)	mm	180x50
Gabelrollen (Ø x Breite)	mm	80x70
Abmessungen (L x B x H) ca.	mm	570x1.200x90
Gewicht ca.	kg	90
Waage		
Wiegekapazität	kg	2.500
Messintervall	kg	0,5
Messgenauigkeit	kg	bei 2500 kg = +/- 2,5 kg
Spannungsversorgung		6V/4Ah



› Intuitives Bedienfeld mit Funktionen wie Tara, Nullpunktbestimmung und Zählfunktion



› Intuitives Bedienfeld mit Funktionen wie Tara, Nullpunktbestimmung und Zählfunktion
› Integrierter Drucker

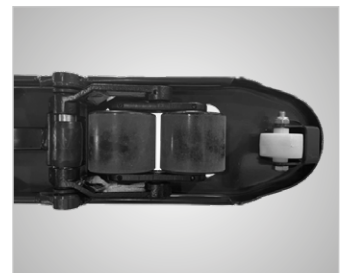

› Einfache Aufnahme und Abgabe von Paletten dank integrierter Ein- und Auslaufrollen



› Leichtgängige Hydraulikpumpe mit Fußablasshebel

Elektrischer Gabelhubwagen EHW 15 E – mit Lithium-Ionen Akku

- ▶ Sehr wendig und geringes Gesamtgewicht, geeignet auch für den Einsatz auf engem Raum, auf der Hubladebühne oder als Mitnahmeggerät auf LKWs
- ▶ Stufenlose, bequeme Steuerung der Fahrgeschwindigkeit über Wippentaster
- ▶ Low-Speed-Funktion ermöglicht langsames Rangieren mit senkrechter Deichsel – perfekt bei beengten Platzverhältnissen!
- ▶ Ergonomischer Deichselkopf für hohen Bedienkomfort
- ▶ Leistungsstarker und wartungsfreier Lithium-Ionen-Akku
- ▶ Hohe Verfügbarkeit dank sehr kurzer Ladezeit von nur zweieinhalb bis drei Stunden und Möglichkeit des Zwischenladens in Pausen oder während Stillstandzeiten
- ▶ Integriertes Akku-Management-System sorgt für Langzeiterhaltung und Sicherheit beim Ladevorgang
- ▶ Batterieentladeanzeige an der Deichsel
- ▶ Akku einfach zu entnehmen und einzusetzen
- ▶ CAN-Bus Schnittstelle und Curtis-Wartungssteuerung für einfache und schnelle Diagnose (externe Diagnose-Software nötig)

› **Leistungsstarker Lithium-Ionen Akku**

› Ideal zur Be- und -Entladung von LKW und als Mitnahmeggerät

› Sehr wendig, kompakt und geringes Gewicht

› Low-Speed-Funktion für Rangieren mit senkrechter Deichsel

Lieferumfang:
 › 8 A-Ladegerät
 › Li-ion-Akku 24 V / 20 Ah

Serienausstattung:
 ▶ LED Batterieentladeanzeige
 ▶ Low-Speed-Funktion
 ▶ Elektronischer Schlüssel zum Entsperren



Modell		EHW 15 E
Art.-Nr.		6160105
€ zzgl. USt.		1.699,00
Transportzuschlag ⁽¹⁾		TPZ 120 = 50,00 €

Technische Daten		
Tragkraft	t	1,5
Tragbreite	mm	540
Gabelbreite /-länge	mm	160 x 1.150
Hubbereich	mm	80 – 195
Wenderadius	mm	1.340
Hubgeschwindigkeit	m/s	0,015
Absenkgeschwindigkeit	m/s	0,05
Fahrgeschwindigkeit	km/h	4,9
Max. Steigung beladen	%	6
Max. Steigung unbeladen	%	16
Fahrmotor Leistung	kW	0,75
Hubmotor Leistung	kW	0,5
Batteriespannung	V	24
Batterie Nennkapazität	Ah	20
Geräuschpegel	dB(A)	70
Chassishöhe	mm	646
Batteriegewicht	kg	5,8
Lenkrollen (Ø x Breite)	mm	210x75
Gabelrollen (Ø x Breite)	mm	80x70
Abmessungen (L x B x H) ca.	mm	1.538 x 540 x 1.125
Gewicht ca.	kg	136



› Zwei gefederte Seitenstützrollen für hervorragende Fahr- und Kurvenstabilität

Zubehör EHW 12	Art.-Nr.	€ zzgl. USt.
Ladegerät (24V/8A für EHW 12/15)	6161240	92,90
Ladegerät (24V/12A für EHW 12/15)	6161241	169,00
Li-ion-Batterie (24 V / 20 Ah)	6161230	450,00
Li-ion-Batterie (24 V / 40 Ah)	6161231	775,00

Elektrischer Gabelhubwagen EHW 12 – vollelektrische Ausführung mit Lithium-Ionen-Akku

- ▶ Sehr wendig und geringes Gesamtgewicht, geeignet auch für den Einsatz auf engem Raum, auf der Hubladebühne oder als Mitnahmeggerät auf LKWs
- ▶ Stufenlose, bequeme Steuerung der Fahrgeschwindigkeit über Wippentaster
- ▶ Low-Speed-Funktion ermöglicht langsames Rangieren mit senkrechter Deichsel – perfekt bei beengten Platzverhältnissen!
- ▶ Ergonomischer Deichselkopf für hohen Bedienkomfort
- ▶ Leistungsstarker und wartungsfreier Lithium-Ionen-Akku
- ▶ Hohe Verfügbarkeit dank sehr kurzer Ladezeit von nur zweieinhalb bis drei Stunden und Möglichkeit des Zwischenladens in Pausen oder während Stillstandzeiten
- ▶ Integriertes Akku-Management-System sorgt für Langzeiterhaltung und Sicherheit beim Ladevorgang
- ▶ Batterieentladeanzeige an der Deichsel
- ▶ Akku einfach zu entnehmen und einzusetzen
- ▶ CAN-bus Schnittstelle und Curtis-Wartungssteuerung für einfache und schnelle Diagnose (externe Diagnose-Software nötig)

› Leistungsstarker Lithium-Ionen Akku

› Ideal zur Be- und -Entladung von LKW und als Mitnahmeggerät

› Sehr wendig, kompakt und geringes Gewicht

› Low-Speed-Funktion für Rangieren mit senkrechter Deichsel

Lieferumfang:

- › Batterieaufladegerät
- › Li-ion Batterie 24V/20Ah

Serienausstattung:

- ▶ LED Batterieentladeanzeige
- ▶ Low-Speed-Funktion
- ▶ Elektronischer Schlüssel zum Entsperren

Modell	EHW 12
Art.-Nr.	6160112
€ zzgl. USt.	1.929,00
Transportzuschlag ⁽¹⁾	TPZ 120 = 50,00 €

Technische Daten		
Tragkraft	t	1,2
Tragbreite	mm	540
Gabelbreite /-länge	mm	160 / 1150
Hubbereich	mm	80 – 195
Wenderadius	mm	1.337
Hubgeschwindigkeit	m/s	0,031
Absenkgeschwindigkeit	m/s	0,069
Fahrgeschwindigkeit	km/h	4,6
Max. Steigung beladen	%	4
Max. Steigung unbeladen	%	16
Fahrmotor Leistung	kW	0,65
Hubmotor Leistung	kW	0,5
Batteriespannung	V	24
Batterie Nennkapazität	Ah	20
Geräuschpegel	dB(A)	70
Chassishöhe	mm	628
Batteriegewicht	kg	4,4
Lenkrollen (Ø x Breite)	mm	210 x 70
Gabelrollen (Ø x Breite)	mm	80 x 93
Abmessungen (L x B x H) ca.	mm	1537 x 540 x 1160
Gewicht ca.	kg	124



EHW 12 - Abbildung mit Zubehör Seitenstützrollen



› Sehr wendig, geeignet auch für den Einsatz auf engem Raum z.B. in LKWs



› Bequeme Steuerung von Geschwindigkeit, Fahrtrichtung und Bremsung über leicht ansprechende Wippentaster
› Gut erreichbare, große Tasten zum Heben und Senken der Gabel und Hupen



› Gut erreichbarer Low-Speed-Taster für langsames Rangieren bei senkrechter Deichsel
› Batterieentladeanzeige über LED
› Entsperren des Hubwagens mit elektronischem Schlüssel



Zubehör EHW 12	Art.-Nr.	€ zzgl. USt.
① Li-ion Batterie 24V/20Ah	6161242	450,00
① Li-ion Batterie 24V/36Ah	6161243	735,00
Ladegerät für 6161242	6161240	92,90
Ladegerät für 6161243	6161241	169,00
② Anbausatz gefederte Seitenstützrollen › Für hervorragende Fahr- und Kurvenstabilität	6161000	105,90
Lieferumfang: › Zwei gefederte Seitenstützrollen › Zwei Abdeckungen		

(1) Erläuterung der Transportzuschläge und Transportverpackungspauschalen siehe Rückseite, Preis TVP/TPZ zzgl. USt.

Gabelhubwagen

Elektrischer Gabelhubwagen EHW 15 / EHW 20 – vollelektrische Ausführung mit Lithium-Ionen Akku

- ▶ Sehr wendig und geringes Gesamtgewicht, geeignet auch für den Einsatz auf engem Raum, auf der Hubladebühne oder als Mitnahmeggerät auf LKWs
- ▶ Stufenlose, bequeme Steuerung der Fahrgeschwindigkeit über Wippentaster
- ▶ Low-Speed-Funktion ermöglicht langsames Rangieren mit senkrechter Deichsel – perfekt bei beengten Platzverhältnissen!
- ▶ EHW 20: leichtes, sicheres Rangieren in engen Kurven durch automatische Geschwindigkeitsreduzierung um 50% bei starkem Deichselanschlag
- ▶ Ergonomischer Deichselkopf für hohen Bedienkomfort
- ▶ Leistungsstarker und wartungsfreier Lithium-Ionen Akku
- ▶ Hohe Verfügbarkeit dank sehr kurzer Ladezeit von nur zweieinhalb bis drei Stunden und Möglichkeit des Zwischenladens in Pausen oder während Stillstandzeiten

- ▶ Integriertes Akku-Management-System sorgt für Langzeiterhaltung und Sicherheit beim Ladevorgang
- ▶ Batterieentladeanzeige an der Deichsel
- ▶ Akku einfach zu entnehmen und einzusetzen
- ▶ CAN-bus Schnittstelle und Curtis-Wartungssteuerung für einfache und schnelle Diagnose (externe Diagnose-Software nötig)

› Leistungsstarker Lithium-Ionen Akku

› Ideal zur Be- und -Entladung von LKW und als Mitnahmeggerät

› Sehr wendig, kompakt und geringes Gewicht

› Low-Speed-Funktion für Rangieren mit senkrechter Deichsel

› Gefederte Seitenstützrollen für hohe Fahr- und Kurvenstabilität

Lieferumfang EHW 15:

- › Batterieaufladegerät
- › Li-ion Batterie 24V/20Ah

Lieferumfang EHW 20:

- › Batterieaufladegerät
- › Li-ion Batterie 48V/20Ah

Serienausstattung:

- ▶ Seitenstützrollen
- ▶ LCD Batterieentladeanzeige
- ▶ Low-Speed-Funktion
- ▶ Entsperren mit PIN-Code (EHW15)
- ▶ Entsperren mit PIN-Code, RFID Chip (EHW20)

Modell	EHW 15	EHW 20
Art.-Nr.	6160115	6160120
€ zzgl. USt.	2.199,00	2.999,00
Transportzuschlag ⁽¹⁾	TPZ 120 = 50,00 €	TPZ 200 = 69,00 €

Technische Daten

		EHW 15	EHW 20
Tragkraft	t	1,5	2,0
Tragbreite	mm	540	540
Gabelbreite /-länge	mm	160 / 1.150	160 / 1.150
Hubbereich	mm	80 – 195	80 – 195
Wenderadius	mm	1.330	1.336
Hubgeschwindigkeit	m/s	0,02	0,017
Absenkgeschwindigkeit	m/s	0,05	0,05
Fahrgeschwindigkeit	km/h	4,6	4,8
Max. Steigung beladen	%	6	7
Max. Steigung unbeladen	%	16	16
Fahrmotor Leistung	kW	0,65	0,75
Hubmotor Leistung	kW	0,5	0,8
Batteriespannung	V	24	48
Batterie Nennkapazität	Ah	20	20
Geräuschpegel	dB(A)	70	70
Chassishöhe	mm	628	628
Batteriegewicht	kg	4,6	7,5
Lenkrollen (Ø x Breite)	mm	210 x 70	210 x 70
Gabelrollen (Ø x Breite)	mm	80 x 93	80 x 93
Abmessungen (L x B x H) ca.	mm	1.530 x 540 x 1.160	1.536 x 540 x 1.160
Gewicht ca.	kg	123	149

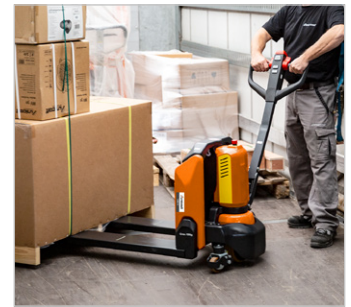

› Sehr wendig, geeignet auch für den Einsatz auf engem Raum z.B. in LKWs



› Bequeme Steuerung von Geschwindigkeit, Fahrtrichtung und Bremsung über leicht ansprechende Wippentaster
› Gut erreichbare, große Tasten zum Heben und Senken der Gabel und Hupen



› Low-Speed-Taster für langsames Rangieren bei senkrechter Deichsel
› Batterieentladeanzeige über LCD
› Entsperren des Hubwagens mit vierstelligem PIN-Code, Modell EHW 20 zusätzlich mit RFID Chip

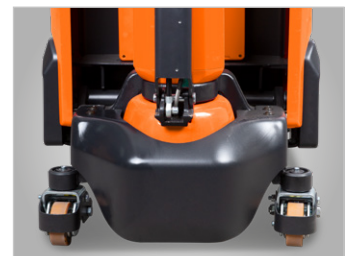

› Zwei gefederte Seitenstützrollen für hervorragende Fahr- und Kurvenstabilität

Zubehör EHW 15	Art.-Nr.	€ zzgl. USt.
Li-ion Batterie 24V/20Ah	6161242	450,00
Li-ion Batterie 24V/36Ah	6161243	735,00
Ladegerät für 6161242	6161240	92,90
Ladegerät für 6161243	6161241	169,00

Zubehör EHW 20	Art.-Nr.	€ zzgl. USt.
Li-ion Batterie 48V/20Ah	6161482	699,00
Ladegerät für 6161482	6161481	139,00

GHHW 1025 – Gabelhochhubwagen besonders gut geeignet zum Be- und Entladen von Fahrzeugen

- ▶ Erleichtert das Hantieren und den Transport im Lager und in der Werkstatt
 - ▶ Verwendbar zum Hochstapeln und Kurztransport
 - ▶ Keine Funken durch statische Aufladung und keine elektromagnetischen Felder, somit auch geeignet für brennbare oder explosive Stoffe
 - ▶ Robuste Stahlprofilkonstruktion mit hochwertigen Schweißnähten
 - ▶ Feste Gabelbreite für stabiles Heben der Last
 - ▶ Massiv gebaute Hebevorrichtung mit manuell zu betätigender Hydraulikpumpe
 - ▶ Die Hebefunktion ist durch Fuß- und Handhebel
- besonders leicht und kraftsparend bedienbar
 - ▶ Passt aufgrund seiner kompakten Bauweise gut durch alle Türöffnungen und vollbelegte Lagerhallen
 - ▶ Ausgestattet mit verschleißarmen Laufrollen und drehbaren, kugelgelagerten Hinterrädern aus Nylon für leichtgängiges Fahrverhalten
 - ▶ Ausgestattet mit langlebiger Feinmechanik



- › Ergonomischer Griff
- › Der ergonomisch geformte Griff ist einhändig bedienbar
- › Optimaler Komfort durch Kunststoffbeschichtung



- › Bedienung auch per Fuß
- › Der Fußhebel ermöglicht kraftsparendes Heben

Modell		GHHW 1025
Art.-Nr.		6151020
€ zzgl. USt.		1.699,00
Transportzuschlag ⁽¹⁾		TPZ300 = 79,00 €

Technische Daten		
Tragkraft	t	1
Tragbreite	mm	580
Gabel (L x B)	mm	170 x 1.150
Hubbereich	mm	0 – 2.500
Hubgeschwindigkeit	mm/s	20
Wenderadius	mm	1350
Lenkrollendurchmesser	mm	80
Lenkrollenbreite	mm	70
Gabelrollendurchmesser	mm	147
Gabelrollenbreite	mm	40
Abmessungen (L x B x H) ca.	mm	1.695 x 860 x 1.838 (max. 2.925)
Gewicht ca.	kg	292

¹⁾Erläuterung der Transportzuschläge und Transportverpackungspauschalen siehe Rückseite, Preis TVP/TPZ zzgl. USt.

Gabelhubwagen

Gabelhochhubwagen GHHW 1000 –

Besonders gut geeignet zum Be- und Entladen von Fahrzeugen

- ▶ Erleichtert das Hantieren und den Transport im Lager und am Arbeitsplatz
- ▶ Doppelt verwendbar zum Stapeln und Kurztransport
- ▶ Keine Funken durch statische Aufladung und keine elektromagnetischen Felder, somit auch geeignet für brennbare oder explosive Stoffe
- ▶ Robuste Stahlprofilkonstruktion mit hochwertigen Schweißnähten
- ▶ Feste Gabelbreite für stabiles Heben der Last
- ▶ Ökonomisch gebaute Hebevorrichtung mit manuell zu betätigender Hydraulikpumpe
- ▶ Passt aufgrund seiner kompakten Bauweise gut durch alle Türöffnungen und vollbelegte Lagerhallen
- ▶ Ausgestattet mit verschleißarmen Laufrollen und drehbaren, kugelgelagerten Hinterrädern aus Nylon für leichtgängiges Fahrverhalten
- ▶ Langlebige Feinmechanik
- ▶ Die Hebefunktion ist durch Fuß- und Handhebel besonders leicht bedienbar

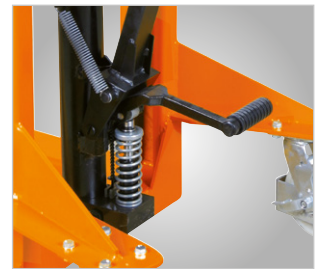

› Der Fußhebel ermöglicht kräftesparendes Heben



› Stabile Konstruktion mit großen Lenkrollen und doppelten Gabelrollen aus Polyurethan
› Keine Funken durch statische Aufladung und keine elektromagnetischen Felder, somit auch für brennbare oder explosive Stoffe geeignet



› Der ergonomisch geformte Griff ist einhändig bedienbar
› Optimaler Komfort durch Kunststoffbeschichtung



Info & Video

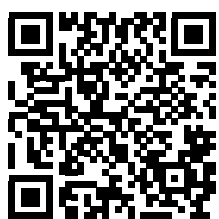

Modell		GHHW 1000
Art.-Nr.		6151016
€ zzgl. USt.		1.279,00
Transportzuschlag ⁽¹⁾		TPZ 200 = 69,00 €

Technische Daten		
Tragkraft	t	1
Tragbreite	mm	550
Gabelbreite	mm	170
Gabellänge	mm	1.150
Hubbereich	mm	90–1.600
Chassishöhe	mm	1.980
Lenkeinschlag	°	210
Lenkrollen (Ø x Breite)	mm	147 x 40
Gabelrollen (Ø x Breite)	mm	83 x 60
Ablassgeschwindigkeit		manuell steuerbar
Wenderadius	mm	1.380
Benötigte Gangbreite	mm	2.112
Lastverteilung	mm	600
Abmessungen (L x B x H) ca.	mm	1.705 x 755 x 1.980
Gewicht ca.	kg	230

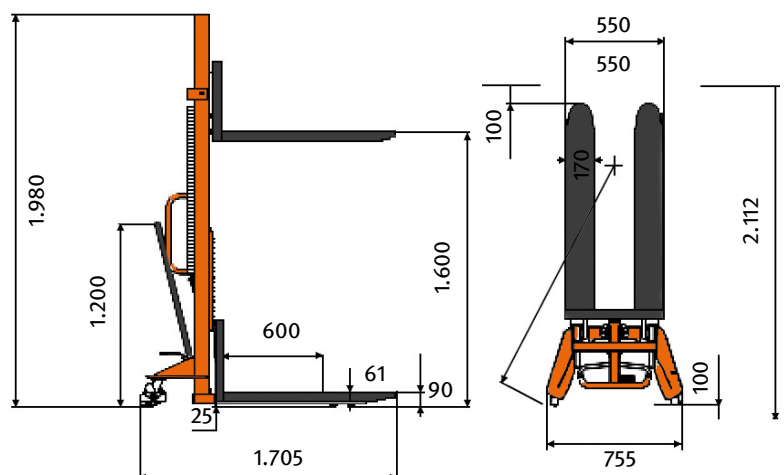

Kombinierter Scherengabelhubwagen PHH 1001 –

Die fahrbare Hebebühne mit 1 t Tragkraft

- ▶ Robuste, vollhydraulische Hub- und Senkvorrichtung
- ▶ Leichtgängige Hydraulikpumpe mit hartverchromtem Kolben und Überdruckventil
- ▶ Absenkgeschwindigkeit über feinfühliges Ablassventil stufenlos einstellbar
- ▶ Schnelles Erreichen der max. Gabelhöhe durch mechanischen Schnellhub
- ▶ Rahmen und Gabel in stabiler und verwindungssteifer Schalenbauweise
- ▶ Sehr wendig durch bis zu 210° Lenkeinschlag
- ▶ Ergonomisch geformte Deichsel mit zusätzlicher Kunststoffbeschichtung
- ▶ Leichtes Verfahren auch von schweren Lasten durch das Schalten von der Pump- in die Neutralposition
- ▶ Extra leiser Lauf durch Aluminium-Lenkrollen mit Vollgummilaufflächen
- ▶ Lastrollen aus Kunststoff
- ▶ Wartungsfreie Präzisionskugellager in allen Rädern und Rollen



- › Die Funktionen Heben, Schnellhub, Senken und die Neutralposition werden am Einhandhebel eingestellt
- › Optimaler Komfort durch Kunststoffbeschichtung

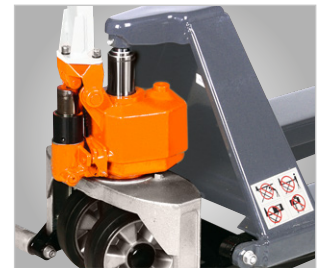

- › Vollhydraulische Hub- und Senkvorrichtung mit hartverchromtem 3-teiligem Kolben und Überdruckventil
- › Die Absenkgeschwindigkeit wird automatisch bei schweren Lasten reduziert
- › Mechanischer Schnellhub zum Erreichen der max. Höhe

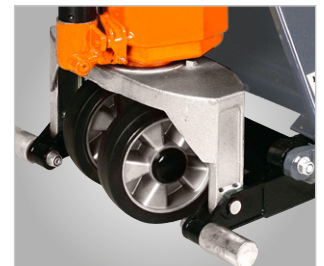

- › Beim Aufpumpen stützt sich der Hubwagen ab einer gewissen Höhe auf die serienmäßigen Stützfüße ab. So wird für einen sicheren Stand gesorgt und ungewolltes Wegrollen verhindert

Modell		PHH 1001
Art.-Nr.		6150100
€ zzgl. USt.		849,00
Transportzuschlag ⁽¹⁾		TPZ 120 = 50,00 €

Technische Daten		
Tragkraft	t	1
Tragbreite	mm	540
Gabelbreite	mm	160
Gabellänge	mm	1.150
Hubbereich	mm	85–800
Chassishöhe	mm	430
Lenkeinschlag	°	210
Lenkrollen (Ø x Breite)	mm	180 x 50
Gabelrollen (Ø x Breite)	mm	74 x 50
Abmessungen (L x B x H) ca.	mm	1.515 x 540 x 1.225
Gewicht ca.	kg	122

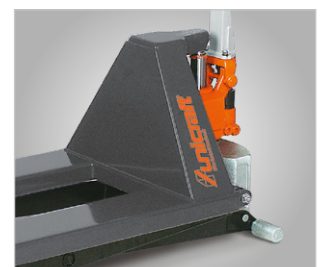
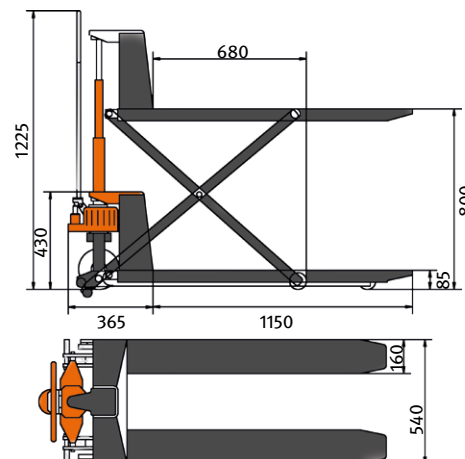

- › Durch die geringe Chassishöhe von nur 430 mm kann der PHH 1001 universell eingesetzt werden

(1) Erläuterung der Transportzuschläge und Transportverpackungspauschalen siehe Rückseite, Preis TVP/TPZ zzgl. USt.

Scherengabelhubwagen

Kombinierter Scherengabelhubwagen PHH 1003 E – mit elektro-hydraulischer Hebevorrichtung mit 1 t Tragkraft

- ▶ Robuste elektro-hydraulische Hub- und Senkvorrichtung
- ▶ Hydraulikpumpe mit hartverchromtem Kolben mit Überdruckventil
- ▶ Doppelt verwendbar als elektrisch oder manuell betriebener Scherengabelhubwagen z. B. während des Ladevorganges der Batterie
- ▶ Manuelles Absenken, Geschwindigkeit über feinfühliges Ablassventil stufenlos und ruckfrei einstellbar
- ▶ Rahmen und Gabel in stabiler und verwindungssteifer Schalenbauweise
- ▶ Ergonomisch geformte Deichsel mit zusätzlicher Kunststoffbeschichtung
- ▶ Extraleise durch Aluminium-Lenkrollen und Gabelrollen mit aus Polyurethan umwickelten Vollgummilaufflächen
- ▶ Wartungsfreie Präzisionskugellager in allen Rädern und Rollen
- ▶ Wartungsfreie Batterie mit fünfständiger Laufzeit (12 V/60 Ah) serienmäßig
- ▶ Aufladen der Batterie über jede 230-V-Steckdose möglich



› Die ergonomisch geformte Deichsel ist einhändig bedienbar und zusätzlich für optimalen Komfort mit Kunststoff beschichtet



› Robuste elektro-hydraulische Hub- und Senkvorrichtung
› Die Absenkgeschwindigkeit wird automatisch bei schweren Lasten reduziert, um Beschädigungen zu vermeiden
› Mit LED-Anzeige des Ladestands der Batterie



› Hochwertige Hydraulikpumpe mit hartverchromtem Kolben und Überdruckventil



› Beim Aufpumpen stützt sich der Hubwagen ab einer gewissen Höhe auf die serienmäßigen Stützfüße ab. So wird für einen sicheren Stand gesorgt und ungewolltes Wegrollen verhindert



Info & Video



Modell		PHH 1003 E
Art.-Nr.		6150104
€ zzgl. USt.		2.459,00
Transportzuschlag ⁽¹⁾		TPZ 200 = 69,00 €

Technische Daten		
Tragkraft	t	1
Tragbreite	mm	540
Gabelbreite	mm	160
Gabellänge	mm	1170
Hubbereich	mm	85–800
Lenkeinschlag	°	160
Wenderadius	mm	1.564
Lenkrollen (Ø x Breite)	mm	180 x 55
Gabelrollen (Ø x Breite)	mm	75 x 50
Hubmotor Leistung	kW	0,8
Batteriespannung	V	12
Batterie Nennkapazität	Ah	60
Batterie Gewicht	kg	24
Abmessungen (L x B x H) ca.	mm	1.715 x 540 x 1.254
Gewicht ca.	kg	152

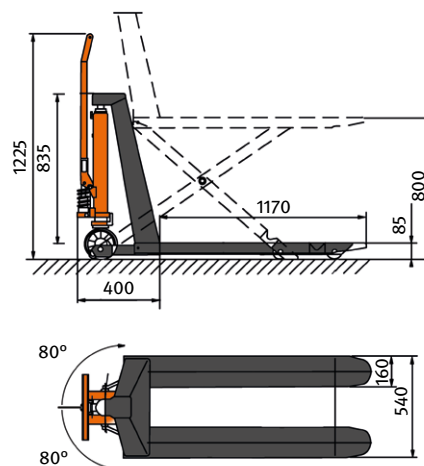

Hydraulischer Scherenhubtisch FHT 500 – Fahrbar mit 500 kg Tragkraft

- ▶ Robuste Stahlkonstruktion
- ▶ Für flexibles und bequemes Arbeiten
- ▶ Mit einfach bedienbarem Fußhebel, um den Tisch hydraulisch auf die gewünschte Höhe zu bringen
- ▶ Separater Fußhebel für die Tischabsenkung
- ▶ Robuste Fußrollen mit Sicherheitsradschutz und -bremsen auf den beiden Lenkrollen für größere Sicherheit beim Be- und Entladen
- ▶ Das Überlastungs-Sicherheitsventil schützt den Bediener und die Pumpe

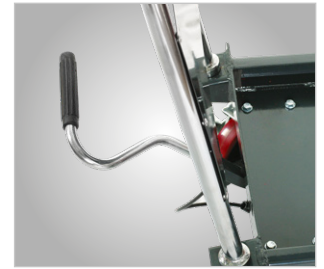

› Einfach zu bedienender hydraulischer Fußhebel

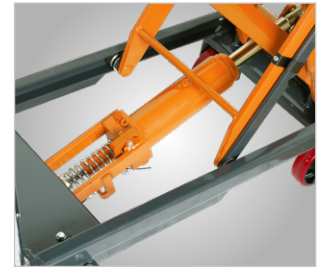

› Hydraulische Hub- und Senkvorrichtung



› Robuste Fußrollen mit Sicherheitsradschutz und -bremsen auf den Schwenkfußrollen: größere Sicherheit beim Be- und Entladen



› Einfach und bequem bedienbare Tischabsenkung

Modell		FHT 500
Art.-Nr.		6150500
€ zzgl. USt.		535,00
Technische Daten		
Tragkraft	kg	500
Tischabmessung	mm	855 x 500 x 50
Gesamtlänge	mm	1.087
Hubbereich	mm	340-900
Griffhöhe	mm	805
Hub je Pumpbewegung	mm	13
Rollen-Ø	mm	127
Gewicht ca.	kg	87

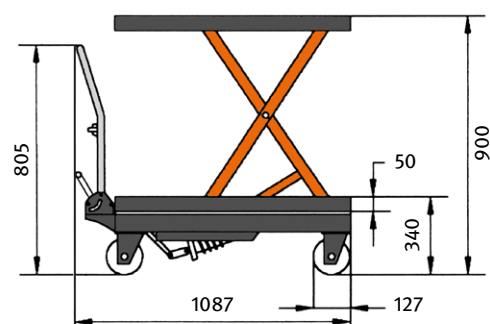

Scherengabelhubwagen

Hydraulischer Kompakt-Scherenhubtisch Serie SHT

- ▶ Für ergonomisches Arbeiten in optimaler Arbeitshöhe
- ▶ Mit geschlossener Plattform
- ▶ Separate Steuereinheit mit 3 Meter Kabel, Bedienknöpfen und Not-Aus-Schalter
- ▶ Stufenloses Heben und Senken
- ▶ Stabile, pulverbeschichtete Stahlkonstruktion
- ▶ Garantierte Standsicherheit
- ▶ Umlaufende Sicherheitsleisten
- ▶ Erfüllt die Sicherheitskriterien der EN 1570
- ▶ Hochdruckzylinder mit zweifacher Sicherheitsfunktion

INHALTSVERZEICHNIS



SHT1000

Modell		SHT 1000	SHT 2000
Art.-Nr.		6154100	6154200
€ zzgl. USt.		2.299,00	2.599,00
Transportzuschlag ^(*)		TPZ 200 = 45,00 €	TPZ 300 = 79,00€

Technische Daten			
Tragkraft	t	1	2
Tischabmessung	mm	1.300 x 800	1.300 x 800
Hubdauer	s	25	40
Hubgeschwindigkeit beladen	mm/s	40	22
Leistung	kW	0,75	0,75
Hubbereich	mm	190 – 1.010	190 – 1.010
Gewicht ca.	kg	220	280

Elektrischer Scherenhubtisch FHT-B 1200 – zum Wechseln von E-Autobatterien, Getrieben und Motoren

- ▶ Sicheres und effizientes wechseln von Getrieben, Motoren und Batterien bei Elektrofahrzeugen
- ▶ Dank einer Hubhöhe von 1.840 mm perfekt für Arbeiten in KFZ-Werkstätten
- ▶ Robuster Hubtisch mit Doppelschere aus Stahl
- ▶ Doppelter Hydraulikkolben sorgt für eine Tragkraft von bis zu 1.200 kg
- ▶ Längenverstellbarer und neigbarer Beladetisch über Stellschrauben
- ▶ Höhe elektrisch verfahrbar mit Hilfe von Bedienpanel
- ▶ Transport von überstehenden Bauteilen möglich dank wegklappbarem Handgriff
- ▶ Einstellbare isolierte Stellfüße an der Oberseite des Beladetisches für optimales Ausrichten der Batterie
- ▶ Stellfüße flexibel positionierbar durch Beladetisch mit Lochraster



› PU-Lenkrollen mit Feststellbremsen für leichtes Rangieren



› Stellfüße flexibel positionierbar durch Beladetisch mit M10 Lochraster

Modell		FHT-B 1200
Art.-Nr.		6155000
€ zzgl. USt.		3.599,00

Technische Daten		
Tragkraft	kg	1.200
Tischhöhe min.	mm	650
Tischhöhe max.	mm	1840
Hubdauer Tischhöhe min. zu max.	s	50 – 60
Leistung Antriebsmotor	kW	0,75
Anschlussspannung	V	230
Tischlänge /-breite	mm	1.290+110 / 770
Griffhöhe	mm	880
Abmessungen (L x B x H) ca.	mm	1.840x770x780
Gewicht ca.	kg	418
Transportzuschlag¹⁾		TPZ500 = 125,00 €

Zubehör	Art.-Nr.	€ zzgl. USt.
Stellfuß Standard mit Gummiauflage Neu	6155001	36,50
Adaptersatz Vario Neu	6155002	285,00
Stellfuß hohe Ausführung mit Gewinde Neu	6155003	52,90
Stellfuß hohe Ausführung mit Gummiauflage Neu	6155004	52,90

Arbeitsplatztisch

INHALTSVERZEICHNIS

Hubtische Serie SHT G & U – mit besonders geringer Bauhöhe Modell SHT 1001 U mit U-förmiger Plattform

- ▶ Für ergonomisches Arbeiten in optimaler Arbeitshöhe
- ▶ Mit geschlossener Plattform
- ▶ Separate Steuereinheit mit 3 Meter Kabel, Bedienknöpfen und Not-Aus-Schalter
- ▶ Stufenloses Heben und Senken
- ▶ Stabile Stahlkonstruktion für optimale Standsicherheit
- ▶ Erfüllt die Sicherheitskriterien der EN 1570
- ▶ Verchromte Kolbenstangen

SHT 1001 G

- ▶ Inklusive Auffahrrampe für bequemes Auffahren von Geräten mit Fahrwerk wie z.B. Rasenmäher, etc.

SHT 1001 U

- ▶ U-förmige Plattform, dadurch besser durch Palettenhubwagen anfahrbar

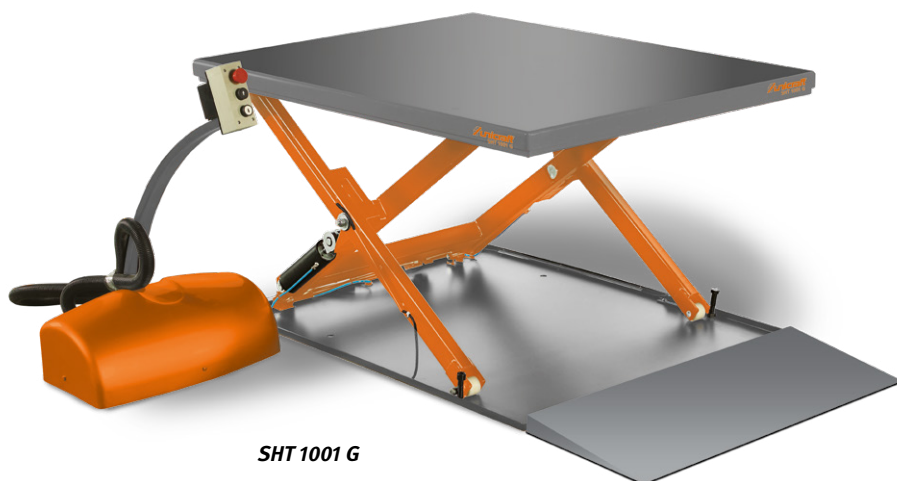

SHT 1001 G

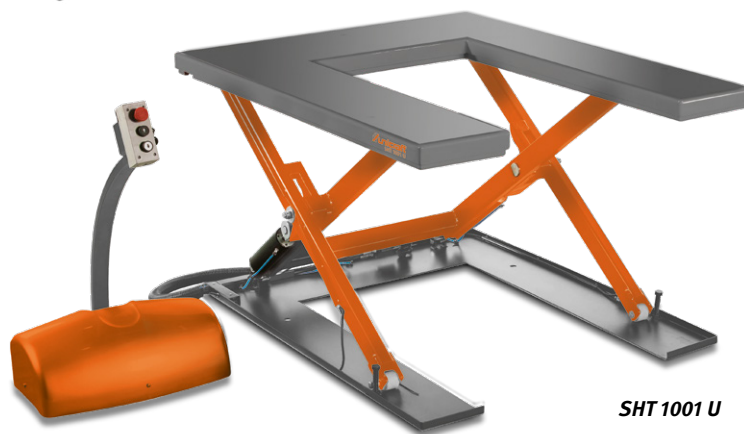

SHT 1001 U

Lieferumfang SHT 1001 G:

- > Auffahrrampe

Modell		SHT 1001 G	SHT 1001 U
Art.-Nr.		6153100	6153101
€ zzgl. USt.		2.769,00	2.849,00
Transportzuschlag ⁽¹⁾		TPZ 300 = 79,00 €	TPZ 300 = 79,00 €

Technische Daten			
Tragkraft	t	1	1
Abmessungen Plattform außen ca.	mm	1.450 x 1.140	1.450 x 1.140
Abmessungen Plattform innen ca.	mm	-	1.050 x 585
Hubdauer	s	18	18
Hubgeschwindigkeit beladen	mm/s	42	42
Leistung 400 V ~ 50 Hz	kW	0,75	0,75
Hubbereich	mm	82–760	80–760
Gewicht ca.	kg	250	235

⁽¹⁾ Erläuterung der Transportzuschläge und Transportverpackungspauschalen siehe Rückseite, Preis TVP/TPZ zzgl. USt.

Arbeitsplatztisch HT 300 M/HT 300 S – fahrbar, mit schneller und individueller Höhenverstellung

- ▶ Anpassung der Tischhöhe durch Fußhydraulik
- ▶ Konstruktionsprinzip mit leichtgängigem Scherenmechanismus stellt sicher, dass die Plattform absolut parallel gehoben und gesenkt werden kann
- ▶ Einfach zu rangieren durch vier Lenkrollen mit einem Durchmesser von 125 mm
- ▶ Zwei Rollen mit Feststellern ausgestattet
- ▶ Unterschiedliche Arbeitsplatten auf den Grundrahmen montierbar, sichere Fixierung durch vier Steckbolzen
- ▶ Erfüllt die Sicherheitskriterien der EN 1570-1



› Fußbetätigte Hydraulik zur Anpassung des Tisches auf die gewünschte Arbeitshöhe



› Einfach zu rangieren durch vier Lenkrollen, zwei Rollen mit Feststellern ausgestattet

Modell		HT 300 S	HT 300 M
Art.-Nr.		6100300	6100310
€ zzgl. USt.		1.435,00	1.939,00

Technische Daten			
Tragkraft	t	0,3	0,3
Tischhöhe min.	mm	400	400
Tischhöhe max.	mm	1.010	1.010
Abmessungen (L x B x H) ca.	mm	970 x 590 x 400	1.200 x 740 x 400
Plattform (L x B) ca.	mm	970 x 590	1.200 x 740
Rollendurchmesser	mm	125	125
Gewicht ca.	kg	60	80

Scherenhubtisch

Höhenverstellbarer Arbeitstisch HT 300 L – fahrbar, mit Doppel-Horizontalscheren und großzügigen Dimensionen

- ▶ Konstruktion aus hochwertigen Stahlprofilen für äußerst hohe Stabilität
- ▶ Anpassung der Tischhöhe durch Fußhydraulik
- ▶ Konstruktionsprinzip mit leichtgängigem Scherenmechanismus stellt sicher, dass die Plattform absolut parallel gehoben und gesenkt werden kann
- ▶ Einfach zu rangieren durch vier Lenkrollen
- ▶ Zwei Rollen mit Feststellern ausgestattet
- ▶ Unterschiedliche Arbeitsplatten auf den Grundrahmen montierbar, sichere Fixierung durch Steckbolzen
- ▶ Erfüllt die Sicherheitskriterien der EN 1570-1



› Fußbetätigte Hydraulik zur Anpassung des Tisches auf die gewünschte Arbeitshöhe



› Einfach zu rangieren durch vier Lenkrollen, zwei Rollen mit Feststellern ausgestattet



Modell		HT 300 L
Art.-Nr.		6100320
€ zzgl. USt.		2.299,00

Technische Daten		
Tragkraft	t	0,3
Tischhöhe min.	mm	400
Tischhöhe max.	mm	1.010
Abmessungen (L x B x H) ca.	mm	1.900 x 740 x 400
Plattform (L x B) ca.	mm	1.900 x 740
Rollendurchmesser	mm	125
Gewicht ca.	kg	140

Arbeitstisch HT 600 – fahrbar und höhenverstellbar, mit Einfachscherenmechanik

- ▶ Konstruktion aus hochwertigen Stahlprofilen für äußerst hohe Stabilität
- ▶ Anpassung des Tisches auf die gewünschte Arbeitshöhe durch Fußhydraulik - Hebe- und Senkbewegung sanft
- ▶ Konstruktionsprinzip mit leichtgängigem Scherenmechanismus stellt sicher, dass die Plattform absolut parallel gehoben und gesenkt werden kann
- ▶ Einfach zu rangieren durch vier Schwerlast-Lenkrollen
- ▶ Zwei Rollen mit Feststellern ausgestattet
- ▶ Unterschiedliche Arbeitsplatten auf den Grundrahmen montierbar, sichere Fixierung durch Steckbolzen
- ▶ Erfüllt die Sicherheitskriterien der EN 1570-1

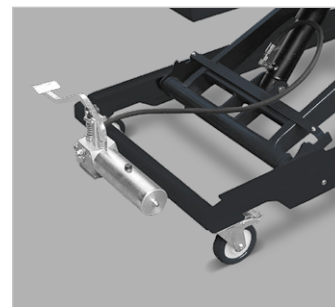

› Fußbetätigte Hydraulik für sanfte Hebe- und Senkbewegungen

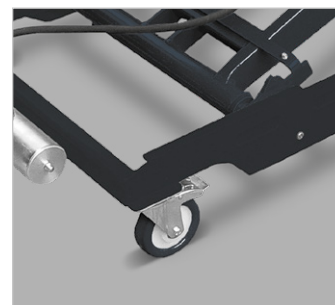

› Einfach zu rangieren durch vier Schwerlast-Lenkrollen, zwei Rollen mit Feststellern ausgestattet

Modell		HT 600
Art.-Nr.		6100600
€ zzgl. USt.		3.199,00

Technische Daten		
Tragkraft	t	0,6
Tischhöhe min.	mm	400
Tischhöhe max.	mm	1010
Abmessungen (L x B x H) ca.	mm	1.900 x 740 x 400
Plattform (L x B) ca.	mm	1.900 x 740
Rollendurchmesser	mm	125
Gewicht ca.	kg	190

Modell	HT 300S Art.-Nr. 6100300	HT 600 M Art.-Nr. 6100310	HT 300L Art.-Nr. 6100320	HT 600 Art.-Nr. 6100600
 <p>Tischoberteil HPL Lochrasterplatte › Tischabmessung ca.: 80 x 120 cm › Material: Multiplex HPL beschichtet › Spannsystem: Lochraster mit Ø20 mm › Gewicht ca.: 15,5 kg Lieferumfang: › Befestigungsschrauben › 2 Blechlaschen + Schrauben zum Verbinden mehrerer Tischplatten Art.-Nr. 6112000 299,00 € zzgl. USt.</p>	●	●	●	●
 <p>Tischoberteil HPL Lochrasterplatte inkl. Schubkasten & Stauraum › Tischabmessung ca.: 80 x 120 cm › Material: Multiplex HPL beschichtet › Spannsystem: Lochraster mit Ø20 mm › Länge Schubkasten 99 cm › Gewicht ca.: 23 kg Lieferumfang: › Schubkasten › 4 Befestigungswinkel + Schrauben › 2 Blechlaschen + Schrauben zum Verbinden mehrerer Tischplatten Art.-Nr. 6112001 639,00 € zzgl. USt.</p>	●	●	●	
 <p>Tischoberteil HPL Lochrasterplatte inkl. Schubkasten & Stauraum schwenkbar › Tischabmessung ca.: 80 x 120 cm › Tischabmessung aufgeschwenkt ca.: 160 x 120 cm › Material: Multiplex HPL beschichtet › Spannsystem: Lochraster mit Ø20 mm › Länge Schubkasten 99 cm › Gewicht ca.: 38 kg Lieferumfang: › Schwenk-Lochrasterplatte mit Schubkasten und Stauraum Art.-Nr. 6112002 1.199,00 € zzgl. USt.</p>	●	●		
 <p>Arbeitsplatte Metall, glatt 1000 x 600 mm › Mit umlaufender Abkantung › Schiebegriffe an den Stirnseiten › Plattendicke 3 mm Art.-Nr. 6110300 139,90 € zzgl. USt.</p>	●			
 <p>Arbeitsplatte Buche-Multiplex, 1250 x 800 mm › Plattendicke 30 mm › Inklusive vier Steckbolzen zum Fixieren Art.-Nr. 6110301 215,00 € zzgl. USt.</p>	●			
 <p>Lochrasterarbeitsplatte Buche-Multiplex, 1250 x 800 mm › Plattendicke 30 mm › Lochraster 100 mm › Bohrungsdurchmesser 22 mm Art.-Nr. 6110302 259,00 € zzgl. USt.</p>	●			
 <p>Lochrasterarbeitsplatte Buche-Multiplex, 1600 x 790 mm › Plattendicke 30 mm › Lochraster 100 mm › Bohrungsdurchmesser 22 mm Art.-Nr. 6110310 279,00 € zzgl. USt.</p>		●		

Modell	Tischoberteil Art.-Nr. 6112000	Tischoberteil Art.-Nr. 6112001	Tischoberteil Art.-Nr. 6112002
 <p>Klemmzwingen zur Werkstückfixierung inkl. Klemmbolzen Ø 20 mm Art.-Nr. 6112005 103,90 € zzgl. USt.</p>	●	●	●
 <p>Auflageschiene mit Antirutsch-Auflage inkl. 2 Klemmbolzen Ø 20 mm Art.-Nr. 6112006 99,90 € zzgl. USt.</p>	●	●	●
 <p>Auflageschiene mit Antirutsch-Auflage & Anhebevorrichtung Art.-Nr. 6112007 199,00 € zzgl. USt.</p>	●	●	●
 <p>Austauschbelag selbstklebend (für Art.-Nr. 6112006 & 6112007) Art.-Nr. 6112008 6,25 € zzgl. USt.</p>	●	●	●
 <p>Exzentranspanner mit Klemmbolzen Ø 20 mm Art.-Nr. 6112009 48,90 € zzgl. USt.</p>	●	●	●
 <p>Positionswinkel mit Klemmbolzen Ø 20 mm Art.-Nr. 6112010 38,00 € zzgl. USt.</p>	●	●	●
 <p>Spanner waagrecht mit Klemmbolzen Ø 20 mm Art.-Nr. 6112011 57,90 € zzgl. USt.</p>	●	●	●
 <p>Spanner senkrecht mit Klemmbolzen Ø 20 mm Art.-Nr. 6112012 59,25 € zzgl. USt.</p>	●	●	●
 <p>Waagrechtspanner für Lochrasterplatte Ø 20 mm Art.-Nr. 6112013 129,00 € zzgl. USt.</p>	●	●	●
 <p>Senkrechtspanner für Lochrasterplatte Ø 20 mm Art.-Nr. 6112014 132,00 € zzgl. USt.</p>	●	●	●
 <p>Stativ mit Waagrechtspanner für Lochrasterplatte Ø 20 mm Art.-Nr. 6112015 215,00 € zzgl. USt.</p>	●	●	●
 <p>Stativ mit Senkrechtspanner für Lochrasterplatte Ø 20 mm Art.-Nr. 6112016 215,00 € zzgl. USt.</p>	●	●	●
 <p>Klemmbolzen Ø 20 mm mit Inbusschraube Art.-Nr. 6112017 17,25 € zzgl. USt.</p>	●	●	●
 <p>Spannsystem 1 <ul style="list-style-type: none"> > 1 Ordnungspaneel mit Aufnahmestiften > 1 Waagrechtspanner mit Klemmbolzen > 1 Senkrechtspanner mit Klemmbolzen > 4 Klemmbolzen ø20 mm mit Scheibe > 2 Platten offen 180 x 40 mit Gewinde > 2 Drehlager mit Gewindestift für Exzentranspanner > 2 Exzentranspanner Kunststoff > 2 Winkel offen 80 x 40 x 60 > 2 Anschlagsschrauben Art.-Nr. 6112018 405,00 € zzgl. USt. </p>	●	●	●
 <p>Spannsystem 2 <ul style="list-style-type: none"> > 1 Ordnungspaneel mit Aufnahmestiften > 1 Adapterplatte rund mit Waagrechtspanner > 1 Adapterplatte rund mit Senkrechtspanner > 6 Klemmbolzen ø20 mm mit Scheibe > 4 Platten offen 180 x 40 mit Gewinde > 4 Drehlager mit Gewindestift für Exzentranspanner > 4 Exzentranspanner Kunststoff > 2 Winkel offen 80 x 40 x 60 > 2 Anschlagsschrauben > 2 Adapterblöcke zum Erhöhen der Spanner auf der runden Adapterplatte Art.-Nr. 6112019 605,00 € zzgl. USt. </p>	●	●	●

Stromerzeuger

Batterieladegeräte

Induktions- / Heizgeräte

Hubtische & Hubwagen

Transporthilfen

Wagenheber

Hebezeuge/Waagen

Werkstattgeräte

Arbeitsplatztisch

Arbeitsplatztisch HT 300 M PSR – fahrbar und höhenverstellbar, mit Plattenschwenkrahmen

- ▶ Ermöglicht einer Person müheloses Laden von Platten auf den Plattformrahmen und Schwenken aus der vertikalen in die horizontale Position
- ▶ Einsatz an Format- oder Plattenaufteilsägen, am Regal oder auf dem Weg zwischen den Stationen
- ▶ Schwenkrahmen mit zwei Lagen-Arretierung in vertikaler und horizontaler Position
- ▶ Anpassung des Rahmens auf die gewünschte Arbeitshöhe durch einfache Betätigung des Hydraulaggregats über einen Fußhebel
- ▶ Konstruktionsprinzip mit leichtgängigem Scherenmechanismus stellt sicher, dass die Plattform absolut parallel gehoben und gesenkt werden kann
- ▶ Stabile Auflagenrollen an der unteren Auflage und mehrere Allseitenrollen sorgen für eine ergonomische Leichtläufigkeit
- ▶ Gegengewicht am unteren Rahmen für sicheren Stand und für größtmögliche Stabilität beim Bewegen des Tisches
- ▶ Bedienpedal des Arbeitsplatztisches uneingeschränkt erreichbar
- ▶ Einfach zu rangieren durch vier Lenkrollen mit einem Durchmesser von 125 mm
- ▶ Zwei Rollen mit Feststellern ausgestattet
- ▶ Montage und Demontage des Plattenschwenkrahmens auf dem Plattformgrundrahmen mit wenigen Handgriffen
- ▶ Erfüllt die Sicherheitskriterien der EN 1570-1



› Fußbetätigte Hydraulik zur Anpassung des Tisches auf die gewünschte Arbeitshöhe



› Einfach zu rangieren durch vier Lenkrollen, zwei Rollen mit Feststellern ausgestattet



Modell		HT 300 M PSR
Art.-Nr.		6100315
€ zzgl. USt.		3.579,00

Technische Daten		
Tragkraft	t	0,3
Tragkraft max. Schwenkrahmen	t	0,12
Tischhöhe min.	mm	400
Tischhöhe max.	mm	1.010
Abmessungen (L x B x H) ca.	mm	1.200 x 740 x 400
Rollendurchmesser	mm	125
Gewicht ca.	kg	75
Schwenkrahmen (L x B) ca.	mm	1.500 x 1.800
Schwenkrahmen Gewicht	kg	10



Höhenverstellbarer Arbeitstisch HT 300 L LAP – fahrbar, mit Doppel-Horizontalscheren und Lochrasterplatte aus Buche-Multiplex

- ▶ Konstruktion aus hochwertigen Stahlprofilen für äußerst hohe Stabilität
- ▶ Inklusive hochwertiger Lochrasterplatte 2000 x 1000 x 30 mm aus Buche-Multiplex mit Lochraster 100 mm und Bohrungsdurchmesser 22 mm
- ▶ Anpassung der Tischhöhe durch Fußhydraulik
- ▶ Konstruktionsprinzip mit leichtgängigem Scherenmechanismus stellt sicher, dass die Plattform absolut parallel gehoben und gesenkt werden kann
- ▶ Einfach zu rangieren durch vier Lenkrollen
- ▶ Zwei Rollen mit Feststellern ausgestattet
- ▶ Erfüllt die Sicherheitskriterien der EN 1570-1

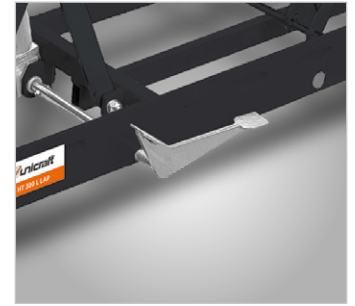

› Fußbetätigte Hydraulik zur Anpassung des Tisches auf die gewünschte Arbeitshöhe



› Einfach zu rangieren durch vier Lenkrollen, zwei Rollen mit Feststellern ausgestattet

Lieferumfang:

- › Lochrasterplatte 2000 x 1000 x 30 mm, Buche-Multiplex, Lochraster 100 mm, Bohrungs-Ø 22 mm

Modell		HT 300 L LAP
Art.-Nr.		6100325
€ zzgl. USt.		2.739,00

Technische Daten		
Tragkraft	t	0,3
Tischhöhe min.	mm	430
Tischhöhe max.	mm	1.040
Abmessungen (L x B x H) ca.	mm	2.000 x 1.000 x 430
Plattform Länge x Breite	mm	2.000 x 1.000
Rollendurchmesser	mm	125
Gewicht ca.	kg	188

Arbeitsplatztisch

Arbeitstisch HT 600 LAP – fahrbar, höhenverstellbar, mit Einfachscherenmechanik und Lochrasterplatte aus Buche-Multiplex

- ▶ Konstruktion aus hochwertigen Stahlprofilen für äußerst hohe Stabilität
- ▶ Inklusive hochwertiger Lochrasterplatte 2000 x 1000 x 30 mm aus Buche-Multiplex mit Lochraster 100 mm und Bohrungsdurchmesser 22 mm
- ▶ Anpassung des Tisches auf die gewünschte Arbeitshöhe durch Fußhydraulik – Hebe- und Senkbewegung sanft
- ▶ Konstruktionsprinzip mit leichtgängigem Scherenmechanismus stellt sicher, dass die Plattform absolut parallel gehoben und gesenkt werden kann
- ▶ Einfach zu rangieren durch vier Schwerlast-Lenkrollen
- ▶ Zwei Rollen mit Feststellern ausgestattet
- ▶ Erfüllt die Sicherheitskriterien der EN 1570-1

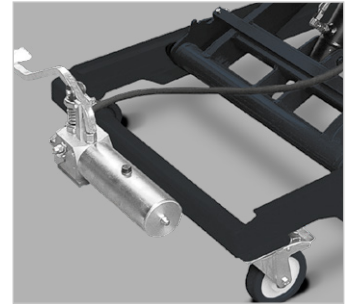

› Fußbetätigte Hydraulik für sanfte Hebe- und Senkbewegungen

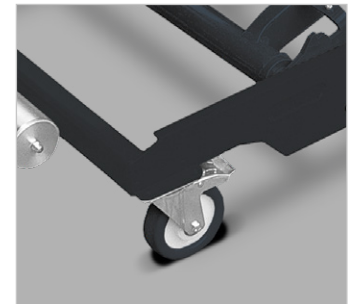

› Einfach zu rangieren durch vier Schwerlast-Lenkrollen, zwei Rollen mit Feststellern ausgestattet



Lieferumfang:

- › Lochrasterplatte 2000 x 1000 x 30 mm, Buche-Multiplex, Lochraster 100 mm, Bohrungs-Ø 22 mm

Modell		HT 600 LAP
Art.-Nr.		6100605
€ zzgl. USt.		3.615,00

Technische Daten		
Tragkraft	t	0,6
Tischhöhe min.	mm	430
Tischhöhe max.	mm	1.040
Abmessungen (L x B x H) ca.	mm	2.000 x 1000 x 430
Plattform Länge x Breite	mm	2.000 x 1.000
Rollendurchmesser	mm	125
Gewicht ca.	kg	238

Zubehör passend für Lochrasterplatte

Klemmzwinge

- › Zur Werkstückfixierung von oben
- › Verstellbar bis 200 mm Werkstückdicke
- › Um 360° schwenkbar

6111000

75,00

Lieferumfang:

- › Ein Rasterbolzen



Schnellspanner mit Winkelgetriebe

- › Verstellhub 130 mm
- › Druckplatte Länge x Breite 100 x 78 mm
- › Auf Lochrasterplatte Buche einsetzbar

6111001

435,00

Lieferumfang:

- › Zwei Rasterbolzen

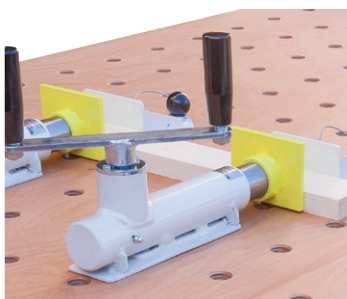

Einzelwiderlager

- › Auf Lochrasterplatte Buche einsetzbar

6111002

72,50

Lieferumfang:

- › Ein Rasterbolzen
- › Ein Sicherungsstecker



Auflageschiene mit Antirutsch-Auflage

- › Zum Aufstecken auf Arbeitsplatten

6111003

119,90

Lieferumfang:

- › Eine Auflageschiene



Abbildung zeigt 2 Auflageschienen

Arbeitsplatztisch

INHALTSVERZEICHNIS

AMT 500 – Arbeits- und Montagetisch

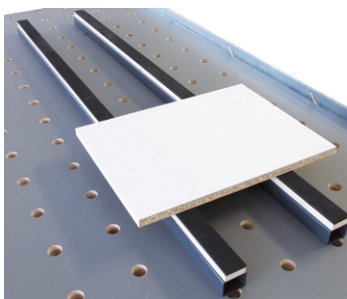
- ▶ Stufenlos höhenverstellbarer Montagetisch
- ▶ Höhenverstellung mithilfe der Fußhydraulik
- ▶ Robuster Helfer in jeder Werkstatt und Arbeitsumgebung
- ▶ Das **patentierete System** der Höhenverstellung sorgt für eine gleichmäßige und stufenlose Höhenverstellung. Auch bei einer ungleichen Lastenverteilung der exzentrischen Beladung
- ▶ Kein Verklemmen, kein Ruckeln
- ▶ Reagiert schnell und in wohl dosierter Geschwindigkeit
- ▶ Lichte Weite von 1105 mm zwischen den Hubsäulen
- ▶ Vier Lenkrollen, davon zwei mit Bremse



› Hebeaggregate sind vor Schmutz und Beschädigung geschützt

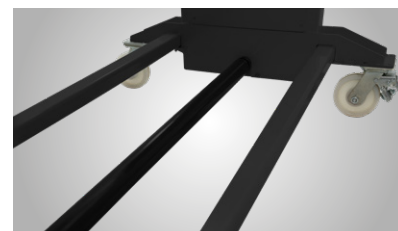

› Untere Synchronwelle kann optional unter einem Einlegeboden verschwinden



› Vier Lenkrollen mit zwei Bremsen sorgen für Flexibilität und Standsicherheit



Stufenlos und unter Last höhenverstellbar Mithilfe der Fußhydraulik

AMT 500

Stahl-Lochrasterplatte	
Materialdicke	ca. 11,5 – 13 mm
Bohrungen	mit Radius 2 mm
Ecken und Kanten	mit Radius 3/6 mm
Raster	50x50 mm
Seitenwange	50 mm hoch
Bohrungsabstand	50 mm
Seitenwange	



Optionaler Stahlblech-Einlegeboden bietet Platz für Werkzeuge, Zubehör, Unterschrank, etc. (Art.-Nr. 6110500)



Patentiert

inkl. Arbeitsplatte Buche-Multiplex



inkl. Lochrasterplatte Buche-Multiplex



inkl. Stahl-Lochrasterplatte



Modell	AMT 500	AMT 500 B	AMT 500 BL	AMT 500 SL
Art.-Nr.	6101500	6101501	6101502	6101505
€ zzgl. USt.	2.399,00	2.649,00	2.699,00	5.759,00

Technische Daten		AMT 500	AMT 500 B	AMT 500 BL	AMT 500 SL
Tragkraft	kg	500	500	500	500
Auflageplatte		–	Arbeitsplatte Buche-Multiplex	Lochrasterplatte Buche-Multiplex	Stahl-Lochrasterplatte
Plattformgröße	mm	1.460 x 740	–	–	–
Plattengröße	mm	–	1.600 x 790 x 30	1.600 x 790 x 30	1.600 x 790 x 50
Gesamthöhe max.	mm	970	1.000	1.000	1.000
Nutzhub	mm	300	300	300	300
Hebeaggregat		1x links	1x links	1x links	1x links
Lenkrollen-ø	mm	125	125	125	125
Abmessungen (L x B x H) ca.	mm	1.460 x 740 x 670	1.460 x 740 x 700	1.460 x 740 x 700	1.460 x 740 x 720
Gewicht ca.	kg	120	140	140	290
Transportzuschlag ¹⁾		TVP 4 = 79,00	TVP 4 = 79,00	TVP 4 = 79,00	TVP 4 = 79,00

Zubehör für Arbeits- und Montagetisch AMT 500 SL

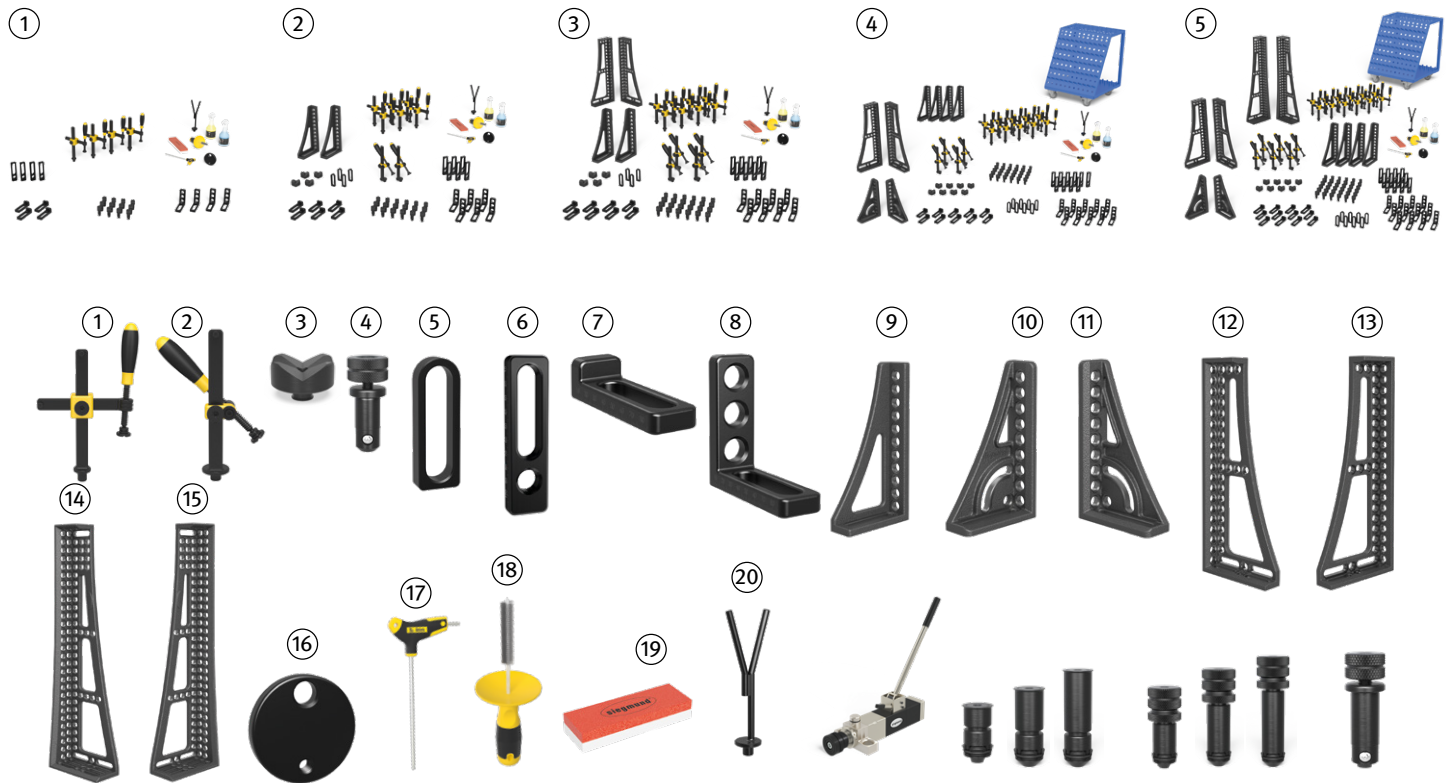

Zubehör	① Set 1 System 16	② Set 2 System 16	③ Set 3 System 16	④ Set 4 System 16	⑤ Set 5 System 16
Art.-Nr.	193163100	193163200	193163300	193163400	193163500
€ zzgl. USt.	1.295,00	2.456,00	3.524,00	5.397,00	6.722,00

① Schraubzwingen brüniert/nitriert	4	6	8	10	12
② Schraubzwingen 45°/90° brüniert	-	2	4	4	6
③ Prisma 90°/120°	-	4	4	8	8
④ Schnellspannbolzen 53mm	12	18	24	30	36
⑤ Anschlag nitriert 80 mm	-	4	4	8	8
⑥ Anschlag nitriert 115 mm	-	6	8	10	12
⑦ Anschlag- und Spannwinkel 90 X - nitriert	4	6	8	10	12
⑧ Anschlag- und Spannwinkel 90 L - nitriert	4	6	8	10	12
⑨ Anschlag- und Spannwinkel 300 G - nitriert	-	2	2	4	4
⑩ Anschlag- und Spannwinkel 250 G mit Drehwinkel links - Guss / nitriert	-	-	-	1	1
⑪ Anschlag- und Spannwinkel 250 G mit Drehwinkel rechts - Guss / nitriert	-	-	-	1	1
⑫ Anschlag- und Spannwinkel 500 GK links - nitriert	-	-	1	1	1
⑬ Anschlag- und Spannwinkel 500 GK rechts - nitriert	-	-	1	1	1
⑭ Anschlag- und Spannwinkel 750 GK links - nitriert	-	-	-	-	1
⑮ Anschlag- und Spannwinkel 750 GK rechts - nitriert	-	-	-	-	1
⑯ Exzenter-Anschlag Ø 75 mit M10-Gewinde - nitriert	1	1	1	1	1
⑰ Inbusschlüssel 4	1	1	1	1	1
⑱ Bürste Ø 17 mit Schutzkappe	1	1	1	1	1
⑲ Kombi-Abziehstein 150x50x25	-	1	-	1	1
⑳ Brennerhalter - brüniert	1	1	1	1	1
Werkzeugwagen	-	-	-	-	1
Probeflasche Reinigungsmittel CleanBasic	1	1	1	1	1
Probeflasche Antihafmittel mit Korrosionsschutz	1	1	1	1	1

Zubehör	Art.-Nr.	€ zzgl. USt.	Zubehör	Art.-Nr.	€ zzgl. USt.
① Schraubzwingen brüniert/nitriert	193160610	61,00	⑩ Anschlag- und Spannwinkel 500 GK rechts - nitriert	193160136N	179,00
② Schraubzwingen 45°/90° brüniert	193160630	58,00	⑪ Anschlag- und Spannwinkel 750 GK links - nitriert	193160146N	308,00
③ Prisma 90°/120°	1931606451N	38,00	⑫ Anschlag- und Spannwinkel 750 GK rechts - nitriert	193160148N	308,00
④ Schnellspannbolzen 53mm	193160510	36,00	⑬ Exzenter-Anschlag Ø 75 mit M10-Gewinde - nitriert	193160402N	21,00
⑤ Anschlag nitriert 80 mm	193160410N	32,00	⑭ Inbusschlüssel 4	193160852	12,00
⑥ Anschlag nitriert 115 mm	193160420N	38,00	⑮ Bürste Ø 17 mit Schutzkappe	193160820	16,00
⑦ Anschlag- und Spannwinkel 90 X - nitriert	193160108N	38,00	⑯ Kombi-Abziehstein 150x50x25	193000942	16,00
⑧ Anschlag- und Spannwinkel 90 L - nitriert	193160110N	53,00	⑰ Brennerhalter - brüniert	193160920	22,00
⑨ Anschlag- und Spannwinkel 300 G - nitriert	193160162N	86,00	Werkzeugwagen	193160910	588,00
⑩ Anschlag- und Spannwinkel 250 G mit Drehwinkel links - Guss / nitriert	193160161N	120,00			
⑪ Anschlag- und Spannwinkel 250 G mit Drehwinkel rechts - Guss / nitriert	193160163N	120,00			
⑫ Anschlag- und Spannwinkel 500 GK links - nitriert	193160134N	179,00			

Arbeitsplatztisch

Arbeits- und Montagetisch AMT 505 – Stufenlos höhenverstellbarer Montagetisch

- ▶ Höhenverstellung mithilfe der Fußhydraulik
- ▶ Robuster Helfer in jeder Werkstatt und Arbeitsumgebung
- ▶ Das patentierte System der Höhenverstellung sorgt für eine gleichmäßige und stufenlose Höhenverstellung. Auch bei einer ungleichen Lastenverteilung oder exzentrischen Beladung
- ▶ Mehr Stauraum dank der unter dem Ablageboden montierten Synchronwelle, z.B. für den als Zubehör erhältlichen Schubladenschrank
- ▶ Kein Verklemmen oder Ruckeln dank der Synchronführung
- ▶ Reagiert schnell und in wohl dosierter Geschwindigkeit
- ▶ Massive höhenverstellbare Standfüße für einen sicheren Halt
- ▶ Mit vielfältigem Zubehör konfigurierbar

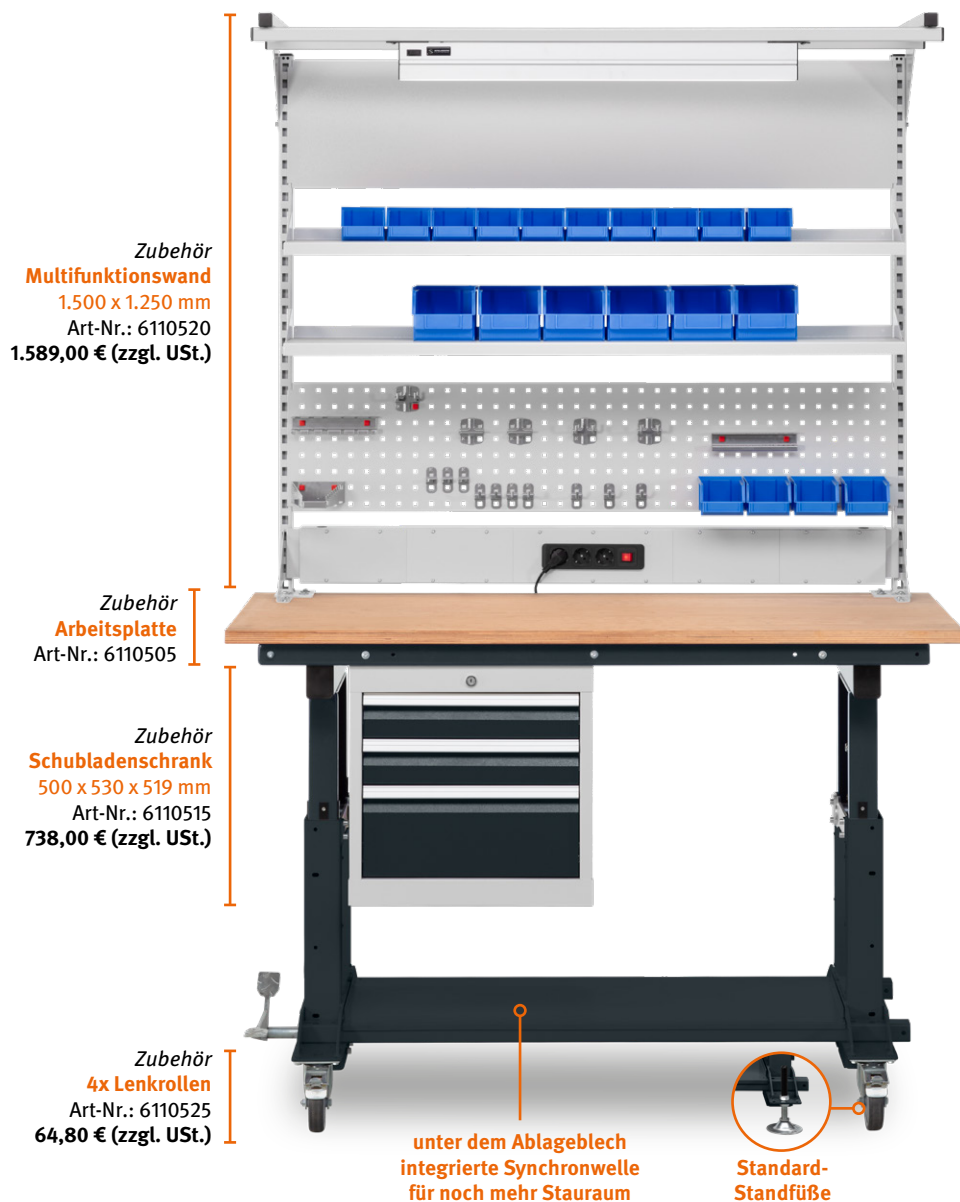

Zubehör AMT 505

Arbeitsplatte	Art-Nr.	€ zzgl. USt.
1.600 x 790 x 30 mm	6110505	242,00



Lochrasterplatte	Art-Nr.	€ zzgl. USt.
1.600 x 790 x 30 mm	6110506	286,00



Werkbankplatte	Art-Nr.	€ zzgl. USt.
1.600 x 800 x 50 mm	6110508	379,00



Stahl-Locherrasterplatte 16er System	Art-Nr.	€ zzgl. USt.
1.500 x 1.000 x 50	6110509	2.545,00



Arbeitsplatte	Art-Nr.	€ zzgl. USt.
1.600 x 790 x 30	6110507	365,00



Modell		AMT 505
Art.-Nr.		6102500
€ zzgl. USt.		2.789,00

Technische Daten		
Tragkraft	kg	500
Tischhöhe min. – max.	mm	670 – 970
Plattform Außenlänge / -breite	mm	1.460 / 740
Abmessungen (LxBxH)	mm	1.460x740x670
Gewicht ca.	kg	130
Transportzuschlag ^{*)}		TVP 4 = 79,00

TRANSPORTHILFEN



Universalfahrwerk/Hubroller

INHALTSVERZEICHNIS

Universalfahrwerk UF 230/UF 300 – mit 230 kg bzw. 300 kg Tragkraft

- ▶ Fahrgestell mit variabel einstellbarer Stellfläche
- ▶ Für den leichten Transport und Standortwechsel von Maschinen
- ▶ Viele verschiedene Stellflächengrößen über Lochraster möglich
- ▶ Leicht manövrierbar aufgrund zwei um 360° drehbarer Lenkrollen
- ▶ Mit vibrationsdämpfenden Stellfüßen (UF 230)
- ▶ Sichere und stabile Konstruktion
- ▶ Schneller und einfacher Zusammenbau

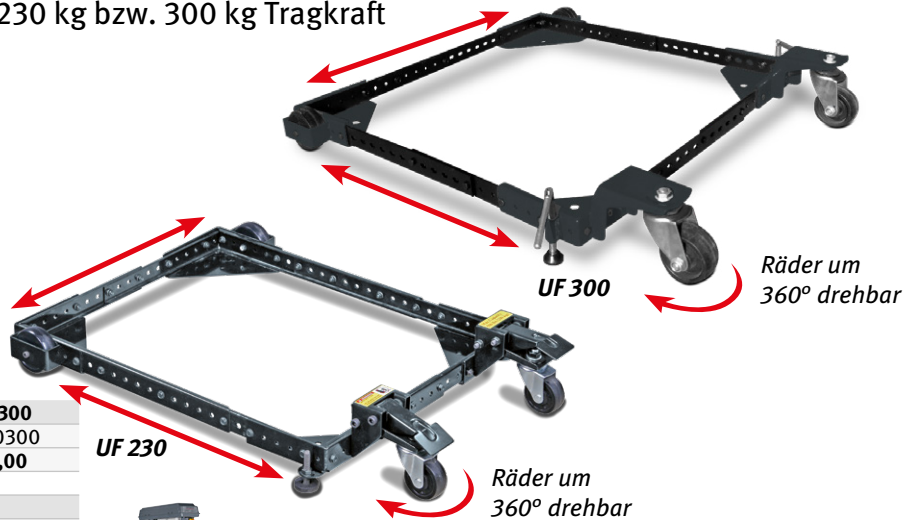

Modell		UF 230	UF 300
Art.-Nr.		6190230	6190300
€ zzgl. USt.		59,00	99,00
Technische Daten			
Tragkraft	kg	230	300
Stellfläche quadratisch min.	mm	280 x 280	345 x 345
Stellfläche quadratisch max.	mm	890 x 890	730 x 730
Stellfläche rechteckig min.	mm	430 x 280	–
Stellfläche rechteckig max.	mm	1.290 x 480	–
Lochabstand	mm	25	25,4
Gewicht ca.	mm	7,7	9



Anwendungsbeispiele

- ▶ Zum bequemen Verfahren von Bandsägen, Schleifmaschinen, Hobelmaschinen, Bohrmaschinen u.a. (Maschinen nicht im Lieferumfang enthalten)

Ecktransportrollen-Set ETR 4/150 – mit 150 kg Tragkraft pro Stück

- ▶ Zum schnellen und leichten Umsetzen von kastenförmigen Gegenständen und Möbeln
- ▶ Niedrige Ladehöhe für den sicheren Transport
- ▶ Gehäuse aus Stahlblech geschweißt
- ▶ Ladefläche mit Anti-Rutschauflage

Lieferumfang:

- › Vier Eckrollen
- › Drei Vollgummi-Lenkrollen je Eckrolle

Modell		ETR 4/150
Art.-Nr.		6197150
€ zzgl. USt.		135,00
Technische Daten		
Tragkraft	kg/St.	150
Abmessungen (L x B x H) ca.	mm	255 x 255 x 85
Ladehöhe	mm	15 mm
Gewicht ca.	kg/St.	2



**600 kg
Tragkraft!**



Anwendungsbeispiel

- › Optimal zum bequemen Verfahren kastenförmiger Gegenstände (Schrank nicht im Lieferumfang enthalten)

Hubroller-Set HR 1000 – mit 1 t Tragkraft

- ▶ Für den Transport von schweren Gegenständen, wie Schränken etc.
- ▶ Stahlblechgestell galvanisch verzinkt
- ▶ Anlagefläche mit Gummibelag
- ▶ Rad mit Polyurethan-Bereifung

Lieferumfang:

- › Zwei Hubroller
- › Eine Hebelstange

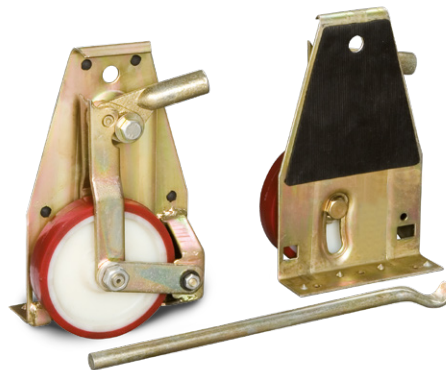

Anwendungsbeispiel

- › Zum einfachen Verfahren von Lasten bestens geeignet (Schrank nicht im Lieferumfang enthalten)

Modell		HR 1000
Art.-Nr.		6191000
€ zzgl. USt.		169,00
Technische Daten		
Tragkraft (pro Set)	t	1
Beräderung Polyurethan	mm	138 x 28
Klauenhöhe unten	mm	12
Klauenhöhe oben	mm	50
Gewicht ca. (pro Set)	kg	10

Einfache Handhabung:

- ▶ Last mit Hebelstange anheben
- ▶ Klaue der Hubrolle unterschieben
- ▶ Anheben der Last durch Umlegen des Exzenterhebels mit der Hebelstange
- ▶ Auf der Gegenseite ebenso mit der zweiten Hubrolle verfahren

Hebelstangen Serie HS – mit 1,5 t und 5 t Tragkraft

- ▶ Massives Stahlgestänge für maximale Stabilität
- ▶ Leichtgängige Stahlrollen

Modell		HS 1.5	HS 5
Art.-Nr.		6196015	6196050
€ zzgl. USt.		109,00	209,00

Technische Daten			
Tragkraft	t	1,5	5
Hebellänge	mm	2.000	2.000
Anzahl der Rollen		2	2
Rollengröße	mm	70 x 54	70 x 54
Gewicht ca.	kg	16	32



Transportrollen Serie TR – mit 3 t und 6 t Tragkraft t

- ▶ Für den leichten und sicheren Transport von schweren Gegenständen
- ▶ Große, kugelgelagerte Nylonrollen sowie rutschhemmende Gummioberfläche

Modell		TR 3	TR 6
Art.-Nr.		6193030	6193060
€ zzgl. USt.		99,90	145,00

Technische Daten			
Tragkraft	t	3	6
Abmessungen (L x B x H) ca.	mm	400 x 228 x 100	415 x 210 x 100
Anzahl der Rollen		je 4	je 6
Rollengröße	mm	85 x 90	85 x 85
Gewicht ca.	kg	9,5	12



Verstellbare Transportrollen Serie VTR

- ▶ Im 2er-Set
- ▶ Große, kugelgelagerte Nylonrollen
- ▶ Durch 2 Stahlstangen von 500 mm auf 1.400 mm (VTR 6) oder von 720 mm auf 1.500 mm (VTR 12) verstellbar
- ▶ Rutschhemmende Gummioberfläche

Lieferumfang:

- › Zwei Transportrollen mit zwei Stahlstangen

Transportrollen können bis zu einer Länge von 1,40 m (VTR 6) oder 1,50 m (VTR 12) verbunden werden

Modell		VTR 6	VTR 12
Art.-Nr.		6192060	6192120
€ zzgl. USt.		269,00	349,00

Technische Daten			
Tragkraft	t	6	12
Abmessungen (L x B x H) ca.	mm	415 x 210 x 100	420 x 268 x 110
Anzahl der Rollen	mm	je 4	je 6
Rollengröße	mm	85 x 90	85 x 90
Gewicht ca. (pro Rollenblock)	kg	30	38



Transportfahrwerke/Transportrollenset

INHALTSVERZEICHNIS

Transportfahrwerke Serie TF

- ▶ Für den leichten und sicheren Transport schwerer Gegenstände und Maschinen
- ▶ Mit drehbar gelagerter Tragplatte (bei TF 3 einfach, bei TF 6 und TF 12 zweifach) und Zugdeichsel für einfaches Manövrieren um Kurven
- ▶ Tragplatten mit rutschhemmender Gummioberfläche

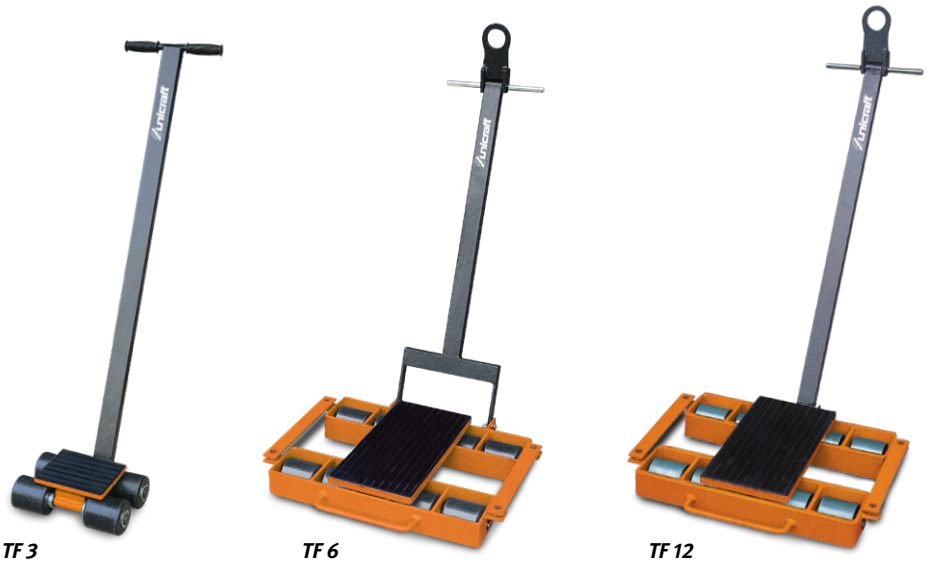

Modell		TF 3	TF 6	TF 12
Art.-Nr.		6191030	6191060	6191120
€ zzgl. USt.		159,00	389,00	499,00
Technische Daten				
Tragkraft	t	3	6	12
Abmessungen ohne Zugdeichsel (L x B x H) ca.	mm	295 x 230 x 104	640 x 534 x 115	640 x 566 x 115
Auflagefläche	mm	185 x 150	220 x 400	220 x 400
Anzahl der Rollen	St	4	8	8
Rollengröße (Ø x B)	mm	85 x 90	85 x 90	83 x 95
Gewicht ca.	kg	15	50	66

Transportrollenset TR 20 – mit 20 t Tragkraft

- ▶ Flexibel einsetzbar zum Bewegen schwerer Lasten
- ▶ Leicht zu lenken mit einem Wendekreis von 3 m
- ▶ Geeignet für kurze Transportstrecken
- ▶ Set besteht aus Lenk- und Fahrwerk zur einfachen Selbstmontage



Lieferumfang:

- > 4 Transportrollen
- > 2 Drehteller mit Auflagegummi Ø 130 mm
- > 2 Tragplatten mit Auflagegummi 120 x 120 mm
- > 2 Verbindungsstangen
- > 2 Lenkstangen
- > Metallbox mit Rollen und Henkeln
- > Zugdeichsel für die Metallbox

Modell		TR 20
Art.-Nr.		6195020
€ zzgl. USt.		559,00
Technische Daten		
Tragkraft	t	20
Transport-/Einbauhöhe	mm	108
Rollendurchmesser	mm	18
Gewicht ca.	kg	50



KFZ-BEDARF



PKW-Rangierhilfen und -Auffahrampen

INHALTSVERZEICHNIS

Pkw-Rollwagen PRW 450

- ▶ Kraftsparendes Verschieben, auch von beschädigten, verschlossenen oder blockierten Fahrzeugen
- ▶ Für Seitwärtsbewegungen oder Drehen auf der Stelle
- ▶ Mit Lenkrollen zum optimalen Rangieren in engen Räumlichkeiten wie z.B. Autohäusern oder Werkstätten



Lieferumfang:
 > Zwei Rollwagen

Modell		PRW 450
Art.-Nr.		6201599
€ zzgl. USt.		109,00/Paar
Technische Daten		
Tragkraft pro Paar	kg	900
Abmessungen einzeln (L x B x H) ca.	mm	602 x 385 x 140
Gewicht ca. einzeln	kg	9

Hydraulische Rangierhilfe PV 681 – für Pkw

- ▶ Zum Rangieren von Pkw auf engstem Raum
- ▶ Zwei Rangierhilfen zum Drehen des Pkws um eine Achse; vier Rangierhilfen für komplett freies Bewegen
- ▶ Komfortables Anheben des Fahrzeugs per Fußpedal
- ▶ Zur Verwendung auf ebenen Böden im Innenbereich
- ▶ Mit Lenkrollen für beste Rangierfähigkeit auch in engen Räumlichkeiten
- ▶ Stabile Stahlkonstruktion, Radaufnahmen aus Aluminium



Anwendungsbeispiel



Modell		PV 681
Art.-Nr.		6201602
€ zzgl. USt.		169,00
Technische Daten		
Tragkraft (obere Position)	kg	680
Unterfahrhöhe	mm	150
Durchmesser Lenkrollen	mm	90
Max. Reifenbreite	mm	270
Achsenabstand Radaufnahmeholme	mm	340–620
Abstand Innenseite Radaufnahmeholme	mm	270–550
Bodenabstand Radaufnahmeholm unten–oben	mm	36–106
Gewicht ca.	kg	18

Zubehör	Art.-Nr.	€ zzgl. USt.
Aufbewahrungsgestell Neu	6201603	54,50

KFZ-Auffahrampen Serie KR – Praktisch, einfach zu bedienen für mehr Sicherheit bei Arbeiten an und unter dem Fahrzeug"

KR 2000

- ▶ Stabile Ausführung
- ▶ Robust geschweißte Stahlkonstruktion
- ▶ Auffahrbreite bis 185 mm

KR 2001

- ▶ Stabile Ausführung
- ▶ Robust geschweißte Stahlkonstruktion
- ▶ Auffahrbreite bis 225 mm

KR 2500

- ▶ Platzsparend stapelbar
- ▶ KFZ-Rampe aus Kunststoff
- ▶ Mit besonders großer Auffahrbreite (240 mm)

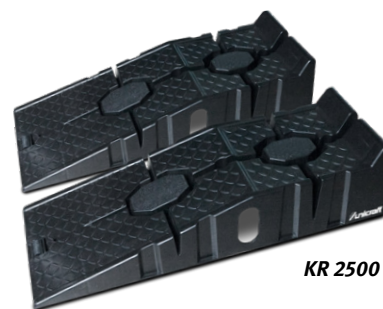

Modell		KR 2000	KR 2001	KR 2500
Art.-Nr.		6201602	6202001	6202005
€ zzgl. USt.		169,00 (pro Paar)	129,00 (pro Paar)	140,00 (pro Paar)

Technische Daten				
Tragkraft	t	2/Paar	2/Paar	2,5/Paar
Reifenbreite max.	mm	185	225	240
Abmessungen (L x B x H) ca.	mm	830 x 310 x 270	910 x 360 x 270	900 x 295 x 220
Gewicht ca.	kg	5,5/St.	7,9/St.	4/St.
Lieferumfang		2 St.	2 St.	2 St.

Unterstellböcke Serie UB

- ▶ Zur Absicherung bei Arbeiten unter dem angehobenen Fahrzeug
- ▶ Robust geschweißte Konstruktion mit V-Stempel
- ▶ Breite Stellfüße: schonend für Werkstattboden, Asphalt oder andere Untergründe

Lieferumfang:
▶ 2 Unterstellböcke



Modell		UB 3000	UB 6000
Art.-Nr.		6201300	6201301
€ zzgl. USt.		48,50 (pro Paar)	86,90 (pro Paar)

Technische Daten			
Tragkraft	t/Bock	3	6
Höhe min.	mm	276	388
Höhe max.	mm	420	580
Rasterstufen		10	12
Standfläche	mm	201 x 182	285 x 250
Gewicht ca.	kg/Paar	6,4	13,8

Unterstellböcke Serie UBK – klappbar

- ▶ Zur Absicherung bei Arbeiten unter dem angehobenen Fahrzeug
- ▶ Breite Stellfüße: schonend für den Untergrund

Lieferumfang:
▶ 2 Unterstellböcke



Modell		UBK 3000
Art.-Nr.		6201305
€ zzgl. USt.		30,90 (pro Paar)

Technische Daten		
Tragkraft	t/Bock	3
Höhe min.	mm	285
Höhe max.	mm	400
Rasterstufen		4
Standfläche	mm	240 x 240
Gewicht ca.	kg/Paar	4

Hydraulische Stempelwagenheber

INHALTSVERZEICHNIS

Hydraulischer Stempelwagenheber HSWH – Unterstellheber mit extrem belastbarem Zylinder

- ▶ Äußerst stabil und kipffest durch große Fußplatte aus Spezialguss
- ▶ Leichtgängiger, zweiteiliger Pumpenkipphebel mit Passung für Ventilsteuerung
- ▶ Durch verstärkte Wandung besonders robust, stabil und langlebig
- ▶ Sehr niedrige Unterstellhöhe
- ▶ Ausdrehbarer Stempel zur zusätzlichen Höhenanpassung
- ▶ Stempelteller geriffelt für sichere Auflage

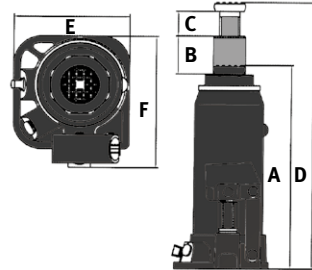

Modell		HSWH 30	HSWH 50
Art.-Nr.		6200003	6200005
€ zzgl. USt.		29,90	35,90

Technische Daten			
Tragkraft	t	3	5
Höhe min. (A)	mm	188	207
Hubhöhe (D) ca.	mm	363	402
Hub (B) ca.	mm	115	125
Anpasshöhe (C) ca.	mm	60	70
Stellfläche (E x F) ca.	mm	108,5 x 87	117 x 97
Gewicht ca.	kg	2,8	3,7

Stempelwagenheber Serie HSWH TOP

- ▶ Ausdrehbare Hebesäule, kipffeste Fußplatte
- ▶ Drehbarer Pumpenkipphebel, der von jeder beliebigen Position bedient werden kann
- ▶ Besonders langlebig durch verstärkte Wandung
- ▶ Hochwertige Schweißnähte und Verschraubung
- ▶ Verlängerungsschraube sorgt für zusätzliche Hubhöhe
- ▶ Stoppschutz verhindert Blockieren des Stempels
- ▶ Sicherheitsventile gegen Überbelastung des Zylinders sowie unbeabsichtigtes Verstellen

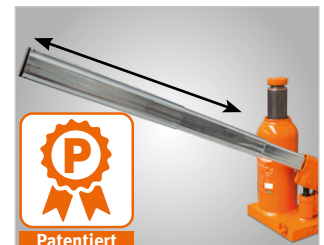

› 2-fach ausziehbarer Teleskop-Pumpengriff



HSWH 5 TOP



HSWH 10 TOP



HSWH 20 TOP



HSWH 30 TOP

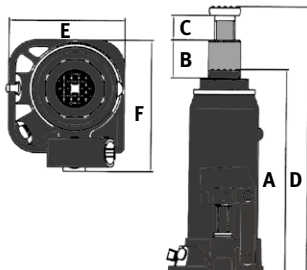

Lieferumfang:
 › Pumphebel
 › Tragegriff
 (HSWH 20 TOP & HSWH 30 TOP)



› Ab HSWH 20 TOP: Drehbarer Tragegriff



› Die Heber können auch horizontal verwendet werden



› Drehbarer Pumpenkipphebel, der von jeder beliebigen Position bedient werden kann

Modell		HSWH 5 TOP	HSWH 10 TOP	HSWH 20 TOP	HSWH 30 TOP
Art.-Nr.		6211005	6211010	6211020	6211030
€ zzgl. USt.		112,00	149,00	178,90	212,90

Technische Daten					
Tragkraft	t	5	10	20	30
Höhe min. (A)	mm	212	219	234	242
Hubhöhe (D)	mm	437	444	459	467
Hub (B)	mm	150	150	150	150
Anpasshöhe (C) ca.	mm	75	75	75	75
Stellfläche (E x F) ca.	mm	125 x 75	144 x 90	172 x 120	196 x 144
Gewicht ca.	kg	4,5	6,4	10,6	15,5

RWH – Rangierwagenheber

- ▶ Last- und Lenkrollen aus Gusseisen

RWH 2.51

- ▶ Aufsatzstück zum Verlängern des Sattels im Lieferumfang
- ▶ QUICK LIFT-Funktion: mit nur einem Hub am Ansatzpunkt des Fahrzeugs



Modell		RWH 2.1	RWH 2.51
Art.-Nr.		6201099	6201128
€ zzgl. USt.		71,50	139,00
Tragkraft	t	2	2,5
Unterfahrhöhe min	mm	135	150
Endhöhe max.	mm	340	530
Abmessungen (L x B x H) ca.	mm	447 x 196 x 135	625 x 242 x 158
Gewicht ca.	kg	8,7	18,7

SRWH 2501 EF/ SRWH 3003 EF – Rangierwagenheber als extra flache Ausführung speziell für tiefergelegte und sportlich flache Fahrzeuge

- ▶ Zweiteiliger Pumphebel mit ergonomischen Handgriff gewährleistet einen festen Griff und ein einfaches Handling
- ▶ Schnellhubfußpedal zum schnellen Überbrücken des Leerhubs
- ▶ Last- und Lenkrollen aus Gusseisen
- ▶ Ventilsteuerung über drehbaren Pumphebel
- ▶ Praktische Werkzeugablage
- ▶ Extra breite Fläche des Auflagetellers mit Gummiauflage
- ▶ Mit Doppelkolben, dadurch weniger Pumpvorgänge bis zur maximalen Endhöhe nötig

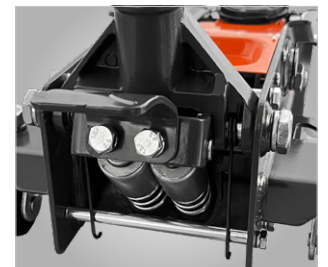

› Quick-Lift Funktion durch Doppelkolben



› Extra breite Fläche des Auflagetellers mit Gummiauflage



› Praktische Werkzeugablage
› Schnellhubfußpedal zum schnellen Überbrücken des Leerhubs

Modell		SRWH 2501 EF	SRWH 3003 EF
Art.-Nr.		6201129	6201124
€ zzgl. USt.		179,00	199,00
Tragkraft	t	2,5	3
Hub max.	mm	410	420
Unterfahrhöhe min.	mm	85	78
Endhöhe max.	mm	495	510
Breite innen / außen	mm	233 / 343	262 / 344
Länge max.	mm	1.695	1.810
Abmessungen (L x B x H) ca.	mm	660 x 343 x 221	685 x 344 x 223
Gewicht ca.	kg	28,2	33

Zubehör	Art.-Nr.	€ zzgl. USt.
Querträger	6201139	75,0000

Rangierwagenheber

INHALTSVERZEICHNIS

SRWH 3000 QL – Spezial Rangierwagenheber mit QUICK-LIFT-Funktion

- ▶ Zweiteiliger Pumphebel mit Gummigriff zum sicheren und leichten Anheben der Last
- ▶ Ventilsteuerung über drehbaren Pumphebel

- ▶ Last- und Lenkrollen aus Gusseisen
- ▶ Extra breite Fläche des Auflagetellers

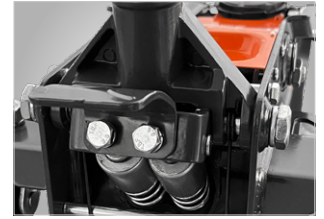

› Quick-Lift Funktion durch Doppelkolben



› mit nur einem Hub per Fußhebel am Ansatzpunkt des Fahrzeugs

Modell		SRWH 3000 QL
Art.-Nr.		6201103
€ zzgl. USt.		235,00
Tragkraft	t	3
Hubhöhe max.	mm	355
Unterfahrhöhe min.	mm	145
Unterfahrhöhe max.	mm	180
Endhöhe max.	mm	500
Abmessungen (L x B x H) ca.	mm	685 x 346 x 180
Gewicht ca.	kg	37,2

SRWH 3001 SIL – Spezial Rangierwagenheber

- ▶ Mit extra niedrigem Sattelprofil gut für tiefergelegte Autos
- ▶ Einfaches Heben bis zum Ansatzpunkt per Fußhebel oder Handhebel
- ▶ Bei Beladung langsames, sicheres Absenken

- ▶ Praktische integrierte Werkzeugablage mit Gummimatte
- ▶ Großer Auflageteller mit Gummiaufsatz für eine schonende Auflage, schützt Hebe- und Fahrzeug

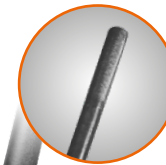

Besonders leise durch Rollen aus Polyurethan



Modell		SRWH 3001 SIL
Art.-Nr.		6201121
€ zzgl. USt.		185,00
Tragkraft	t	3,0
Hubhöhe max.	mm	340
Unterfahrhöhe min.	mm	120
Unterfahrhöhe max.	mm	158
Endhöhe max.	mm	460
Abmessungen (L x B x H) ca.	mm	628 x 343 x 158
Gewicht ca.	kg	31,5

Zubehör	Art.-Nr.	€ zzgl. USt.
Querträger	6201139	75,0000

SRWH 2500 LFH / SRWH 3000 LFH – Spezial Rangierwagenheber mit Doppelkolben, flacher Bauform und hoher Endhöhe

- ▶ Extra niedriger Sattelprofil - gut für tiefergelegte Autos
- ▶ Durch die extra-lange Bauweise besonders für lange Rahmengestelle geeignet
- ▶ Doppelkolben; dadurch weniger Pumpvorgänge bis zur max. Endhöhe

- ▶ Bei Beladung langsames, sicheres Absenken
- ▶ Großer Auflageteller mit Gummiaufsatz für eine schonende Auflage schützt Hebe- und Fahrzeug

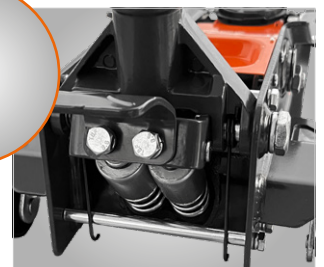
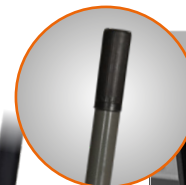

› Quick-Lift Funktion durch Doppelkolben

Modell		SRWH 2500 LFH	SRWH 3000 LFH
Art.-Nr.		6201126	6201127
€ zzgl. USt.		199,00	335,00
Tragkraft	t	2,5	3
Hubhöhe max.	mm	425	470
Unterfahrhöhe min.	mm	75	110
Endhöhe max.	mm	500	580
Abmessungen (L x B x H) ca.	mm	685 x 344 x 150	805 x 355 x 172
Gewicht ca.	kg	32,4	48,5



SRWH 3000 LFH

Zubehör	Art.-Nr.	€ zzgl. USt.
Querträger	6201139	75,0000

SRWH 2000 LF DS – Spezial Rangierwagenheber in besonders flacher Bauweise

- ▶ Mit stabilen, walzenförmigen PU-Rollen-Bereifung für besondere Laufruhe
- ▶ Extra flach, für tiefergelegte Autos geeignet
- ▶ Ventilsteuerung über innenliegendes Gestänge und Drehknopf im Pumphebel
- ▶ Bei Beladung langsames, sicheres Absenken
- ▶ Bequemes und leichtes Anheben durch Hydraulik und langen Hebel
- ▶ Gummiauflage schützt Sattel und Fahrzeug
- ▶ Breite Fläche des Auflagetellers

Modell		SRWH 2000 LF DS
Art.-Nr.		6201125
€ zzgl. USt.		529,00
Tragkraft	t	2
Hubhöhe max.	mm	430
Unterfahrhöhe min.	mm	70
Endhöhe max.	mm	500
Abmessungen (L x B x H) ca.	mm	822 x 360 x 214
Gewicht ca.	kg	43



RWHA 1502/ RWHA 2501 – Leichter Rangierwagenheber aus Aluminium für sportlich flache Fahrzeuge

- ▶ Leichte, robuste Aluminiumkonstruktion
- ▶ Zweiteiliger Pumphebel mit Griffschaum gewährleistet einen festen Griff und ein einfaches Handling
- ▶ Extra flach, besonders für tiefergelegte Autos geeignet
- ▶ Mit Doppelkolben, dadurch weniger Pumpvorgänge bis zur maximalen Endhöhe nötig
- ▶ Ventilsteuerung über drehbaren Pumphebel
- ▶ Bei Beladung langsames, sicheres Absenken
- ▶ Mit stabiler, walzenförmiger Lastrolle
- ▶ Gummiauflage schützt Sattel und Fahrzeug



Modell		RWHA 1502	RWHA 2501
Art.-Nr.		6201135	6201136
€ zzgl. USt.		149,00	255,00
Tragkraft	t	1,5	2,5
Hubhöhe max.	mm	260	395
Unterfahrhöhe min.	mm	90	90
Endhöhe max.	mm	350	485
Breite innen / außen	mm	145 / 240	280 / 300
Länge max.	mm	1.440	1.810
Abmessungen (L x B x H) ca.	mm	500 x 240 x 132	660 x 300 x 162
Gewicht ca.	kg	14	27

Zubehör	Art.-Nr.	€ zzgl. USt.
Querträger	6201139	75,0000

Spezial Rangierwagenheber

SRWH 5000 LH / 10000 LH –Spezial Rangierwagenheber mit Fußpedal für hohe Tragkräfte

- ▶ Besonders lange Bauform sorgt für extra Stabilität
- ▶ Zusätzliches Fußpedal zum Heben mit Schnellhub
- ▶ Robuste Konstruktion
- ▶ Last- und Lenkrollen aus Stahl
- ▶ Bei Beladung langsames und sicheres Absenken dank großem Auflageteller
- ▶ Ventilsteuerung über innenliegendem Gestänge mit Drehknopf
- ▶ Gummibeschichteter T-Griff für leichtes Rangieren



Modell		SRWH 5000 LH	SRWH 10000 LH
Art.-Nr.		6201150	6201155
€ zzgl. USt.		725,00	1.019,00
Tragkraft	t	5	10
Hub	mm	535	525
Endhöhe	mm	685	685
Unterfahrhöhe min./ max.	mm	150 / 685	160 / 685
Breite innen / außen	mm	245 / 366	270 / 494
Länge max.	mm	1.505	1.637
Abmessungen (L x B x H) ca.	mm	1.505 x 366 x 200	1.637 x 494 x 249
Gewicht ca.	kg	89	133

Verstellbarer Querträger für Rangierwagenheber

- ▶ Erhöht die Stabilität von Fahrzeug und Wagenheber
- ▶ Stabile Stahlkonstruktion
- ▶ Ausziehbar bis 940 mm Länge
- ▶ Höhe der Auflagefläche einstellbar
- ▶ Von allen Seiten am Fahrzeug verwendbar

Modell		Querträger für Rangierwagenheber
Art.-Nr.		6201139
€ zzgl. USt.		75,00
Tragkraft	t	2
Länge min./ max.	mm	710 / 940
Länge Sicherheitskette	mm	235
Auflagefläche (L x B)	mm	120 x 120
Auflagefläche Höhenverstellung	mm	55
Abmessungen (L x B x H) ca.	mm	710 x 140 x 125
Gewicht ca.	kg	12,3



Anwendung

Lieferumfang:
 > Gewindeschraube
 Größe M 24 x 1,5 mm



Hinweis:
 Für Montage des Querträgers Sattel entfernen

Spezial Rangierwagenheber Serie WWH – Pneumatisch-hydraulischer Werkstatt-Wagenheber

- ▶ Kontrolliertes, sicheres Heben und Senken
- ▶ Zum Betreiben mit Druckluft von einem externen Erzeuger
- ▶ Hartverchromte Kolben mit extra glatter Oberfläche
- ▶ Kompakte Bauweise
- ▶ Mit stabilen Rollen aus PU-beschichtetem Gusseisen
- ▶ T-Griff zum leichten Rangieren
- ▶ Mit praktischem Tragegriff am Gehäuse
- ▶ Die beiden Gusseisen-Aufsatzstücke können für die Erweiterung der Hubhöhe einzeln oder auch aufeinander aufgesteckt verwendet werden



▶ Intuitiv bedienbarer Sicherheits-Drehkopf mit Kompressoranschluss



▶ Abbildung zeigt optional erhältlichen (Aircraft) Kompressor mit Druckluftset

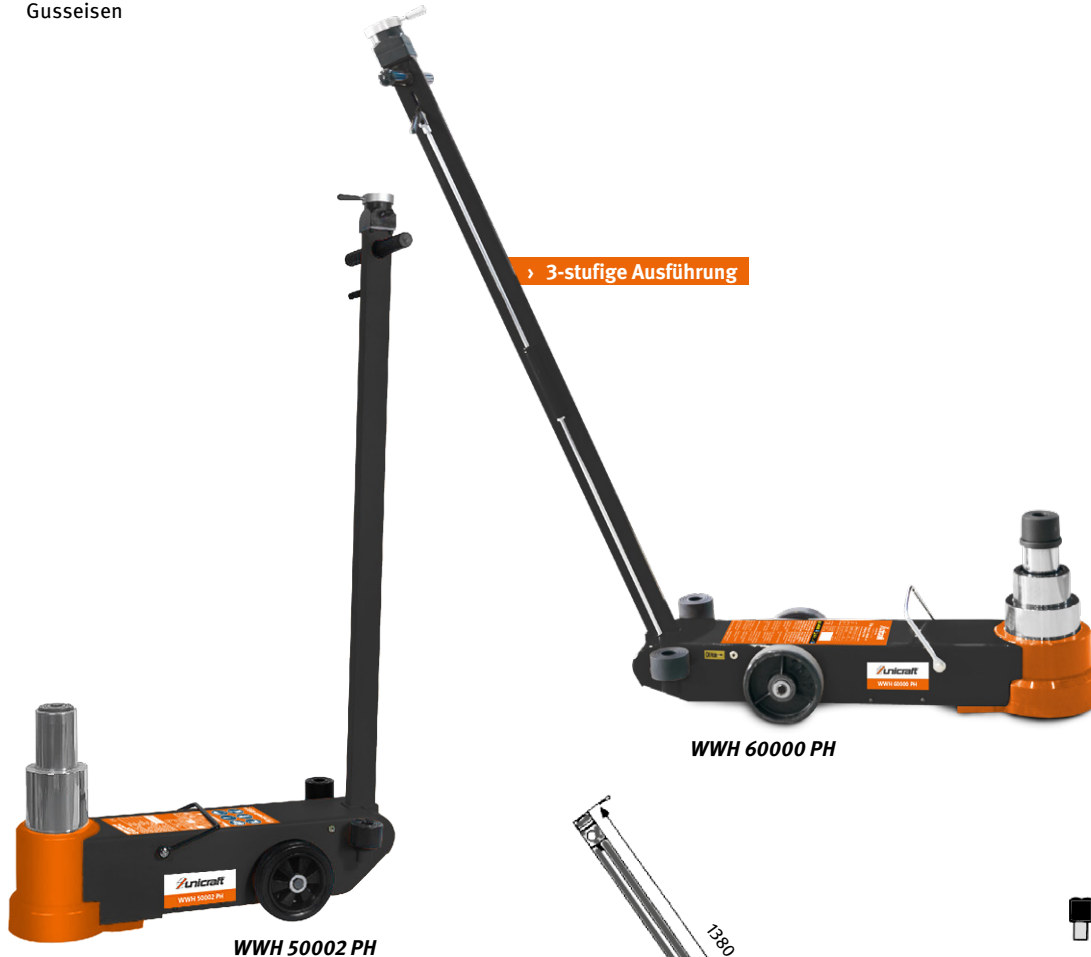

▶ 3-stufige Ausführung

WWH 60000 PH

WWH 50002 PH



Lieferumfang:

- ▶ Gusseisen-Aufsatzstück, 45 mm
- ▶ Gusseisen-Aufsatzstück, 75 mm

! Geeignete Kompressoren finden Sie im Aircraft-Hauptkatalog und auf www.aircraft-kompressoren.com

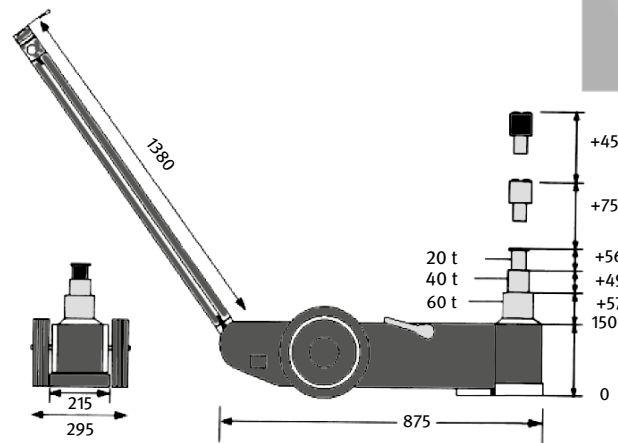

WWH 60000 PH Abmessungen und Tragkraft

Modell		WWH 50002 PH	WWH 40003 PH	WWH 60000 PH
Art.-Nr.		6201130	6201131	6201112
€ zzgl. USt.		1.645,00	2.199,00	2.225,00
Technische Daten				
Tragkraft (untere Hubhöhe)	t	50	40	60
Tragkraft (mittlere Hubhöhe)	t	25	20	40
Tragkraft (obere Hubhöhe)	t	-	10	20
Hubhöhe (obere Hubhöhe)	t	-	10: 284	20: 312
Hubhöhe (mittlere Hubhöhe)	mm	25: 444	20: 231	40: 256
Hubhöhe (untere Hubhöhe)	mm	50: 330	40: 182	60: 207
Höhe Aufsatzstücke	mm	73 + 80	75 + 45	75 + 45
Unterfahrhöhe	mm	215	125	150
Betriebsdruck	bar	9-12	9-12	8-12
Luftbedarf	l / Hub	113	110	97
Abmessungen (L x B) ca.	mm	805 x 282	830 x 295	875 x 295
Gewicht ca.	kg	73	44	64

Reifenmontagewagen

INHALTSVERZEICHNIS

Reifenmontagewagen RMW 250 –

Für das ergonomische Rangieren von Rädern

- ▶ Stabile Stahlrohrkonstruktion
- ▶ Zum rückschonenden Aufnehmen und Transportieren von Reifen und Felgen
- ▶ Reifen leicht kontrollierbar dank drehbarer Auflagerollen
- ▶ 3-fach verstellbare Radauflage
- ▶ Bestens geeignet für Reifenhandel, KFZ-Werkstätten und Speditionen



› für das Justieren des Rades zur Radnabe und den Transport



Modell		RMW 250
Art.-Nr.		6201160
€ zzgl. USt.		145,00

Technische Daten		
Reifenbreite min. / max.	mm	240 / 570
Reifendurchmesser min. / max.	mm	250 / 800
Max. Belastung	kg	250
Abmessungen (L x B x H) ca.	mm	1.160x702x251
Gewicht ca.	kg	11,5

Multifunktionstisch MFT 35 – Vielseitiger Multifunktionstisch für den KFZ-Bereich

- ▶ Rammschutz an allen wichtigen Berührungspunkten zum Schutz empfindlicher Stellen z.B. Karosserie und Felgen
- ▶ Perfekt zur Ablage von Werkzeug, Schrauben und Ersatzteilen bei der Reparatur
- ▶ Tisch um 90° nach unten klappbar
- ▶ Ablagetisch bis 35 kg belastbar
- ▶ 15-fach höhenverstellbar im 25 mm Lochraster
- ▶ Zwei Feststellbremsen an den Rollen sorgen für einen sicheren Stand
- ▶ Stabile Schweißkonstruktion
- ▶ In Verbindung mit dem im Zubehör erhältlichen Ablageboden perfekt für den Transport von z. B. Reifen und Ölfässern geeignet



- › *Rammschutz an allen wichtigen Berührungspunkten zum Schutz empfindlicher Stellen z.B. Karosserie und Felgen*
- › *Zwei Feststellbremsen an den Rollen sorgen für einen sicheren Stand*



- › *Perfekt zur Ablage von Werkzeug, Schrauben und Ersatzteilen bei der Reparatur*



- › *Tisch um 90° nach unten klappbar*
- › *Abgebildeter Ablageboden als Zubehör erhältlich – für den Transport von z. B. Reifen und Ölfässern*

Modell		MFT 35
Art.-Nr.		6201910
€ zzgl. USt.		205,00

Technische Daten		
Ablagetisch Tragkraft	kg	35
Abmessungen Ablagetisch (LxBxH)	mm	750x522x28
Höhe min. – max.	mm	950 – 1.300
Lochraster Abstand	mm	25
Lochraster Anzahl		15
Lastrollendurchmesser	mm	45
Lastrollenbreite	mm	45
Abmessungen (LxBxH)	mm	760x740x1.300
Gewicht ca.	kg	17,5

Federspanner

Federspanner SFS 1000 D – Für schnelles und sicheres Spannen von Fahrwerksfedern

- ▶ Bis zu 1000 kg Spannkraft
- ▶ Ideal zum Spannen von Federbeinen
- ▶ Komfortables Arbeiten dank pneumatischer Betätigung über Fußpedal
- ▶ Extrem sicher dank robustem Sicherheitskäfig
- ▶ Aufnahmebacken stufenlos auf den gewünschten Spiraldurchmesser einstellbar
- ▶ Leicht zu transportieren dank angebrachter Transportrollen und Handgriff
- ▶ Werkzeugloser Backenwechsel



› Extrem sicher dank robustem Sicherheitskäfig



› Betätigung über Fußpedal



› Stufenlos einstellbare Aufnahmebacken



Modell		SFS 1000 D
Art.-Nr.		6201220
€ zzgl. USt.		975,00

Technische Daten		
Anschlussgewinde	"	NPT 3/8
Material Rahmen		Stahl
Betriebsdruck	bar	8
Spannkraft max.	kg	1.000
Hublänge	mm	420
Federdurchmesser	mm	102 – 165
Abmessungen (L x B x H) ca.	mm	830 x 580 x 1.420
Gewicht ca.	kg	63,5

Lieferumfang:

- › Kleine und große Spannbacke
- › Eine Schraubstock-Backe

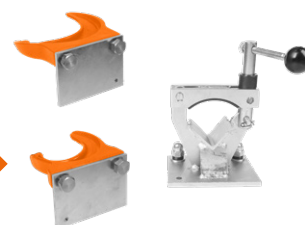

HEBEZÜGE / WAAAGE



Universalseilzüge/Elektroseilwinde

INHALTSVERZEICHNIS

Universalseilzüge Serie USZ – für Hebe-, Zieh- und Verzurrarbeiten bis zu einer Zuglast von bis zu 3,2 t

- ▶ Geringes Eigengewicht durch Gehäuse aus Aluminiumlegierung
- ▶ Nahezu wartungsfrei
- ▶ Horizontal und vertikal einsetzbar



Lieferumfang:
 > Handhebel
 > 20 m Drahtseil mit Spitze und Haken auf Haspel

Modell	USZ 801	USZ 1601	USZ 3201
Art.-Nr.	6171608	6171616	6171632
€ zzgl. USt.	159,00	255,00	429,00
Technische Daten			
Tragkraft	0,8 t	1,6 t	3,2 t
Hebellänge	160 mm	200 mm	200 mm
Hebelkraft bei Nennlast	383 N	400 N	441 N
Seildurchmesser	8,3 mm	11 mm	16 mm
Seillänge	20 m	20 m	20 m
Abmessungen (L x B x H) ca.	430 x 101 x 240 mm	556 x 120 x 270 mm	666 x 150 x 320 mm
Gewicht ca.	14 kg	26,5 kg	46,5 kg

Elektroseilwinde Serie ESW – Für den Fahrzeug-Einsatz, z.B. zum Hineinziehen von Maschinen über eine Rampe in einen Kleintransporter

- ▶ Kompakt und robust
- ▶ Einstellbare Rutschkupplung zum
- ▶ Schutz der Winde vor Überlastung
- ▶ Bedienung per Handkurbel oder über kabelgebundene Fernbedienung



Lieferumfang ESW 901:
 > Hebehaken mit Flaschenzugrolle
 > Handkurbel
 > Halterungsplatte
 > Stromkabel mit Batterieklemmen 4,5m
 > Fernbedienung mit Kabel 3 m



Modell	ESW 901	ESW 1360
Art.-Nr.	6199090	6199136
€ zzgl. USt.	145,00	215,00
Technische Daten		
Tragkraft	900 kg	1360 kg
Seillänge	9 m	9 m
Hubgeschwindigkeiten	1,82 m/min	1,22 m/min
Seildurchmesser	5,1 mm	5,6 mm
Kabellänge Steuereinheit	3 m	3 m
Stromspannung	12 V DC	12 V DC
Leistung	300 W	480 W
Schutzart	IP 54	IP 54
Abmessungen (L x B x H) ca.	260 x 260 x 202 mm	270 x 290 x 205 mm
Gewicht ca.	11 kg	15 kg



Lieferumfang ESW 1360:
 > Handkurbel
 > Halterungsplatte
 > Stromkabel mit Batterieklemmen 4,5m
 > Fernbedienung mit Kabel 3 m



Elektroseilwinde Serie ESW – mit max. 30 m Hubhöhe

- ▶ Seilführungsrolle unterstützt das Aufrollen des Seils
- ▶ Neue Lagerung erhöht die Lebensdauer des Motors
- ▶ Mit Schnellkupplung für den sofortigen Einsatz ohne aufwändige Montage
- ▶ Durch eine Umlenkrolle verdoppelt sich die Hubkraft

Modell	ESW 500	ESW 800
Art.-Nr.	6199500	6199800
€ zzgl. USt.	529,00	589,00

Technische Daten		
Hubkraft ohne/mit Umlenkrolle	250/500 kg	400/800 kg
Hub max. ohne/mit Umlenkrolle	30/15 m	30/15 m
Hubgeschwindigkeit ohne Umlenkrolle	8 m/min	8 m/min
Hubgeschwindigkeit mit Umlenkrolle	4 m/min	4 m/min
Seildurchmesser	4 mm	5 mm
Kabellänge Steuereinheit	5 m	5 m
Motorleistung	1 kW 230 V/~50 Hz	1,3 kW 230 V/~50 Hz
Abmessungen (L x B x H) ca.	310 x 330 x 440 mm	310 x 330 x 440 mm
Gesamtgewicht ca.	30 kg	32 kg



ESW 500

Wand-Schwenkarm Serie WSA-2

- ▶ Passend u.a. für Elektro-Seilzüge der Serie MES
- ▶ Zum Befestigen an runden Stangen oder Rohren

Modell	WSA 300-1100-2	WSA 600-750-2	WSA 1000-750-2
Art.-Nr.	6198605	6198606	6198607
€ zzgl. USt.	64,00	55,90	67,90

Technische Daten			
Tragkraft max.	300 kg	600 kg	1000 kg
Ausladung	1.100 mm	750 mm	750 mm
Gesamtgewicht	8,4 kg	6,1 kg	9,3 kg
Abstand oberer zu unterem Anschlagpunkt	450 mm	380 mm	380 mm
Für Modelle	MES 250-2/600-2	MES 250-2/600-2	MES 999-2



▶ Vertikale Stange nicht im Lieferumfang enthalten! (erforderlicher Rohr-Durchmesser 48 mm)

Serie MES H – Mini Elektro-Seilzüge

- ▶ Integrierter Transportgriff für den mobilen Einsatz
- ▶ Umlenkrolle mit Lasthaken
- ▶ Zwei Doppelschellen für die einfache Montage
- ▶ Bedieneinheit schutzisoliert nach IP 54
- ▶ Endschalter für sofortiges Abschalten in der oberen und unteren Endlage

Modell	MES 250-2 H	MES 600-2 H	MES 1000-2 H
Art.-Nr.	6198325	6198360	6198399
€ zzgl. USt.	119,00	169,00	359,00

Technische Daten			
Hubkraft ohne/mit Umlenkrolle	125 / 250 kg	300 / 600 kg	500 / 999 kg
Motorleistung ~50 Hz	500 W / 230 V	1.050 W / 230 V	1.600 W / 230 V
Hub ohne/mit Umlenkrolle	12 / 6 m	12 / 6 m	12 / 6 m
Hubgeschwindigkeit max. ohne/mit Umlenkrolle	8/4 m/min	8/4 m/min	8/4 m/min
Seildurchmesser	3 mm	4,5 mm	6 mm
Innenmaß Befestigungsschellen	46x46 mm	46x46 mm	60x60 mm
Abmessungen (L x B x H) ca.	400x140x200 mm	445x154x220 mm	536x187x260 mm
Gewicht ca.	11 kg	17,5 kg	33 kg



MES 1000-2 H

Schnellverschlüsse für MES

Modell	MES 250-2	MES 600-2	MES 999-2	Art.-Nr.	€ zzgl. USt.
Schnellverschlusschellen rund	X			6198615	18,50
Schnellverschlusschellen rund		X		6198616	18,50
Schnellverschlusschellen rund			X	6198617	18,50
Schnellverschlusschellen quadrat	X			6198620	15,90
Schnellverschlusschellen quadrat		X		6198621	15,90
Schnellverschlusschellen quadrat			X	6198622	15,90



Schnellverschlusschellen rund



Schnellverschlusschellen quadrat

Hebelzüge/Kettenzüge

INHALTSVERZEICHNIS

Fasshebeklammer FHK 1 – zum sicheren Transport von Stahlfässern mit Sicke

- ▶ Aufnahme von stehenden und liegenden Fässern sowie zum Aufrichten eines liegenden Fasses geeignet

Modell		FHK 1
Art.-Nr.		6172010
€ zzgl. USt.		45,90

Stabile Kettenkonstruktion mit Greifhaken zur Fassaufnahme

Technische Daten		
Tragkraft	t	1
Greifbereich	mm	0 – 25
Öse Innen-breite/höhe	mm	62 / 85
Abstand Ösenaufhängung / Greifpunkt	mm	690
Hebeklammer Länge	mm	120
Kette Nenndicke	mm	6
Gewicht ca.	kg	3,6

Anwendungsbeispiele:

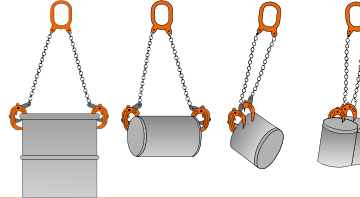

Kettenzüge K – Manuelle Ausführung zum Heben von Lasten

- ▶ Robustes Stahlblechgehäuse
- ▶ Geschlossenes Sicherheitsdesign
- ▶ Bei niedrigem Kraftaufwand leicht bedienbar
- ▶ Drehbarer Last- und Aufhängehaken

Modell		K 1000	K 2000	K 3000	K 5000	K 10000
Art.-Nr.		6202101	6202102	6202103	6202105	6202110
€ zzgl. USt.		75,90	109,00	159,00	215,00	439,00

Technische Daten						
Tragkraft	t	1	2	3	5	10
Hub	mm	2.500	2.500	3.000	3.000	3.000
Abstand Haken zu Haken min.	mm	300	380	470	600	730
Hubkraft	N	330	330	390	420	450
Anzahl Kettenstränge		1	2	2	2	4
Gewicht ca.	kg	9,4	12,4	21,7	35	65



K 1000

Kettenzüge K – Manuelle Ausführung zum Heben von Lasten

- ▶ Erhöhter Wirkungsgrad und Reduzierung der Reibungsverluste durch gehärtete Zahnräder und Ritzel auf Rollenlagern
- ▶ Gesenkgeschmiedete, drehbare Last- und Aufhängehaken mit Sicherung
- ▶ Lastkette nach DIN ISO 3077
- ▶ Hochfestes, lackiertes Stahlgehäuse
- ▶ TÜV-GS geprüft



Modell		K 1001	K 2001	K 3001	K 5001	K 10001
Art.-Nr.		6171001	6171002	6171003	6171005	6171010
€ zzgl. USt.		85,90	122,90	165,00	235,00	469,00

Technische Daten						
Tragkraft	t	1	2	3	5	10
Hub	m	3	3	3	3	3
Handkraft bei Nennlast	N	320	365	385	435	435
Anzahl Kettenstränge		1	1	2	3	3
Abmessungen (L x B x H) ca.	mm	162 x 147 x 317	194 x 170 x 414	220 x 170 x 465	288 x 190 x 636	384 x 190 x 798
Gewicht ca.	kg	10,8	18	24,3	38,7	78



K 1001

Aluminium Hebelzüge HZ AL – extrem leicht und kompakt, zum Heben, Ziehen, Richten und Spannen in alle Richtungen

- ▶ Zuverlässiges und sicheres Bremssystem
- ▶ Bremse und Antriebswelle mit Evolventenverzahnung
- ▶ Ausgestattet mit fein verzahntem Getriebe, dadurch nur geringe Handhebelkraft erforderlich
- ▶ Hochwertige, verzinkte und gehärtete Lastkette nach EN 818-7
- ▶ Kettenfreilauf für schnelles Durchziehen und Positionieren der unbelasteten Kette
- ▶ Kettenhublänge von 1,5m Einfach und schnell auf die gewünschte Arbeitsposition einstellbar
- ▶ Aluminiumgehäuse, extrem leicht und kompakt
- ▶ Kompakte Bauweise mit kurzem Hebel
- ▶ Einfache Wartung und Montage

Modell		HZ 250 AL	HZ 500 AL
Art.-Nr.		6171103	6171105
€ zzgl. USt.		96,90	105,90
Technische Daten			
Tragkraft	t	0,25	0,5
Hub	m	1,5	1,5
Handkraft bei Nennlast	N	206	255
Hebellänge	mm	163	163
Abstand min. Aufhängung zu Lasthaken	mm	230	265
Innendurchmesser Lasthaken	mm	34	34
Abmessungen (L x B x H) ca.	mm	94,5 x 84 x 230	100 x 99 x 265
Gewicht ca.	kg	2	3

Lieferumfang:
 > praktischen Tasche für Aufbewahrung und Transport



HZ 250 AL

HZ 500 AL

Hebelzüge HZ – Zum Heben und Ziehen von Lasten

- ▶ Schnelles Anschlagen der Last bzw. Durchziehen der Lastkette in beide Richtungen durch Kettenfreilaufschaltung
- ▶ Sicheres Halten der Last durch Lastdruckbremse mit asbestfreien Bremscheiben
- ▶ Gesenkgeschmiedete, drehbare Last- und Aufhängehaken mit Sicherung
- ▶ Lastkette nach DIN ISO 3077
- ▶ Hochfestes, lackiertes Stahlgehäuse
- ▶ Passende Haspel- und Rollfahrwerke von Unicraft erhältlich
- ▶ TÜV-GS geprüft

Modell		HZ 751	HZ 1501	HZ 3001
Art.-Nr.		6171175	6171115	6171130
€ zzgl. USt.		95,90	125,00	185,00
Technische Daten				
Tragkraft	t	0,75	1,5	3
Hub	m	1,5	1,5	1,5
Hebellänge	mm	290	420	420
Handkraft bei Nennlast	N	140	220	320
Anzahl Kettenstränge		1	1	1
Abmessungen (L x B x H) ca.	mm	135 x 148 x 320	162 x 176 x	211 x 195 x 480
Gewicht ca.	kg	6,3	11	18,7



HZ 751

Hebelzüge HZ – Zum Heben und Ziehen von Lasten

- ▶ Schnelles Anschlagen der Last bzw. Durchziehen der Lastkette in beide Richtungen durch Kettenfreilaufschaltung
- ▶ Sicheres Halten der Last durch Lastdruckbremse mit asbestfreien Bremscheiben
- ▶ Gesenkgeschmiedete, drehbare Last- und Aufhängehaken mit Sicherung
- ▶ Lastkette nach EN 818-7
- ▶ Hochfestes, lackiertes Stahlgehäuse
- ▶ Kompakte Bauweise mit kurzem Hebel
- ▶ Passende Haspel- und Rollfahrwerke von Unicraft erhältlich

Modell		HZ 752	HZ 1502	HZ 3002
Art.-Nr.		6171176	6171116	6171131
€ zzgl. USt.		106,90	145,00	219,00
Technische Daten				
Tragkraft	t	0,75	1,5	3
Hub	m	1,5	1,5	1,5
Handkraft bei Nennlast	N	147	295	304
Hebellänge	mm	250	270	430
Innen-Ø Lasthaken		40	45	55
Abmessungen (L x B x H) ca.	mm	160 x 133 x 320	182 x 157 x 380	207,5 x 210 x 490
Gewicht ca.	kg	7,1	10,8	23,3



HZ 1502

Fahrwerke/Klemmen

INHALTSVERZEICHNIS

Kettzug K AL – Manueller Aluminiumkettzug zum Heben von Lasten

- ▶ Geschlossenes Gehäuse aus hochfestem Aluminium mit geringerem Gewicht
- ▶ Drehbarer Last und Aufhängehaken aus legiertem Stahl mit Sicherheitsverschluss
- ▶ Doppelte Sperrklinke für einen sicheren und zuverlässigen Betrieb
- ▶ Extrem feste Endverankerung der Kette dank speziellem Feinguss



K 250 AL

Modell		K 250 AL	K 500 AL
Art.-Nr.		6171011	6171012
€ zzgl. USt.		135,00	155,00
Tragkraft	kg	250	500
Hub	m	3	3
Handkraft bei Nennlast	N	202	213
Abmessungen (L x B x H) ca.	mm	100x59x260	118x64x320
Gewicht (Netto) ca.	kg	3,5	5,3

Haspelfahrwerke Serie HFW – mit bis zu 5 t Tragkraft

- ▶ Kein seitliches Wandern auf der Traverse durch zentrische Aufhängung des Flaschenzuges
- ▶ Einstellung auf die Trägerflanschbreite erfolgt durch Ösentraverse mit Gegengewinde
- ▶ Serienmäßige Kippsicherung

- Niedrige Bauhöhe und kompakte Konstruktion
- Zum Einsatz an I-Trägern (DIN 1025-1)
- Ruhige Laufeigenschaft durch Kugellagerung



HFW 1

Anwendungsbeispiel
(Anwendung am I-Träger)



Modell		HFW 0.5	HFW 1	HFW 2	HFW 3	HFW 5
Art.-Nr.		6171800	6171801	6171802	6171803	6171805
€ zzgl. USt.		84,90	115,00	155,00	230,00	299,00

Technische Daten			HFW 0.5	HFW 1	HFW 2	HFW 3	HFW 5
Tragkraft	t		0,5	1	2	3	5
Kettenlänge	m		3	3	3	3	3
Kurvenradius	m		0,5	0,7	0,9	1,2	1
Trägerflanschbreite	mm		55 - 220	58 - 220	66 - 220	74 - 220	90 - 220
Abmessungen (L x B x H) ca.	mm		352,5 x 198 x 158	353,5 x 238 x 183	362 x 277 x 208	406,5 x 324 x 249	434,5 x 373 x 296,5
Gewicht ca.	kg		8,5	12,5	17	28	45

Rollfahrwerke Serie RFW – mit 5 t Tragkraft maximal

- ▶ Kein seitliches Wandern auf der Traverse durch zentrische Aufhängung des Flaschenzuges
- ▶ Einstellung auf die Trägerflanschbreite erfolgt durch Ösentraverse mit Gegengewinde
- ▶ Serienmäßige Kippsicherung

- Niedrige Bauhöhe und kompakte Konstruktion
- Zum Einsatz an I-Trägern (DIN 1025-1)
- Ruhige Laufeigenschaft durch Kugellagerung

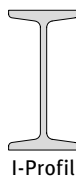

RFW 1

Anwendungsbeispiel
(Anwendung am I-Träger)



Modell		RFW 0.5	RFW 1	RFW 2	RFW 3	RFW 5
Art.-Nr.		6171700	6171701	6171702	6171703	6171705
€ zzgl. USt.		47,90	74,50	105,90	185,00	255,00

Technische Daten			RFW 0.5	RFW 1	RFW 2	RFW 3	RFW 5
Tragkraft	t		0,5	1	2	3	5
Kurvenradius	m		0,5	0,7	0,9	1,2	1
Trägerflanschbreite	mm		55-220	58-220	66-220	74-220	90-220
Abmessungen (L x B x H) ca.	mm		285 x 198 x 158	300 x 238 x 183	300 x 277 x 208	328 x 324 x 249	354 x 373 x 296,5
Gewicht ca.	kg		5	8,8	14	23	40

Serie SK – Schraubklemmen mit Schwenköse

- ▶ Zum Heben, Transportieren und Ausrichten von Blechen und Stahlträgern
- ▶ Extrem langlebig, dank gehärtetem Stahl
- ▶ Sichere Spannung durch großflächige Spannfläche – für festen Halt bei jeder Anwendung

Neu



Modell		SK 0.5-1	SK 1.5-1	SK 3-1
Art.-Nr.		6172015	6172016	6172017
€ zzgl. USt.		79,90	186,90	285,00

Technische Daten				
Tragkraft	t	0,5	1,5	3
Greifbereich	mm	0 – 28	0 – 32	0 – 50
Gewicht ca.	kg	0,8	4	6

Serie SK – Schraubklemmen mit zweifacher Aufhängung

- ▶ Maximale Flexibilität dank zweifacher Aufhängung
- ▶ Extrem langlebig, dank gehärtetem Stahl
- ▶ Federgelagerter Spannbacken mit Markierung für Maximalkraft beim Spannen

Neu



Modell		SK 1-2	SK 2-2
Art.-Nr.		6172020	6172021
€ zzgl. USt.		195,00	299,00

Technische Daten			
Tragkraft	t	1	2
Greifbereich	mm	0 – 40	0 – 40
Gewicht ca.	kg	4,3	8,2

Serie HKS – Hebeklemmen mit Schwenköse zum Heben von Lasten bis zu 5 t

- ▶ Zum senkrechten Heben, 180°-Wenden und seitlichen Anschlagen von Blechen, Stahlplatten, Trägern und Stahlbauelementen
- ▶ Die Mindestlast beträgt 20 % der angegebenen Tragkraft



HKS 1

Modell		HKS 1	HKS 2	HKS 3	HKS 5
Art.-Nr.		6172001	6172002	6172003	6172005
€ zzgl. USt.		66,90	99,90	146,90	219,00

Technische Daten					
Tragkraft	t	1	2	3	5
Greifbereich	mm	0 – 20	0 – 25	0 – 30	0 – 50
Gewicht ca.	kg	5	8	15	23

Serie TK – Trägerklemmen mit bis zu 5 t Tragkraft

- ▶ Zentraler Spindelmechanismus zur einfachen Befestigung am Träger mit festem, sicherem Sitz
- ▶ Geeignet für die Aufnahme von Hebezeugen, Umlenkrollen und Lasten
- ▶ Flexible Handhabung durch weiten Einstellbereich
- ▶ Zur schnellen Herstellung eines Anschlagpunktes



TK 1

Modell		TK 1	TK 2	TK 3	TK 5
Art.-Nr.		6171901	6171902	6171903	6171905
€ zzgl. USt.		43,50	47,50	87,90	91,50

Technische Daten					
Tragkraft	t	1	2	3	5
Trägerflanschbreite	mm	75 – 220	75 – 220	80 – 320	80 – 320
Flanschstärke	mm	20	20	30	30
Gewicht ca.	kg	3,8	4,6	9	11

Elektrokettenzüge Serie EKZT-1 – für bis 500 kg Traglast

- ▶ Extrem leicht dank Aluminiumgehäuse
- ▶ Ausgestattet mit bürstenlosen Elektromotor
- ▶ Schutz gegen Überspannung, Überhitzung und Überlast
- ▶ Zweifache Sicherheit, dank mechanisch-elektrischer Bremse
- ▶ Aufhängung des Kettenzugs mittels drehbaren Traghaken

Modell		EKZT 250-1	EKZT 500-1
Art.-Nr.		6194525	6194550
€ zzgl. USt.		479,00	649,00

Technische Daten			
Tragkraft		250 kg	500 kg
Hub		3 m	3 m
Hubgeschwindigkeit max.		3 m/min	4 m/min
Kabellänge Steuereinheit		6 m	6 m
Lastkette Abmessungen		4,0 x 12 mm	5,0 x 15 mm
Abgabeleistung ~ 50 Hz		320 W / 230 V	850 W / 230 V
Abmessungen (L x B x H) ca.		350 x 200 x 380 mm	395 x 220 x 430 mm
Gewicht ca.		10,5 kg	13,5 kg



Elektrokettenzüge

Elektrokettenzüge Serie EKZT-1– mit einer Hubgeschwindigkeit und bis zu 2 t Traglast maximal

- ▶ Aufhängung des Kettenzugs mittels Traghaken
- ▶ Überlastsicherung durch Rutschkupplung
- ▶ Integrierter Betriebsendschalter
- ▶ Sicheres Verstauen der Kette durch serienmäßigen Kettenspeicher
- ▶ Steuerung des Kettenzugs über Bedienflasche
- ▶ Bedienflasche vorgerüstet zum Anschluss und zur Steuerung des passenden UNICRAFT Elektrofahrwerks (Empfehlung beachten)

Triebwerksgruppe FEM/ISO 2m/M5 entspricht 1.600 Volllast-Lebensdauerstunden

Lastketten Typ G80 nach DIN EN-818-7

Siemens Elektrik

Eine Hubgeschwindigkeit



Modell		EKZT 5-1	EKZT 10-1	EKZT 20-1
Art.-Nr.		6194005	6194010	6194020
€ zzgl. USt.		1.269,00	1.675,00	1.929,00

Technische Daten				
Tragkraft	t	0,5	1	2
Hub	m	6	6	6
Hubgeschwindigkeit(en)	m/min	7,7	5,1	2,6
Kabellänge Bedienflasche	m	6	6	6
Anzahl Kettenstränge		1	1	2
Aufnahmeleistung ~50 Hz	kW/ V	1,2 / 400	1,4 / 400	1,4 / 400
Abmessungen (L x B x H) ca.	mm	636 x 276 x 410	636 x 275 x 460	636 x 276 x 650
Gewicht ca.	kg	49	54,3	68,5
Passendes Elektrofahrwerk		EFW 1-1	EFW 1-1	EFW 2-1

Zubehör für Elektrokettenzüge

Elektrofahrwerke Serie EFW-1 – mit einer Fahrgeschwindigkeit und bis zu 2 t Tragkraft maximal

- ▶ Stromanschluss und Steuerung des Fahrwerks über die Bedienflasche des zugehörigen Elektrokettenzuges
- ▶ Passend für Träger mit den Profiltypen I, IPB, IPBL, IPBv und IPE und entsprechender Trägerflanschbreite
- ▶ EFW 1-1
▶ Passend für Elektrokettenzüge EKZT 5-1 und EKZT 10-1
- ▶ EFW 2-1
▶ Passend für Elektrokettenzug EKZT 20-1



Modell		EFW 1-1	EFW 2-1
Art.-Nr.		6194310	6194320
€ zzgl. USt.		875,00	965,00

Technische Daten				
Tragkraft	t	1	2	
Trägerflanschbreite	mm	74 – 140	74 – 140	
Raddurchmesser	G mm	68	75	
Fahrgeschwindigkeit	m/min	13,5	13,5	
Aufnahmeleistung ~50 Hz	kW/V	0,4 / 400	0,6 / 400	
Schutzart		IP 54	IP 54	
Breite Aufnahmeöse	A mm	24	30	
Stärke Aufnahmeplatte	B mm	14	14	
Abstand Aufnahmeöse zur Auflagefläche	D mm	145	140	
Ausladung Motor	M mm	310	312	
Ausladung Schaltkasten	N mm	135	135	
Abmessungen (L x B x H) ca.	mm	715 x 340 x 260	722 x 340 x 280	
Gewicht ca.	kg	26	36	

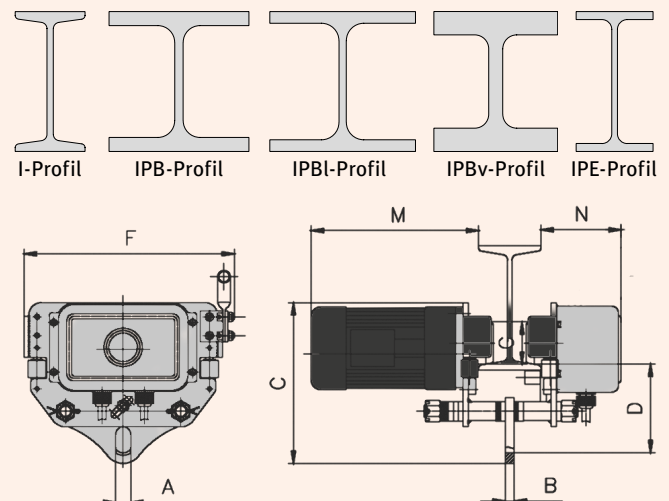

Elektrokettenzüge Serie EKZT-2 – mit zwei Hubgeschwindigkeiten und bis zu 3 t Traglast maximal

- ▶ Aufhängung des Kettenzugs mittels Traghaken
- ▶ Überlastsicherung durch Rutschkupplung
- ▶ Integrierter Betriebsendechalter
- ▶ Sicheres Verstauen der Kette durch serienmäßigen Kettenspeicher
- ▶ Steuerung des Kettenzugs über Bedienflasche
- ▶ Bedienflasche vorgerüstet zum Anschluss und zur Steuerung des passenden UNICRAFT Elektrofahrsystems (Empfehlung beachten)

Triebwerksgruppe FEM/ISO 2m/M5 entspricht
1.600 Vollast-Lebensdauerstunden

Lastketten Typ G80 nach DIN EN-818-7

Siemens Elektrik

Zwei Hubgeschwindigkeiten



Modell		EKZT 5-2	EKZT 10-2	EKZT 20-2	EKZT 30-2
Art.-Nr.		6194105	6194110	6194120	6194130
€ zzgl. USt.		1.549,00	1.869,00	2.119,00	3.099,00
Technische Daten					
Tragkraft	t	0,5	1	2	3
Hub	m	6	6	6	6
Hubgeschwindigkeit(en)	m/min	7,7/2,2	5,1/1,8	2,6/0,95	6,0/2,0
Kabellänge Steuereinheit	m	6	6	6	6
Anzahl Kettenstränge		1	1	2	1
Aufnahmeleistung P1 / P2	kW	1,2/0,4	1,4/0,46	1,4/0,46	3,0/1,0
Stromanschluss ~50 Hz	V	400	400	400	400
Abmessungen (L x B x H) ca.	mm	641 x 276 x 410	661 x 276 x 460	661 x 276 x 650	807 x 430 x 525
Gewicht ca.	kg	57	66,3	82	132
Passendes Elektrofahrsystem		EFW 1-2	EFW 1-2	EFW 2-2	EFW 3-2

Zubehör für Elektrokettenzüge

Elektrofahrsysteme Serie EFW-2 – mit zwei Fahrgeschwindigkeiten und bis zu 3 t Tragkraft maximal

Für viele Trägertypen geeignet, mit zwei Fahrgeschwindigkeiten

- ▶ Stromanschluss und Steuerung des Fahrsystems über die Bedienflasche des zugehörigen Elektrokettenzuges
- ▶ Passend für Träger mit den Profiltypen I, IPB, IPBL, IPBv und IPE und entsprechender Trägerflanschbreite

EFW 1-2

- ▶ Passend für Elektrokettenzüge EKZT 5-2 (Art.-Nr.: 6194105) und EKZT 10-2 (Art.-Nr.: 6194110)

EFW 2-2

- ▶ Passend für Elektrokettenzug EKZT 20-2 (Art.-Nr.: 6194120)

EFW 3-2

- ▶ Passend für Elektrokettenzug EKZT 30-2 (Art.-Nr.: 6194130)

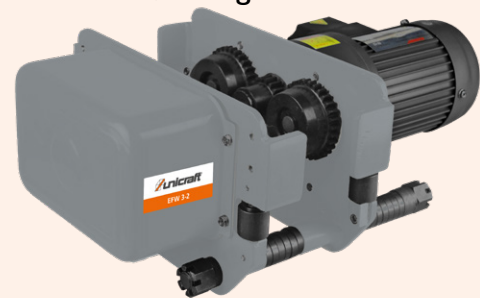

Modell		EFW 1-2	EFW 2-2	EFW 3-2
Art.-Nr.		6194410	6194420	6194430
€ zzgl. USt.		945,00	1.095,00	1.279,00
Technische Daten				
Tragkraft	t	1	2	3
Trägerflanschbreite	mm	74 – 140	74 – 140	100 – 170
Raddurchmesser	G mm	68	75	96
Fahrgeschwindigkeit	m/min	6,7/20	6,7/20	18/6
Aufnahmeleistung P1/P2	kW	0,4/0,167	0,6/0,23	0,6/0,23
Stromanschluss ~50 Hz	V	400	400	400
Schutzart		IP 54	IP 54	IP 54
Breite Aufnahmeöse	A mm	24	30	36
Stärke Aufnahmeplatte	B mm	14	14	14
Abstand Aufnahmeöse zur Auflagefläche	D mm	145	140	210
Ausladung Motor	M mm	336	338	340
Ausladung Schaltkasten	N mm	135		138
Abmessungen (L x B x H) ca.	mm	741 x 340 x 260	748 x 340 x 280	750 x 370 x 340
Gewicht ca.	kg	33	40	56

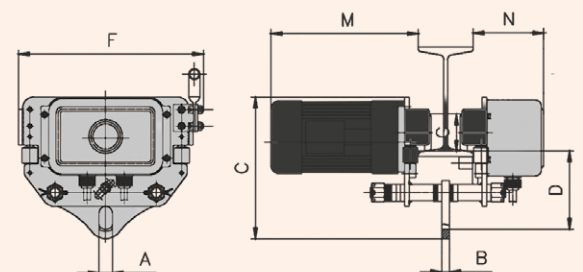
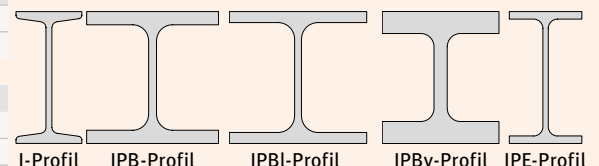

Elektrokettenzüge

Elektrokettenzüge Serie EKZT-2 – mit zwei Hubgeschwindigkeiten und bis zu 2 t Traglast maximal

- ▶ Überlastsicherung durch Rutschkupplung
- ▶ Integrierter Betriebsendschalter
- ▶ Schrägverzahntes Getriebe für reibungslosen und leiseren Betrieb
- ▶ Hochfeste Lastkette, gute Verschleißfestigkeit und hoher Sicherheitsfaktor
- ▶ Sicheres Verstauen der Kette durch serienmäßigen Kettenpeicher
- ▶ Getriebegehäuse aus hochfester Aluminiumlegierung für leichtes Gewicht, hohe Festigkeit und gute Korrosionsbeständigkeit
- ▶ Thermischer Überlastschutz/Bedienflasche vorgerüstet zum Anschluss und zur Steuerung des passenden UNICRAFT Elektrofahrwerks (Empfehlung beachten)

Schrägverzahntes Getriebe für reibungslosen und leiseren Betrieb

Hochfeste Lastkette, gute Verschleißfestigkeit und hoher Sicherheitsfaktor



EKZT 2003-2

Modell		EKZT 503-2	EKZT 1003-2	EKZT 2003-2
Art.-Nr.		6194440	6194441	6194442
€ zzgl. USt.		1.899,00	2.399,00	2.739,00
Technische Daten				
Tragkraft	t	0,5	1	2
Hub	m	6	6	6
Hubgeschwindigkeit(en)	m/min	8/2	8/2	4/1
Kabellänge Steuereinheit	m	6	6	6
Triebwerksgruppe (FEM/ISO)	m/M5	2	2	2
Anzahl Kettenstränge		1	1	1
Aufnahmeleistung	kW	0,72/0,18	1,6/0,4	1,6/0,4
Stromanschluss 400	V	400	400	400
Abmessungen (L x B x H) ca.	mm	442 x 280 x 400	507 x 315 x 450	507 x 315 x 520
Gewicht ca.	kg	32	49	59
Passendes Elektrofahrwerk		EFW 1003-2	EFW 1003-2	EFW 2003-2

Zubehör für Elektrokettenzüge

Elektrofahrwerke Serie EFW-2 – mit zwei Fahrgeschwindigkeiten und bis zu 2 t Tragkraft maximal

Für viele Trägertypen geeignet, mit zwei Fahrgeschwindigkeiten

- ▶ Stromanschluss und Steuerung des Fahrwerks über die Bedienflasche des zugehörigen Elektrokettenzuges
- ▶ Passend für Träger mit den Profiltypen I, IPB, IPBL, IPBv und IPE und entsprechender Trägerflanschbreite

EFW 1003-2

- ▶ Passend für Elektrokettenzüge EKZT 503-2 (Art.-Nr.: 6194440)
- ▶ EKZT 1003-2 (Art.-Nr.: 6194441)

EFW 2003-2

- ▶ Passend für Elektrokettenzüge EKZT 2003-2 (Art.-Nr.: 6194442)

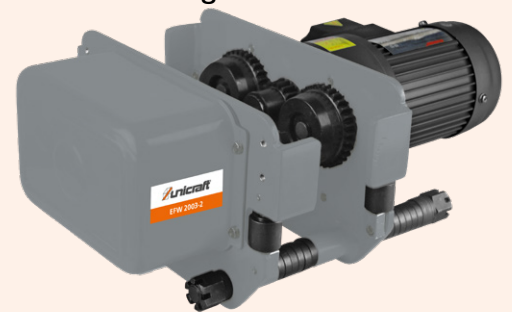

Modell		EFW 1003-2	EFW 2003-2
Art.-Nr.		6194451	6194452
€ zzgl. USt.		939,00	1.089,00
Technische Daten			
Tragkraft	t	1	2
Trägerflanschbreite	mm	74 – 180	74 – 180
Raddurchmesser	G mm	68	75
Fahrgeschwindigkeit	m/min	6,7/20	6,7/20
Aufnahmeleistung	kW	0,2/0,67	0,4/0,13
Stromanschluss~50 Hz	V	400	400
Schutzart		IP 54	IP 54
Breite Aufnahmeöse	A mm	24	30
Stärke Aufnahmeplatte	B mm	14	14
Abstand Aufnahmeöse zur Auflagefläche	D mm	145	140
Ausladung Motor	M mm	336	338
Ausladung Schaltkasten	N mm	135	135
Abmessungen (L x B x H) ca.	mm	741 x 340 x 260	748 x 340 x 280
Gewicht ca.	kg	33	40

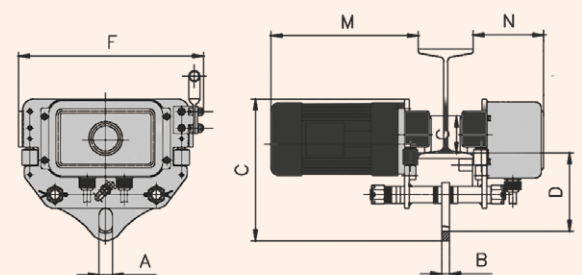
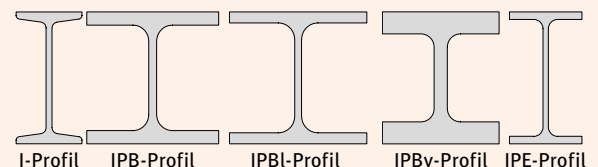

Stahlwinden Serie SW – mit Sicherheitskurbel für Hebe-, Halte- und Senkarbeiten mit bis zu 10 t Tragkraft

- ▶ Lastaufnahme an Kopf und Klaue
- ▶ Geringer Kraftaufwand beim Heben der Last
- ▶ Hebendes Traggehäuse mit schräg verzahnter Zahnstange
- ▶ Stabiler Standfuß für hohe Standsicherheit
- ▶ Leichte und sichere Bedienung durch zwei Handgriffe – auch für den einfachen Transport
- ▶ Platzsparende Lagerung und Transport durch klappbaren Kurbelgriff

Modell	SW 30	SW 50	SW 100
Art.-Nr.	6171203	6171205	6171210
€ zzgl. USt.	229,00	289,00	429,00

Mit selbsthemmender Sicherheits-Druckrollenkurbel



SW 30

Technische Daten	SW 30	SW 50	SW 100
Tragkraft	3 t	5 t	10 t
Hub	335 mm	335 mm	345 mm
Abmessungen (L x B x H) ca.	296 x 197 x 730 mm	189 x 335 x 730 mm	250 x 498 x 800 mm
Gewicht ca.	21,2 kg	28,5 kg	46,8 kg

Hydraulische Maschinenheber Serie HMH

- ▶ Stabile, geschweißte Stahlkonstruktion für hohe Beanspruchung
 - ▶ Zum sicheren Heben von schweren Lasten
 - ▶ Pumpeinheit drehbar
 - ▶ Abnehmbarer Pumphebel
- Ausstattung HMH 5:**
- ▶ Um 360° drehbare Klaue bzw. Bodenplatte
- Ausstattung HMH 10:**
- ▶ Um 360° drehbare Klaue bzw. Bodenplatte
- Ausstattung HMH 25:**
- ▶ Fahrwerk

Modell	HMH 5	HMH 10	HMH 25
Art.-Nr.	6190050	6190100	6190250
€ zzgl. USt.	319,00	399,00	1.375,00

Technische Daten	HMH 5	HMH 10	HMH 25
Hublast	5 t	10 t	25 t
Handkraft bei Nennlast	380 N	400 N	400 N
Hub	205 mm	230 mm	215 mm
Unterstellhöhe Hubklaue	25 mm	30 mm	58 mm
Unterstellhöhe Hubkopf	368 mm	420 mm	505 mm
Temperatur-Einsatzbereich	-20 °C bis +50 °C	-20 °C bis +50 °C	-20 °C bis +50 °C
Abmessungen (L x B x H) ca.	360 x 190 x 430 mm	380 x 220 x 510 mm	530 x 350 x 610 mm
Gewicht ca.	25 kg	35 kg	109 kg



HMH 5

HMH 10

HMH 25

Maschinenheber Serie MH

- ▶ Zum sicheren Heben von schweren Lasten
- ▶ Stabile, geschweißte Stahlkonstruktion für hohe Beanspruchung
- ▶ Absenkgeschwindigkeit über feinfühligere Ablassschraube stufenlos einstellbar
- ▶ Kleine und kompakte Bauweise



MH 3

MH 8

MH 10

MH 20

Lieferumfang MH 3:

- ▶ Hubklaue höhenverstellbar

Lieferumfang MH 8:

- ▶ Hubklaue höhenverstellbar

Lieferumfang MH 10:

- ▶ Spindelgewinde

Lieferumfang MH 20:

- ▶ Hubklaue höhenverstellbar
- ▶ Spindelgewinde
- ▶ Rolle

Modell	MH 3	MH 8	MH 10	MH 20
Art.-Nr.	6190003	6190008	6190010	6190020
€ zzgl. USt.	245,00	315,00	269,00	699,00

Technische Daten	MH 3	MH 8	MH 10	MH 20
Hublast Hubkopf	3 t	8 t	7,5 t	15 t
Unterstellhöhe Hubkopf	233 mm	261 mm	320 mm	325 mm
Hub Hubkopf	140 mm	140 mm	80 mm	140 mm
Hublast max. Hubklaue	3 t	8 t	6 t	12 t
Unterstellhöhen Hubklaue	15/75/135 mm	20/85/150 mm	35 mm	40/100 mm
Hub Hubklaue	140 mm	140 mm	160 mm	140 mm
Statische Stützlast max.	3 t	8 t	10 t	20 t
Auflagehöhe min. statische Stützlast	233 mm	261 mm	320 mm	325 mm
Auflagehöhe max. statische Stützlast	373 mm	401 mm	400 mm	465 mm
Abmessungen (L x B x H) ca.	250 x 231 x 233 mm	271 x 251 x 261 mm	160 x 245,5 x 320 mm	296 x 372 x 325 mm
Gewicht ca.	21 kg	28 kg	25 kg	68 kg

Permanent-Lasthebemagnete

INHALTSVERZEICHNIS

Permanent-Lasthebemagnete Serie PLM – zum Heben von Lasten bis zu 2000 kg

- ▶ Unabhängig von Akkus oder externer Stromversorgung
- ▶ Einfaches Ein- und Ausschalten durch Umlegen des Handhebels
- ▶ Hebelspernung im aktivierten Zustand durch Sicherheitsverriegelung verhindert unbeabsichtigte Entmagnetisierung



PLM 101



PLM 601

Hoher Sicherheitsstandard durch geprüften Sicherheitsfaktor 3,5

Für Flach- und Rundmaterial durch Bodenplatte in V-Ausführung

Modell	PLM 101	PLM 301	PLM 601	PLM 1001	PLM 2001
Art.-Nr.	6171301	6171303	6171306	6171310	6171320
€ zzgl. USt.	195,00	359,00	589,00	939,00	1.999,00

Technische Daten						
Tragkraft		100 kg	300 kg	600 kg	1000 kg	2000 kg
Tragkraft Rundmaterial		50 kg	150 kg	300 kg	500 kg	1000 kg
Chassishöhe		72 mm	108 mm	123 mm	158 mm	204 mm
Länge ca.		92 mm	166 mm	228 mm	266 mm	394 mm
Breite/Tiefe ca.		64 mm	99 mm	118 mm	150 mm	196 mm
Gewicht ca.		3 kg	12 kg	24 kg	43 kg	105 kg

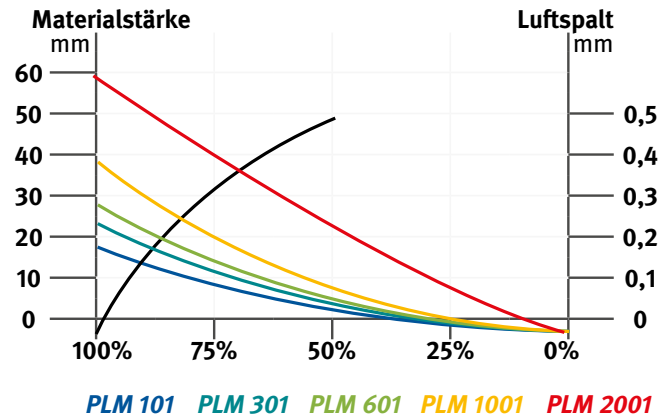

Permanent Lasthebemagnet PLM – Zum Heben von Flach- und Rundmaterial

- ▶ Hoher Sicherheitsstandard durch geprüften Sicherheitsfaktor 3,5
- ▶ Für Flach- und Rundmaterial durch Bodenplatte in V-Ausführung
- ▶ Einfaches Ein- und Ausschalten durch Umlegen des Handhebels
- ▶ Erhöhte Sicherheit durch effektive Hebelsicherung im gespannten Zustand
- ▶ Hohe Langlebigkeit - Magnetkörper aus einem Bauteil gefertigt
- ▶ Unabhängig von Akkus oder externer Stromversorgung
- ▶ Stabile Hebeöse vermindert unnötiges Schaukeln unter Last



PLM 602

Modell		PLM 102	PLM 302	PLM 602	PLM1002
Art.-Nr.		6171331	6171333	6171336	6171339
€ zzgl. USt.		329,00	539,00	789,00	1.199,00

Technische Daten					
Tragkraft	kg	100	300	600	1000
Tragkraft Rundmaterial	kg	50	150	300	500
Länge ca.	mm	137	199	263	303
Breite/Tiefe ca.	mm	62	90	115	150
Höhe ca.	mm	111	185	185	290
Gewicht ca.	kg	4,2	10,8	21,2	42

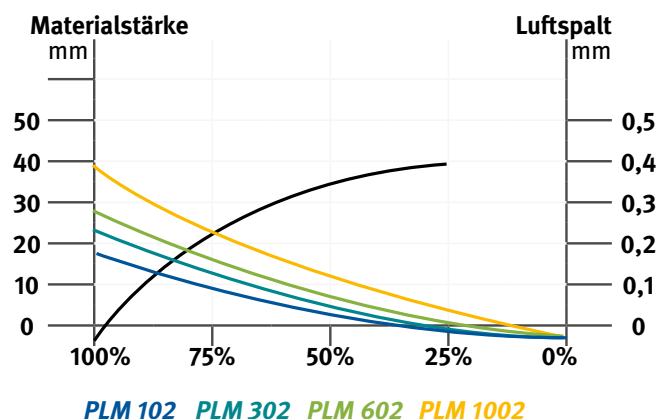

Hängewaagen Serie HW – Kompakt zum Ermitteln des Gewichts von hängenden Lasten bis zu 300 kg

- ▶ Steuerung über Display direkt am Gerät
- ▶ Helles und gut ablesbares LED-Display mit 20 mm hohen Ziffern
- ▶ Wert kann gehalten und eingefroren werden
- ▶ Leichtes Ermitteln des Nettogewichts durch Tara-Funktion
- ▶ Automatische Abschaltfunktion
- ▶ Überlastwarnung auf der Anzeige

Modell	HW 50	HW 150	HW 300
Art.-Nr.	6171505	6171515	6171530
€ zzgl. USt.	155,00	155,00	155,00

Technische Daten			
Tragkraft	0,05 t	0,15 t	0,3 t
Überlast max.	300%	300%	300%
Displayabstufung	0,02 kg	0,05 kg	0,1 kg
Stabilisierungszeit	<10 s	<10 s	<10 s
Abstand Aufhängung zu Lasthaken	265 mm	265 mm	265 mm
Innendurchmesser Aufhängung	20 mm	20 mm	20 mm
Tiefe ca.	46 mm	46 mm	46 mm
Gewicht ca.	0,65 kg	0,65 kg	0,65 kg

Hohe Präzision

Entsprechend dem Standard OIML R76 kalibrierbar

Kompakte Bauweise

Tara über den vollen Bereich



HW 50

Kranwaagen Serie KW – zum Ermitteln des Gewichts von hängenden Lasten bis zu 10 t

- ▶ Steuerung über Fernbedienung und Display direkt am Gerät
- ▶ Reichweite der Fernbedienung bis zu 10 m
- ▶ Helles und gut ablesbares LED-Display mit 30 mm hohen Ziffern
- ▶ Wert kann gehalten und eingefroren werden
- ▶ Leichtes Ermitteln des Nettogewichts durch Tara-Funktion
- ▶ Summenfunktion über Serienwiegungen
- ▶ Automatische Abschaltfunktion
- ▶ Überlastwarnung auf der Anzeige
- ▶ Stromversorgung über wechselbaren, internen Akku, der direkt im Gerät geladen werden kann

Hohe Präzision

Entsprechend dem Standard OIML R76 kalibrierbar

Steuerbar mit Fernbedienung

Tara über den vollen Bereich



KW 50

- Lieferumfang:**
- › Fernbedienung inkl. Batterien
 - › Akku 6 V/10 Ah
 - › Netzteil

Modell	KW 50	KW 100
Art.-Nr.	6171405	6171410
€ zzgl. USt.	679,00	929,00

Technische Daten		
Tragkraft	5 t	10 t
Überlast max.	400%	400%
Displayabstufung	< 2 t: 1 kg 2–5 t: 2 kg	< 2 t: 1 kg 2–5 t: 2 kg 5–10 t: 10 kg
Stabilisierungszeit	<10 s	<10 s
Abstand Aufhängung zu Lasthaken	585 mm	770 mm
Innendurchmesser Aufhängung	92 mm	94 mm
Durchlassweite Lasthaken	45 mm	60 mm
Abmessungen (L x B x H) ca.	230 x 325 x 650 mm	230 x 364 x 810 mm
Gewicht ca.	25 kg	47 kg

HHM 50 – Praktische Handhebemagneten

- ▶ Verbauter Ferrit Magnet ideal für den Außeneinsatz dank hoher Korrosionsbeständigkeit
- ▶ Schnelle und einfache manuelle Handhabung von Lasten
- ▶ Perfekt zum Anheben von Blechen und anderen Werkstücken
- ▶ Erleichtert die Aufnahme von schwer zu greifenden Lasten



HHM 50

Modell		HHM 50
Art.-Nr.		6171340
€ zzgl. USt.		99,90

Technische Daten		
Tragkraft	kg	50
Tragkraft Rundmaterial	kg	–
Höhe min. – max.	mm	–
Abmessungen (LxBxH) ca.	mm	140x100x180
Gewicht ca.	kg	1,8

Serie HHM – Praktische Handhebemagneten bis 20 kg Last

- ▶ Verbauter Neodym Magnet ideal für maximale Haltekraft bei geringer Fläche
- ▶ Magnet ein- und ausschaltbar per Griffdruck
- ▶ Zur Aufnahme von Metallteilen an schwer zugänglichen Stellen oder für Montagearbeiten geeignet
- ▶ Im eingezogenen Zustand leicht verstaubar



HHM 20

Modell		HHM 8	HHM 20
Art.-Nr.		6171341	6171342
€ zzgl. USt.		63,90	97,90

Technische Daten			
Tragkraft	kg	8	20
Tragkraft Rundmaterial	kg	3	7,5
Höhe min. – max.	mm	281–561	300–615
Abmessungen (LxBxH) ca.	mm	105x41x281	105x55x300
Gewicht ca.	kg	0,47	0,76

GETRIEBEHEBER



Getriebe-Heber

INHALTSVERZEICHNIS

Getriebe-Heber Serie GH – Hydraulisch, stufenlos höhenverstellbar

- ▶ Ideal zum Ein- und Ausbauen von Getrieben, Achsen und Abgasanlagen sowie für alle weiteren Service- und Wartungsarbeiten
- ▶ Das Anheben erfolgt über eine hydraulische, stufenlos höhenverstellbare Fußpumpe, die das zeitgleiche, freie Arbeiten bzw. Halten mit den Händen ermöglicht
- ▶ Das Absenken der Last erfolgt über einen Handregler
- ▶ Mit 4 Lenkrollen für leichtes Rangieren
- ▶ PRO-Ausführungen für den professionellen Einsatz
- ▶ Getriebheber GH 1500 PRO geeignet für den Einsatz bei Arbeiten an LKWs



GH 505



GH 600 PRO

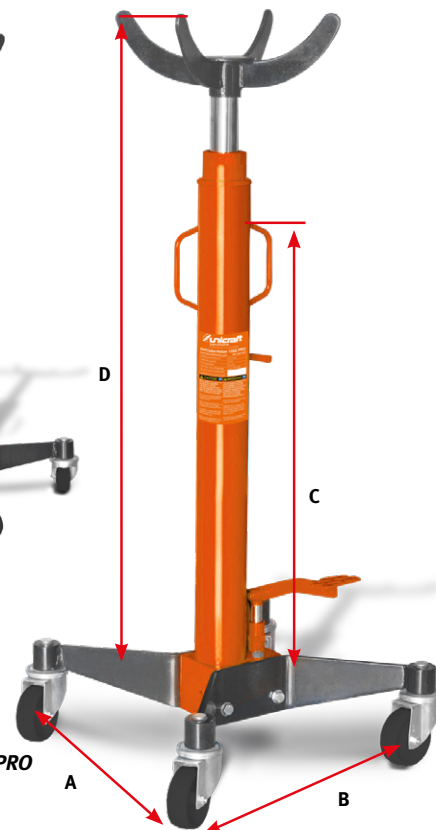

GH 1500 PRO

Modell	GH 505	GH 600 PRO	GH 1500 PRO
Art.-Nr.	6201410	6201403	6201404
€ zzgl. USt.	275,00	439,00	595,00

Technische Daten			
Tragkraft	500 kg	600 kg	1.500 kg
Länge (A) ca.	610 mm	500 mm	524 mm
Breite (B) ca.	610 mm	510 mm	510 mm
Höhe min. (C) ca.	1.240 mm	1.180 mm	1.195 mm
Höhe max. (D) ca.	2.050 mm	1.950 mm	1.985 mm
Gewicht ca.	40 kg	34 kg	55,5 kg

Getriebe-Heber GH TOP

- ▶ Ideal zum Ein- und Ausbauen von Getrieben, Achsen und Abgasanlagen sowie für alle weiteren Service- und Wartungsarbeiten
- ▶ Das stufenlose Anheben erfolgt über eine hydraulische Fußpumpe, die das zeitgleiche Arbeiten bzw. Halten mit den Händen ermöglicht
- ▶ Absenken der Last über einen Fußregler
- ▶ Drehbarer, höhenverstellbarer Rangiergriff mit integrierter Schraubenablage
- ▶ Optimaler Schutz von Fahrzeugteilen durch patentierten Schaumblock
- ▶ Vier Lenkrollen für leichtes Rangieren
- ▶ Alle Funktionen per Fuß bedienbar



GH 750 TOP

GH 1200 L TOP



Patentiert

Modell	GH 750 TOP	GH 1200 L TOP
Art.-Nr.	6212075	6212125
€ zzgl. USt.	495,00	539,00

Technische Daten		
Tragkraft	750 kg	1200 kg
Hubhöhe Kolben (B)	820 mm	815 mm
Breite Hubkrone (C)	315 mm	315 mm
Höhe Hubkronenzinken (E)	60 mm	60 mm
Höhe min. (A) ca.	1.110 mm	1.258 mm
Höhe max. (D) ca.	1.930 mm	1.925 mm
Länge/ Breite (F) ca.	720 mm	720 mm
Gewicht ca.	28 kg	34 kg

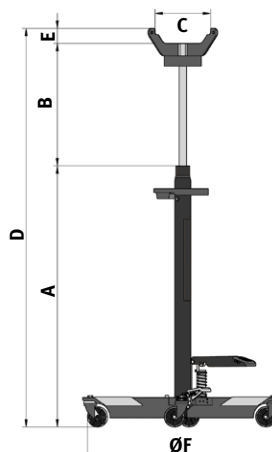

• Alle Funktionen per Fußbedienbar



• Drehbarer höhenverstellbarer Griff mit Fach für Schrauben



• Patentierter Schaumblock um Fahrzeugteile zu schützen

KFZ-HILFEN / WERKSTATTKRÄNE / MOTORRADHEBER



Hebebühne

Hydraulische Scherenhebebühne SHB 3 –

Stabile Scherenkonstruktion, für bis zu drei Tonnen Last geeignet

- ▶ Zwei kraftvolle Hydraulikzylinder heben bis zu drei Tonnen Last
- ▶ Bedienung über mobiles Steuerpult
- ▶ Niedrige Plattform mit geringer Überfahrhöhe
- ▶ Auffahrklappen rutschhemmend, geriffelt und feststellbar
- ▶ Gummiauflagen als Rutschsicherung
- ▶ Automatische Verriegelungen sichern die Hebebühne in mehreren Bedienungshöhen
- ▶ Fußeklemmschutz auf beiden Seiten für zusätzliche Sicherheit
- ▶ Fahrwerk für einfaches Positionieren der Hebebühne in der Werkstatt im Lieferumfang enthalten



• Bedienung über mobiles Steuerpult

Zwei kraftvolle Hydraulikzylinder heben bis zu drei Tonnen Last

Bedienung über mobiles Steuerpult

Niedrige Plattform mit geringer Überfahrhöhe



Lieferumfang SHB 3:

- › Transportrollen-Set
- › Transporthebelstange
- › Zwei Fußschutzstangen
- › Gummiauflagen

Modell		SHB 3
Art.-Nr.		6240030
€ zzgl. USt.		2.799,00

Technische Daten		
Tragkraft	t	3
Höhe min.	mm	110
Höhe max.	mm	1000
Aufnahmeleistung ~ 50 Hz	kW/V	2,2 / 400
Betriebsdruck	bar	8
Plattformlänge (L x B) ca.	mm	1.420 x 460
Rampen (L x B) ca.	mm	261 x 460
Abmessungen (L x B x H) ca.	mm	1.943 x 1.954 x 125
Gewicht ca.	kg	470

Motor-Montagebrücke MMB 505

- ▶ Zum Halten und Heben von Motoren über zwei verstellbare Lastspindeln
- ▶ Für quer- und längsliegende Motoren geeignet
- ▶ Zwei Sicherheitsketten im Lieferumfang
- ▶ Schwenkbare Stützfüße, feststellbar über Drehknäufe

Modell	MMB 505
Art.-Nr.	6201705
€ zzgl. USt.	89,00
Technische Daten	
Tragkraft	500 kg
Einstellbereich	0 – 200 mm
Abstand zwischen den Füßen	730 – 1.480 mm
Abmessungen (L x B x H) ca.	1.540 x 300 x 250 mm
Gewicht ca.	16,2 kg



Motorpositionierer MP 680

- ▶ Für den Motor Ein-/ Ausbau in Verbindung mit Werkstattkränen o.ä.
- ▶ Schnelle Schwerpunktfindung durch praktische Kurbel und Schneckenwinde
- ▶ Vier stabile Ketten für praktische Befestigungsmöglichkeiten
- ▶ Handlich durch geringes Gewicht



Modell	MP 680
Art.-Nr.	6201701
€ zzgl. USt.	42,50
Technische Daten	
Tragkraft	680 kg
Abmessungen (L x B x H) ca.	445 x 65 x 190 mm
Gewicht ca.	5,5 kg

MMB 450 – Motor-Montage-Bock

- ▶ Mit Lenkrollen für beste Rangierfähigkeit
- ▶ Verstellbar in fünf Stufen bis zu 450 kg Tragkraft



Modell	MMB 450
Art.-Nr.	6201400
€ zzgl. USt.	119,00
Technische Daten	
Tragkraft max.	450 kg
Abmessungen (L x B x H) ca.	925 x 780 x 850 mm
Gewicht ca.	21 kg



Karosserie-Richtsatz HKRS 1001 – Hydraulisch

- ▶ Hydraulikset im stabilen Kunststoffkoffer mit Rollen
- ▶ In geringem Stauraum verpackt: Tragbar, kompakt und praktisch

Lieferumfang:

- › Handpumpe mit Schlauch
- › Standfuß mit Gummiauflage
- › Adapterbolzen mit Gewinde
- › Verlängerungsrohr-Satz
- › geriffelte Trägerplatte
- › Druckzylinder
- › Spreizer
- › Gummikopf
- › 90° V-Auflage
- › Transportkoffer mit Rollen (910 x 405 x 180 mm)

Modell	HKRS 1001
Art.-Nr.	6201205
€ zzgl. USt.	235,00
Technische Daten	
Presskraft	10 t
Zylinderhub	130 mm
Gewicht ca.	31,5 kg

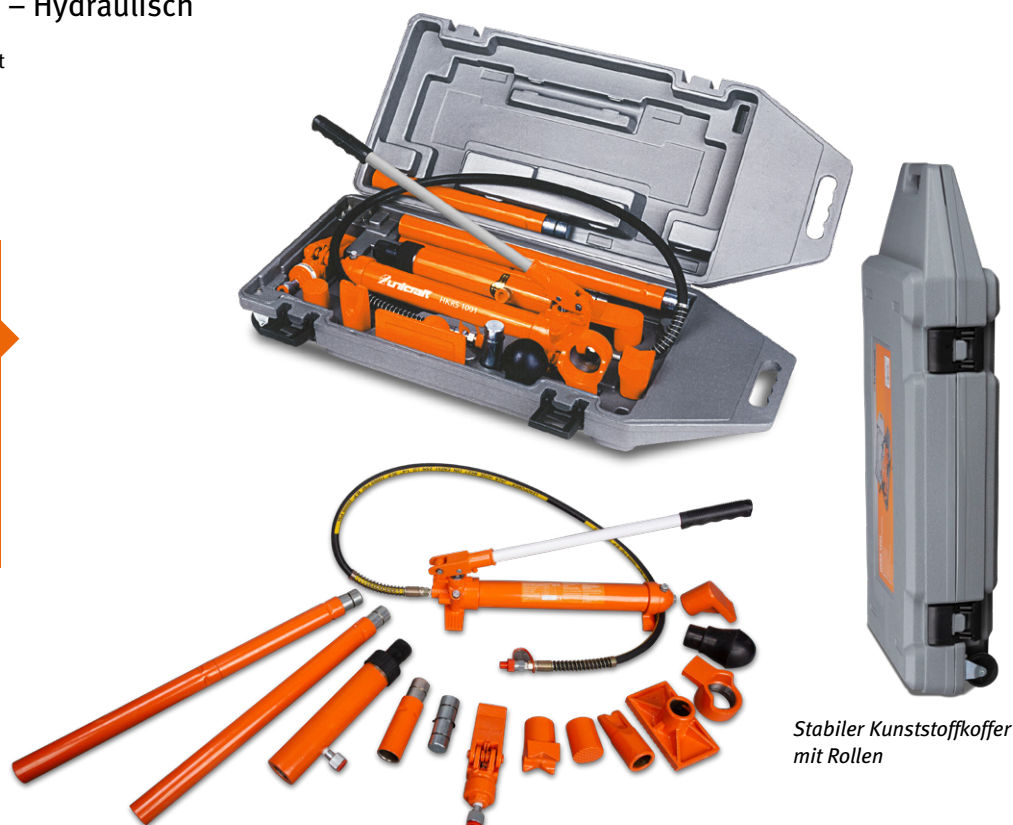

Werkstattkräne

INHALTSVERZEICHNIS

Werkstattkräne Serie WK – klappbar mit gespreiztem Fahrgestell

- ▶ Kranausleger vierfach verstellbar, Traglast je nach Ausladung
- ▶ Sicherheitshaken am Auslegerarm
- ▶ Zwei Lenkrollen aus Nylon mit Feststellbremse für maximale Flexibilität und für sicheren Stand
- ▶ Platzsparende Aufbewahrung durch klappbare Fußrohre
- ▶ Schnell auf- und abbaubar

WK 2002 LP

- ▶ Besonders geringe Unterfahrhöhe



- Kranausleger vierfach verstellbar, Traglast je nach Ausladung
- Sicherheitshaken am Auslegerarm



Ausstattung WK 2003:
6 Lenkrollen
Sicherheitshaken

WK 2003



Modell klappbar



Ausstattung WK 2002 LP:
2 Nylon-Lenkrollen
4 starre Nylon-Rollen
Sicherheitshaken

WK 2002 LP

Modell		WK 2003	WK 2002 LP
Art.-Nr.		6201423	6201422
€ zzgl. USt.		519,00	655,00
Technische Daten			
Tragkraft	t	0,5 / 1,0 / 1,5 / 2,0	0,5 / 1,0 / 1,5 / 2,0
Hubarmmlängen	mm	1.515 / 1.335 / 1.155 / 975	1.515 / 1.335 / 1.155 / 975
Hubhöhe max.	mm	2.240	2.445
Hubhöhe min.	mm	25	25
Unterfahrhöhe	mm	190	110
Abmessungen (L x B x H) ca.	mm	1.710 x 1.000 x 1.490	1.840 x 1.050 x 1.400
Abmessungen zusammengeklappt (L x B x H) ca.	mm	850 x 558 x 1.600	850 x 558 x 1.600
Gewicht ca.	kg	90,5	102

WK 1003 LP – Werkstattkran in klappbarer Ausführung mit gespreiztem Fahrgestell und besonders geringer Unterfahrhöhe

- ▶ Kranausleger vierfach verstellbar, Traglast je nach Ausladung
- ▶ Geringe Unterfahrhöhe dank versenkter Lastrollen
- ▶ Zwei Lenkrollen aus Nylon mit Feststellbremse für maximale Flexibilität und für sicheren Stand
- ▶ Sicherheitshaken am Auslegerarm
- ▶ Platzsparende Aufbewahrung durch klappbare Fußrohre
- ▶ Schnell auf- und abbaubar



· Pumpebel für die Höhenverstellung des Tragarms



Klappbar und dadurch platzsparende Aufbewahrung

Modell		WK 1003 LP
Art.-Nr.		6201424
€ zzgl. USt.		429,00

Technische Daten		
Tragkraft	t	0,25 / 0,5 / 0,75 / 1
Hubarmlänge	mm	1.170 / 1.080 / 990 / 900
Hubhöhe min.	mm	25
Hubhöhe max.	mm	1.900
Unterfahrhöhe	mm	110
Abmessungen (L x B x H) ca.	mm	1.515 x 980 x 1.375
Abmessungen (L x B x H) zusammengeklappt ca.	mm	670 x 620 x 1.540
Gewicht ca.	kg	65

Serienausstattung:

Hydraulische Pumpe
2 Lenkrollen, 2 starre Rollen
Rollenmaterial Stahl
Fahrwerk gespreizt

Werkstattkräne

WKP 1000 – Werkstattkran mit parallelen Fahrwerk zum Umfahren von Europaletten

- ▶ Kranausleger vierfach verstellbar, Traglast je nach Ausladung
- ▶ Lasthaken um 360° drehbar
- ▶ Doppelwirkende Hydraulik für ein schnelleres Anheben der Last
- ▶ Kontrollierte Ablassgeschwindigkeit
- ▶ Leichte Rangierbarkeit dank Lenkrollen aus Nylon
- ▶ Griff mit Gummiüberzug für optimalen Grip

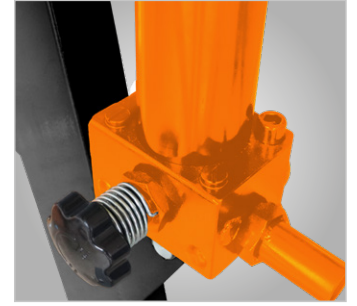

- justierbarer Drehknopf für eine kontrollierte Ablassgeschwindigkeit



Modell		WKP 1000
Art.-Nr.		6201430
€ zzgl. USt.		829,00

Technische Daten		
Tragkraft	t	0,7 / 0,8 / 0,9 / 1
Hubarmlänge	mm	1.060 / 1.160 / 1.260 / 1.360
Hubhöhe min.	mm	430
Hubhöhe max.	mm	2.475
Unterfahrhöhe	mm	155
Abmessungen (L x B x H) ca.	mm	1.527 x 992 x 1.613
Gewicht ca.	kg	85

Serienausstattung:
Hydraulische Pumpe
2 Lenkrollen, 2 starre Rollen
Rollenmaterial Nylon
Fahrwerk parallel

Werkstattkran WK TOP – Gespreiztes Fahrwerk mit geringer Unterfahrhöhe

- ▶ Leicht zusammenklappbar für die platzsparende Aufbewahrung
- ▶ Hydraulische Pumpe mit bedienungsfreundlichem, drehbarem Pumphebel
- ▶ Punktgenaues Absetzen der Last durch Totmannsteuerung
- ▶ Maximale Rangierbarkeit dank Lenkrollen und Fußpedal
- ▶ Geräuscharme und bodenschonende Rollen aus Polyamid
- ▶ Praktischer Kunststoffschutz verhindert Schäden am Fahrwerk und der Ware
- ▶ Benutzerfreundliche und schnelle Verstellung des Kranauslegers durch patentierten Mechanismus



WK 1 TOP



WK 1 TOP

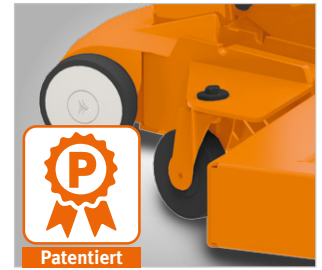

- Komfortables Rangieren bei hochgeklappten Kranbeinen, dank innovativ positionierten Lenkrollen – Patentiert!

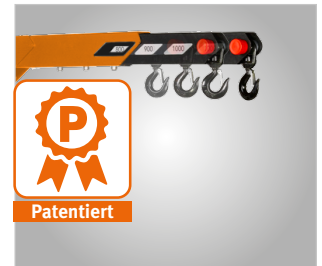

- Druckknopf für schnelle Verstellung des Kranauslegers. Patentiert!



- WK TOP: Doppelrohrbeine für mehr Stabilität, Stärke und bessere Zugänglichkeit

Modell		WK 1 TOP
Art.-Nr.		6201422
€ zzgl. USt.		655,00
Transportzuschlag ⁽¹⁾		TPZ 120 = 50,00 €
Technische Daten		
Tragkraft	t	0,7 / 0,8 / 0,9 / 1,0
Hubarmlänge	mm	1.305 / 1.190 / 1.175 / 960
Hubhöhe max. (B)	mm	2.200
Gesamtlänge (C)	mm	1.525
Innenmaß vorne (D)	mm	970
Unterfahrhöhe (E)	mm	112
Fahrwerkbreite (G)	mm	300
Armlänge min. (R _{min})	mm	960
Armlänge max. (R _{max})	mm	1.300
Abmessungen zusammen-geklappt (L x B x H (A)) ca.	mm	550 x 610 x 1.580
Gewicht ca.	kg	85

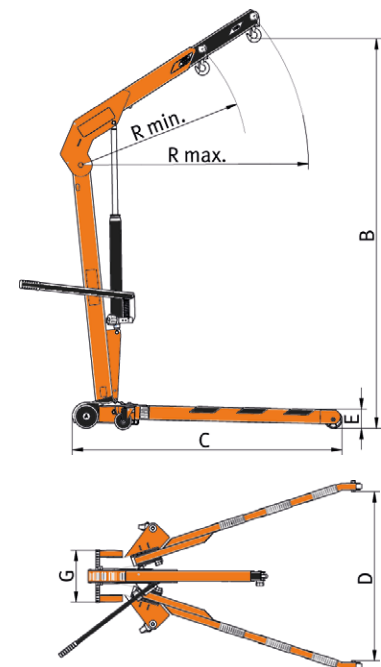

WK 1 TOP / WK 2 TOP

(1) Erläuterung der Transportzuschläge und Transportverpackungspauschalen siehe Rückseite, Preis TVP/TPZ zzgl. USt.

Portalkräne

Mobile Portalkräne Serie PK

- ▶ Geeignet zum Be- und Entladen, für Montage-, Reparatur- oder Lagerarbeiten auf ebenen und glatten Böden in Werkstätten und Hallen
- ▶ Leichtes Verfahren durch vier Lenkrollen mit Feststellbremsen
- ▶ Einfache und sichere Höhenverstellung in unbelastetem Zustand über Hebel und zwei Sicherungsbolzen je Trägerstütze
- ▶ Stabiler Stand und robuste, verwindungssteife Bauweise durch zusätzliche Querverstreibungen



- Einfache und sichere Höhenverstellung über Hebel und zwei Sicherungsbolzen



- Stabile Bauweise der Trägerstützen



- Lenkrollen mit Feststellbremse



Abb. zeigt PK 1 mit optionalem Zubehör Kettenzug K 1000, Trägerklemme TK 1 und Permanent-Lasthebemagnet PLM 101

Modell		PK 1	PK 2
Art.-Nr.		6172100	6172200
€ zzgl. USt.		699,00	1.059,00
Transportzuschläge ⁽¹⁾		TPZ 120 = 50,00 €	TPZ 120 = 50,00 €

Technische Daten			
Tragkraft	t	1	2
Höhe min. – max.	mm	2.200 – 3.600	2.400 – 3.600
Lichte Breite	mm	2.400	2.380
Doppel T-Träger	mm	74 x 120	88 x 160
Abmessungen (L x B x H) ca.	mm	2.500 x 1.200 x 2.520	2.500 x 1.200 x 2.560
Gewicht ca.	kg	128	153

Motorrad-Montageständer MMS – vorne und hinten

- ▶ Stabil gebaut für Reparaturen am Zweirad
- ▶ Ständer mit universeller Aufnahme
- ▶ Leichtgängiges Anheben des Vorder- und Rückrades

Lieferumfang MMS-H 200
 Universal L-Adapter
 V-Adapter

Modell	MMS-V 100	MMS-H 200
Art.-Nr.	6201510	6201511
€ zzgl. USt.	41,50	62,50

Technische Daten		
Tragkraft	100 kg	200 kg
Höhe min.	200 mm	255 mm
Höhe max.	270 mm	335 mm
Abmessungen (L x B x H) ca.	640 x 460 x 320 mm	675 x 550 x 345 mm
Gewicht ca.	2,85 kg	4,85 kg

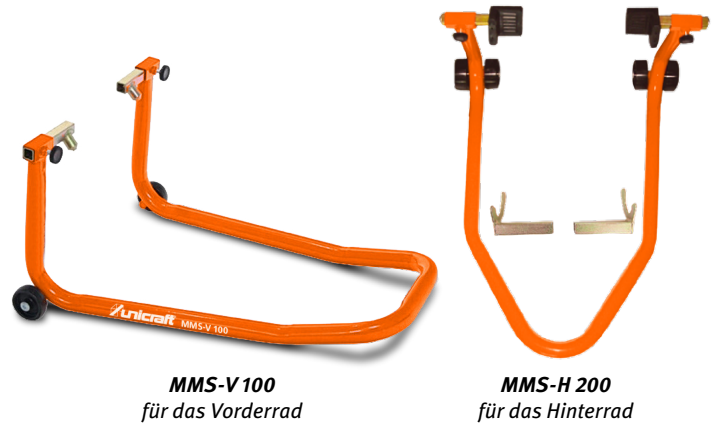

MMS-V 100
für das Vorderrad

MMS-H 200
für das Hinterrad

Motorrad-Heber MH 680 – Ultrakompakt mit Haltegurten

- ▶ Für Reparaturen am Zweirad und Quad
- ▶ Trotz kompakter Abmessungen hohe Stabilität und Tragkraft bis zu 680 kg
- ▶ Besonders gut geeignet für kleine Werkstätten
- ▶ Zusammenklappbar, dadurch wenig Stauraum erforderlich
- ▶ Die mitgelieferten Haltegurte gewährleisten sicheres Arbeiten
- ▶ Lenkrollen mit Feststellbremsen
- ▶ Einfach zu bedienender Fußhebel

Modell	MH 680
Art.-Nr.	6201500
€ zzgl. USt.	249,00

Technische Daten	
Tragkraft	680 kg
Höhe min.	140 mm
Höhe max.	410 mm
Abmessungen (L x B x H) ca.	864 x 396 x 315 mm
Gewicht ca.	35 kg



Motorrad-Hebebühnen Serie MHB – Ultrakompakt

- ▶ Stabil gebaut für Reparaturen am Zweirad
- ▶ Kompakt konstruiert, deshalb besonders gut geeignet für kleine Werkstätten
- ▶ Mit breiter Stellfläche und Rampe zum leichten Rangieren des Fahrzeugs
- ▶ Ideal für Reparaturen an Kleinkraftträdern, Rollern und Motorrädern
- bis maximal 450 kg (MHB 455)
- bis maximal 680 kg (MHB 680), somit auch für Quads geeignet

Geeignete Kompressoren finden Sie im Aircraft-Hauptkatalog und auf www.aircraft-kompressoren.com

Info & Video



MHB 455

MHB 680

Lieferumfang MHB 680:
› seitliche Erweiterung

Modell	MHB 455	MHB 680
Art.-Nr.	6201505	6201506
€ zzgl. USt.	635,00	1.399,00
Transportzuschlag ¹⁾	TPZ 120 = 50,00 €	TPZ 200 = 69,00 €

Technische Daten		
Tragkraft	450 kg	680 kg
Höhe min.	175 mm	185 mm
Höhe max.	750 mm	825 mm
Verstellbereich Reifenklemmung	35–180 mm	35–185 mm
Plattformgröße	2.200 x 680 mm	1.995 x 710 mm
Rampengröße	650 x 680 mm	550 x 710 mm
Luftbedarf	-	100 l/min
Pneumatischer Betriebsdruck	-	7 – 8,5 bar
Größe seitliche Erweiterung	-	1995 x 254 mm
Gewicht ca.	127 kg	239 kg

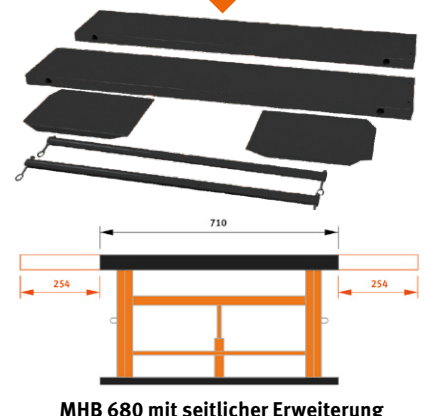

MHB 680 mit seitlicher Erweiterung

1) Erläuterung der Transportzuschläge und Transportverpackungspauschalen siehe Rückseite, Preis TVP/TPZ zzgl. USt. und E-TPZ zzgl. USt.

Aluminiumrampen – vielseitig einsetzbar mit einer Tragkraft von bis zu 1.000 kg

- ▶ Aus Aluminium gefertigt, leicht, robust und langlebig
- ▶ Abgeflachte Auflagen vereinfachen das Beladen
- ▶ Geeignet für Werkstätten, Transportdienste und den privaten Gebrauch

AR1000-1,5 / AR1000-2,0

- ▶ Perforierte Trittoberfläche sorgt für einen sicheren Halt

LR 400-2,0 K / AR 200-1,8 K

- ▶ Praktische Klappkonstruktion vereint Robustheit und Funktionalität
- ▶ Erhöhter Rand für mehr Sicherheit beim befahren z.B. mit Rollstühlen

- ▶ Geriffelte Trittoberfläche sorgt für einen sicheren Halt

LR400-2,0 K

- ▶ Ergonomischer Tragegriff für maximalen Komfort und einfachen Transport
- ▶ Es ist keine Fahrzeugmodifikation erforderlich

SLR 400-2,4 K

- ▶ Stationäre Laderampe für die feste Montage in z.B. Lieferwägen und Transportern
- ▶ komfortabel und zeitsparend, einfach ausklappen und befahren

- ▶ Einklappbar mit geringem Kraftaufwand dank der verbauten Gasdruckfedern
- ▶ Einfache Montage dank der Adapterplatten

AR 660-2,24 K

- ▶ Praktische Klappkonstruktion vereint Robustheit und Funktionalität
- ▶ Gummierte Auflagen schonen Ablageoberflächen
- ▶ Geriffelte Trittoberfläche sorgt für sicheren Halt



SLR 400-2,4 K

- ▶ Komfortabel und zeitsparend, einfach ausklappen und befahren



LR 400-2,0 K



SLR 400-2,4 K

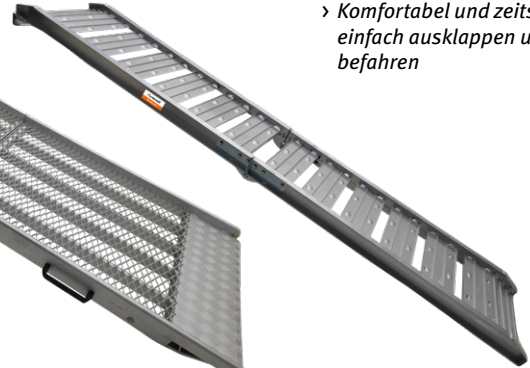

AR 200-1,8 K



AR 1000-1,5



AR 1000-2,0



AR 660-2,24 K

Modell		LR 400-2,0 K	SLR 400-2,4 K	AR 200-1,8 K	AR 1000-2,0	AR 1000-1,5	AR 660-2,24 K
Art.-Nr.		6202020	6202025	6202023	6202022	6202021	6202024
€ zzgl. USt.		429,00	1.399,00	96,90	215,00	155,00	199,00

Technische Daten							
Artikel-Nr.		6202020	6202025	6202023	6202021	6202022	6202024
Tragkraft	kg	400	400	200	1.000 (Paar)	1.000 (Paar)	660 (Paar)
klappbar		✓	✓	✓	-	-	✓
Länge eingeklappt	mm	1.190	1.315	930	-	-	1150
Höhe eingeklappt	mm	135	210	150	-	-	140
Material		Aluminium	Aluminium	Aluminium	Aluminium	Aluminium	Aluminium
Abmessungen (LxBxH)	mm	2.000x850x50	2.520x820x75	1.800x295x60	1.500x260x60	2.000x260x60	2240x280x50
Gewicht ca.	kg	24,5	31,4	6,8	5,65 (einzeln)	7,6 (einzeln)	7 (einzeln)

INFRAROT- LACKTROCKNER



Infrarot-Lackrockner

INHALTSVERZEICHNIS

Infrarot-Lackrockner ILT 1

- ▶ Stabile Konstruktion aus Aluminium und Edelstahl
- ▶ Hochwertige V Power Quartz-Halogen-Kurzwellen-Infrarot-Leuchtröhren
- ▶ Trocknet die Lackschicht effizient von außen und innen heraus, was zu Zeiteinsparung und der Vermeidung von Bläschen führt
- ▶ 360° schwenk- und drehbares Lampengehäuse
- ▶ Kugelgelagerte Rollen mit Feststellbremse

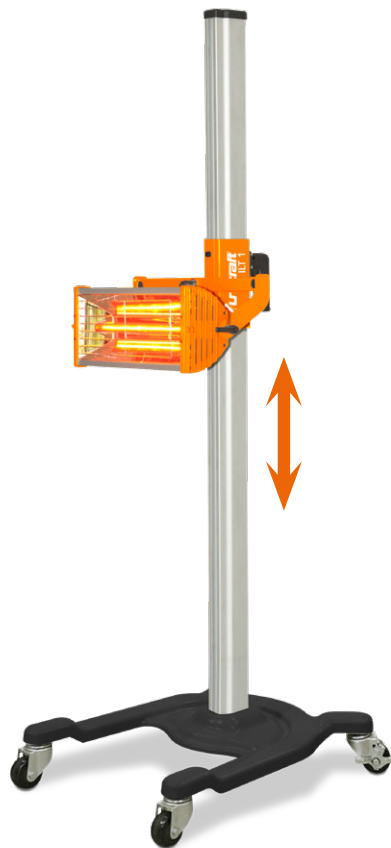

Modell	ILT 1
Art.-Nr.	6205001
€ zzgl. USt.	329,00

Technische Daten	
Trocknungsfläche	800 x 450 mm
Temperatur	30 – 100 °C
Zeitschaltuhr	0 – 60 min
Aufnahmeleistung	1 kW 230 V/~50 Hz
Gewicht ca.	15 kg

Zubehör	Art.-Nr.	€ zzgl. USt.
Ersatzröhre zu ILT 1	6205006	92,90

Infrarot-Lackrockner ILT 3W

- ▶ Stabile Edelstahlkonstruktion mit Hydraulik-Arm
- ▶ Hochwertige V Power 21“ (50 cm) Quartz-Halogen-Kurzwellen-Infrarot-Leuchtröhren
- ▶ Trocknet die Lackschicht effizient von außen und innen heraus, was zu Zeiteinsparung und der Vermeidung von Bläschen führt
- ▶ Vollautomatische, digitale Einstellung der Leistung über LED-Anzeige mit Timer
- ▶ Elektronische Temperatureinstellung von 35 °C – 100 °C
- ▶ Jeder der drei Strahler ist einzeln zuschaltbar
- ▶ 300° schwenk- und drehbares Lampengehäuse
- ▶ Zwei einstellbare Trocknungsphasen:
 - PULSE:** Intervallbetrieb für Abdunsten/Vortrocknen
 - ROUTINE:** Kontinuierlicher Betrieb zum Härten
- ▶ Kugelgelagerte Rollen mit Feststellbremse



Modell	ILT 3W
Art.-Nr.	6205000
€ zzgl. USt.	975,00

Technische Daten	
Trocknungsfläche	1.200 x 1.000 mm
Temperatur	35 – 100 °C
Zeitschaltuhr	0–99 min
Aufnahmeleistung	3 x 1,1 kW 230 V/~50 Hz
Gewicht ca.	45 kg



Zubehör	Art.-Nr.	€ zzgl. USt.
Ersatzröhre zu ILT 3W	6205005	92,90
① Adapterleitung 230V Schuko - CEE-Kupplung 16A, 1,5m	7013800	27,50
② Adapterleitung 400V CEE-Stecker - CEE-Kupplung 16A, 1,5m	7013805	49,90

WERKSTATTPRESSEN



Werkstattpressen

Hydraulische Werkstattpressen – Robuste Presse mit konventioneller Ausstattung

▶ Ideal für den vielseitigen Einsatz im Handwerk und bei Reparaturen in Schulen,

Lehrwerkstätten, Garagen, Werkstätten, Landwirtschaft, Forst- und Gartenbau

▶ Presszylinder mit integrierter Rückholfeder
▶ Anzeige des Pressdrucks über Manometer

WPP 10 TE

- ▶ Tischpresse mit niedriger Bauhöhe
- ▶ Dreistufig höhenverstellbarer Pressentisch mit Arretierungsbolzen
- ▶ Kolbenvorschub über hydraulische Handpumpe

WPP 15 TE

- ▶ Tischpresse mit niedriger Bauhöhe
- ▶ Dreistufig höhenverstellbarer Pressentisch mit Arretierungsbolzen
- ▶ Kolbenvorschub über hydraulische Handpumpe
- ▶ Seitlich verschiebbarer Zylinder

WPP 15 E

- ▶ Robust geschweißter Rahmen mit Lochung: zehnstufig höhenverstellbarer Pressentisch mit Arretierungsbolzen
- ▶ Kolbenvorschub wahlweise durch hydraulische Handpumpe oder Fußhebel möglich
- ▶ Seitlich verschiebbarer Zylinder

WPP 20 E

- ▶ Robust geschweißter Rahmen mit Lochung: zehnstufig höhenverstellbarer Pressentisch mit Arretierungsbolzen
- ▶ Kolbenvorschub über hydraulische Handpumpe
- ▶ Seitlich verschiebbarer Zylinder

WPP 20 EF

- Wie Modell WPP 20 E und zusätzlich:
- ▶ Kolbenvorschub wahlweise durch hydraulische Handpumpe oder Fußhebel möglich

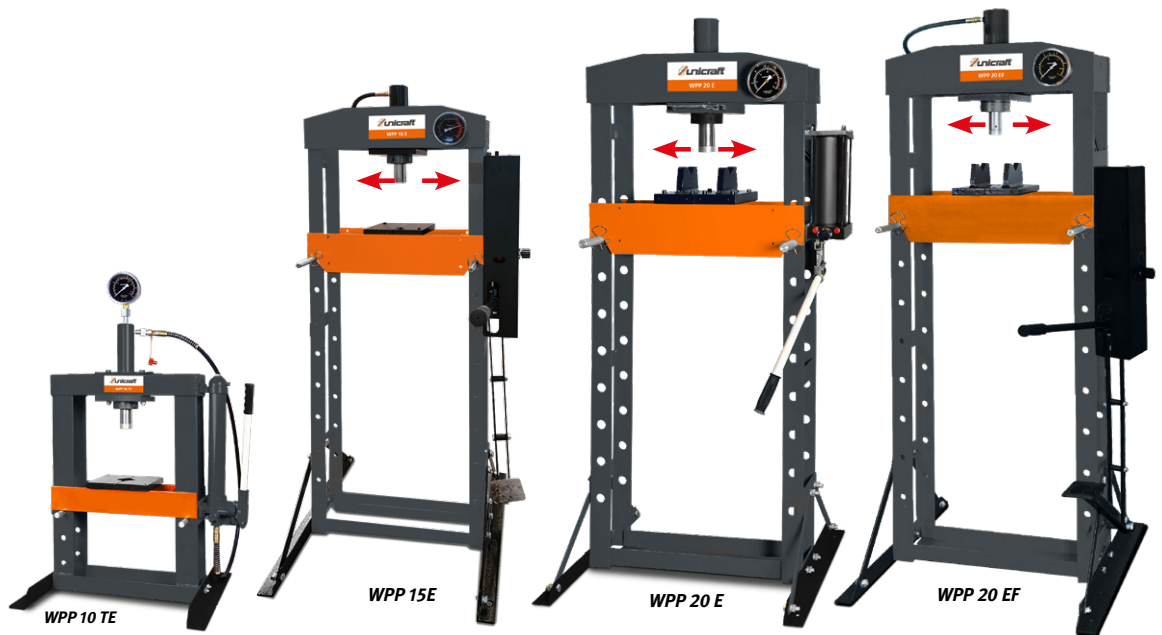
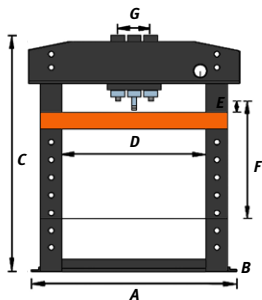

Zubehör

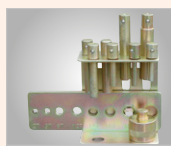

Modell	Druckdornsatz 8-teilig für alle Unicraft Werkstattpressen mit Lochplatte
Art.-Nr.	6300001
€ zzgl. USt.	74,90

Zubehör

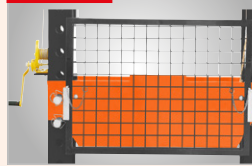

Griffschutz	Art.-Nr.	€ zzgl.USt.
WPP 10 TE	6300009	85,90
zu WPP 20 E/ WPP 20 EF	6300002	69,90
zu WPP 30 E/ WPP 30 EF	6300003	81,90

Modell	WPP 10 TE	WPP 15 TE	WPP 15 E	WPP 20 E	WPP 20 EF	WPP 30 E
Art.-Nr.	6300011	6300015	6300016	6300020	6300021	6300030
€ zzgl. USt.	279,00	545,00	669,00	739,00	799,00	1.099,00
Transportverpackungsp. ⁽¹⁾	–	–	–	TVP 0 = 19,00 €	TVP 0 = 19,00 €	TVP 0 = 19,00 €
Transportzuschlag ⁽¹⁾	–	–	–	TPZ 120 = 50,00 €	TPZ 120 = 50,00 €	TPZ 200 = 69,00 €

Technische Daten	WPP 10 TE	WPP 15 TE	WPP 15 E	WPP 20 E	WPP 20 EF	WPP 30 E
Presskraft	10 t	15 t	15 t	20 t	20 t	30 t
Kolbendurchmesser	40 mm	40 mm	40 mm	48 mm	48 mm	70 mm
Fuß Breite x Tiefe (A x B)	570 x 495 mm	700 x 540 mm	700 x 560 mm	730 x 560 mm	730 x 560 mm	795 x 700 mm
Höhe (C)	1.058 mm	965 mm	1.616 mm	1.625 mm	1.626 mm	1.800 mm
Lichte Weite (D)	340 mm	500 mm	500 mm	510 mm	510 mm	535 mm
Arbeitsbereich (E-F)	194–364 mm	157–457 mm	173–985 mm	38,5–918,5 mm	38–918 mm	150–1.030 mm
Kolbenhub	175 mm	160 mm	160 mm	186,5 mm	185 mm	150 mm
Kolben Verfahrweg (G)	–	169 mm	169 mm	176 mm	179 mm	200 mm
Arbeitsdruck Druckluft	–	–	–	–	–	7,5–8,5 bar
Gewicht ca.	54,7 kg	75,5 kg	91,5 kg	105 kg	112 kg	171 kg

1) Erläuterung der Transportzuschläge und Transportverpackungspauschalen siehe Rückseite, Preis TVP/TPZ zzgl. USt. und E-TPZ zzgl. USt.

WPP 30 E

- ▶ Robust geschweißter Rahmen mit Lochung: zehnstufig höhenverstellbarer Pressentisch mit Arretierungsbolzen
- ▶ Mit seitlich verschiebbarem Zylinder
- ▶ Kolbenvorschub wahlweise durch hydraulische Handpumpe oder pneumatischen Fußschalter möglich

WPP 30 EF

- Wie Modell WPP 30 E und zusätzlich:
- ▶ Kolbenvorschub wahlweise durch hydraulische Handpumpe oder Fußhebel möglich

WPP 50 E

- ▶ Robust geschweißter Rahmen mit Lochung: Achtstufig höhenverstellbarer Pressentisch mit Arretierungsbolzen
- ▶ Mit seitlich verschiebbarem Zylinder
- ▶ Kolbenvorschub wahlweise durch hydraulische Handpumpe oder pneumatischen Fußschalter möglich

WPP 50 EF

- Wie Modell WPP 50 E und zusätzlich:
- ▶ Kolbenvorschub wahlweise durch hydraulische Handpumpe oder Fußhebel möglich

WPP 75 E

- ▶ Neunstufig höhenverstellbarer Pressentisch mit Arretierungsbolzen
- ▶ Zweistufige Hydraulik-Handpumpe
- ▶ Mit seitlich verschiebbarem Zylinder
- ▶ Kolbenvorschub wahlweise durch hydraulische Handpumpe oder pneumatischen Fußschalter möglich

Besonderheiten der WPP 75 E:

- ▶ Schnelle Pumpe mit hoher Hubfrequenz
- ▶ Effizient
- ▶ Einhändig bedienbar



WPP 30 EF



WPP 50 EF

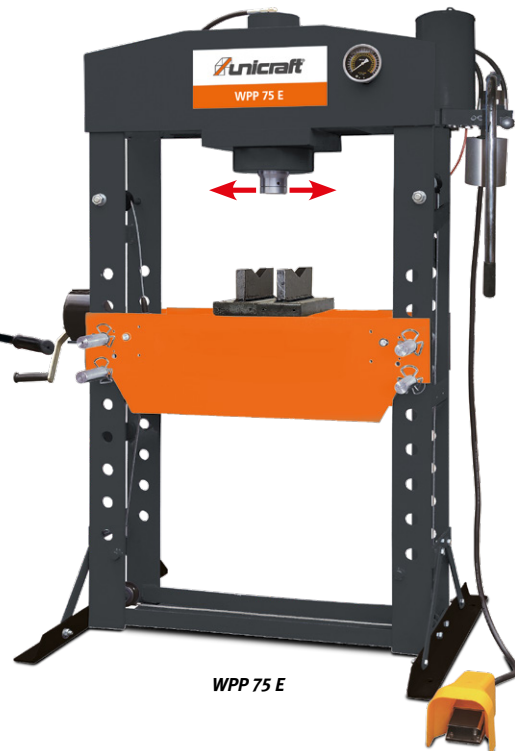

WPP 75 E

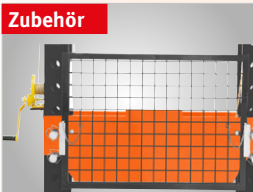

Zubehör

Griffschutz	Art.-Nr.	€ zzgl. USt.
zu WPP 50 E/ WPP 50 EF	6300004	78,90
zu WPP 75 E	6300005	84,90

Modell	WPP 30 EF	WPP 50 E	WPP 50 EF	WPP 75 E	WPP 100 E
Art.-Nr.	6300031	6300050	6300051	6300075	6300101
€ zzgl. USt.	1.059,00	2.049,00	1.999,00	3.199,00	4.699,00
Transportverpackungspauschale ⁽¹⁾	TVP 0 = 19,00 €	TVP 0 = 19,00 €	TVP 0 = 19,00 €	TVP 0 = 19,00 €	TVP 0 = 19,00 €
Transportzuschlag ⁽¹⁾	TPZ 200 = 69,00 €	TPZ 300 = 79,00 €	TPZ 300 = 79,00 €	TPZ 500 = 125,00 €	TPZ 750 = 159,00 €

Technische Daten	WPP 30 EF	WPP 50 E	WPP 50 EF	WPP 75 E	WPP 100 E
Presskraft	30 t	50 t	50 t	75 t	100 t
Kolbendurchmesser	70 mm	75 mm	75 mm	93 mm	140 mm
Fuß Breite x Tiefe (A x B)	795 x 700 mm	1.030 x 800 mm	1.030 x 800 mm	1.140 x 800 mm	1.199 x 990 mm
Höhe (C)	1.830 mm	1.877 mm	1.877 mm	1.925 mm	1.848 mm
Breite innen (D)	535 mm	730 mm	730 mm	800 mm	787 mm
Arbeitsbereich (E-F)	151–1.031 mm	69–1.048 mm	68–1.048 mm	170–884 mm	113 – 813 mm
Kolbenhub	150 mm	200 mm	200 mm	250 mm	300 mm
Verfahrweg Kolben (G)	200 mm	245 mm	245 mm	260 mm	254 mm
Arbeitsdruck Druckluft	–	7,5–8,5 bar	–	7,5–8,5 bar	7,5 – 8,5 bar
Gewicht ca.	167 kg	302,5 kg	300 kg	451 kg	666 kg

(1) Erläuterung der Transportzuschläge siehe Rückseite, Preis TVP zzgl. USt.

Hydraulische Werkstattpressen WPP TOP – Hochwertige Presse mit patentiertem Führungssystem der Prismenblöcke

- ▶ Ideal für den vielseitigen Einsatz im Handwerk und bei Reparaturen in Schulen, Lehrwerkstätten, Garagen, Werkstätten, Landwirtschaft, Forst- und Gartenbau
- ▶ Presszylinder mit integrierter Rückholfeder
- ▶ Patentiertes Führungssystem garantiert optimale Positionierung der Prismenblöcke
- ▶ Praktisches Ablagefach im Pressenfuß
- ▶ Höhenverstellbarer Pressentisch mit Arretierungsbolzen
- ▶ Anzeige des Pressdrucks über Manometer

WPP 15 TH TOP

- ▶ Tischmodell mit niedriger Bauhöhe
- ▶ Kolbenvorschub über hydraulische Handpumpe

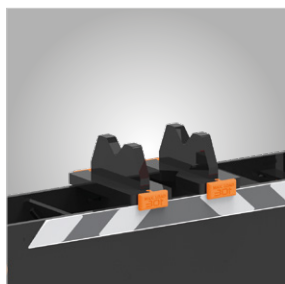

Patentiertes Führungssystem garantiert optimale Positionierung der Prismenblöcke



Patentiert



Seitlich verfahrbarer Zylinder mit Skalanzeige bei allen Standmodellen



WPP 15 TH TOP



WPP 50 BPF TOP

Buchstabe:	Bedeutung:
T	Tischmodell
H	Handpumpe
B	Beweglicher Zylinder
P	Pneumatik
F	Fußpedal

Modell		WPP 15 TH TOP	WPP 50 BPHF TOP	WPP 50 BPF TOP
Art.-Nr.		6320015	6320151	6320250
€ zzgl. USt.		775,00	2.459,00	3.075,00
Transportverpackungspauschale ⁽¹⁾		-	TVP 0 = 19,00 €	TVP 0 = 19,00 €
Transportzuschlag ⁽¹⁾		-	TPZ 200 = 69,00 €	TPZ 200 = 69,00 €

Technische Daten			Handpumpe	Handpumpe/ Fußpedal	Fußpedal
Bedienung					
Presskraft	t		15	50	50
Kolben-Ø	mm		44,5	76,2	76,2
Fuß Breite x Tiefe	mm		350	490	490
Höhe	mm		800	1.900	1.920
Lichte Höhe	mm		45–338	84 – 770	80 – 465
Rahmen Tiefe	mm		142	162	211
Kolbenhub	mm		95	120	120
Kolben Verfahrweg	mm		75	75	75
Arbeitsdruck Druckluft	bar		-	7–10	7–10
Abmessungen (L x B x H) ca.	mm		550 x 430 x 800	890 x 490 x 1.900	890 x 490 x 1.900
Gewicht ca.	kg		55	191	225

(1) Erläuterung der Transportzuschläge siehe Rückseite, Preis TVP zzgl. USt.

WPP 50 BPHF TOP

- ▶ Kolbenvorschub durch hydraulische Handpumpe oder pneumatischen Fußschalter
- ▶ Seitlich verfahrbarer Zylinder mit Skalenanzeige
- ▶ Winde zum Heben und Senken des Tisches

WPP 50 BPF TOP

- ▶ Steuerung des Kolbenvorschubs durch pneumatischen Fußschalter
- ▶ Alle Funktionen per Fußpedal bedienbar
- ▶ Seitlich verfahrbarer Zylinder mit Skalenanzeige
- ▶ Winde zum Heben und Senken des Tisches

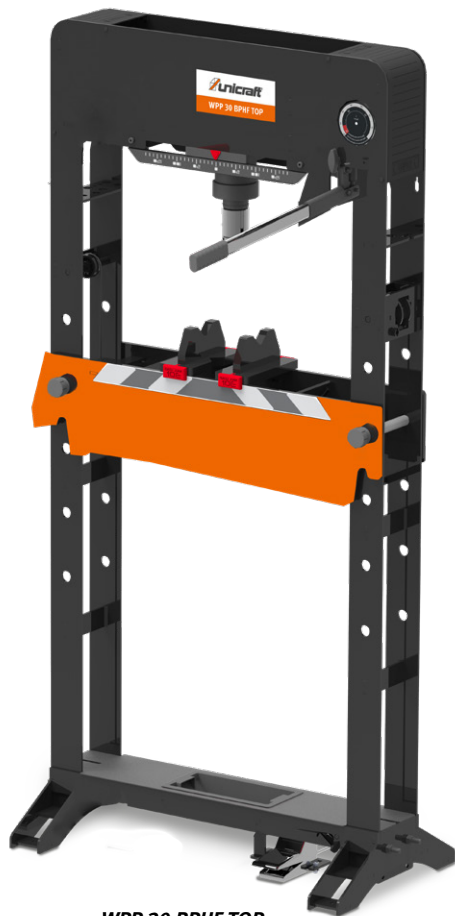

WPP 30 BPHF TOP

Lieferumfang:
› 2 St. Prismenblöcke



WPP 50 BPF TOP

› 2 St. Prismenblöcke
› Ablagefach am Pressentisch

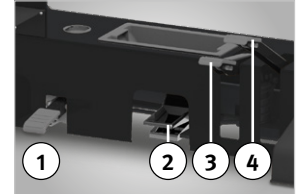

- 1) Entlastungspedal
- 2) Pneumatisches Betätigungspedal
- 3) Pedal für schnelles Anfahren
- 4) Druckpedal

Zubehör	WPP 15 TH TOP	WPP 30 BPHF TOP	WPP 50 BPH TOP	WPP 50 BPHF TOP	WPP 50 BPF TOP	Art.-Nr.	€ zzgl. USt.
Druckdornsatz 7-teilig inkl. Adapter		x		x		6329005	149,00
Druckdornsatz 7-teilig inkl. Adapter	x					6329006	149,00
Ablagefach am Pressentisch		x	x	x		6329001	59,90
Schutzvorrichtung		x	x	x	x	6329002	590,00

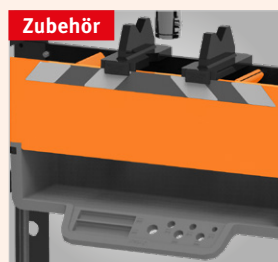

Großes herausnehmbares Ablagefach am Pressentisch



Schutzvorrichtung

Werkstattpressen

INHALTSVERZEICHNIS

Elektro-hydraulische Werkstattpresse WPP HMC – Schwere, Ausführung für den anspruchsvollen Einsatz*

- ▶ Schnellere Pressvorgänge als Standard
Hydraulikpressen dank integriertem
Elektromotor
- ▶ Stabile Schweißkonstruktion
- ▶ Pressdruck über Manometer ablesbar
- ▶ Schnelle und sichere Tischhöhenverstellung
dank Handkurbel mit Seilzug und
Bolzensicherung
- ▶ Zum Aus und Einpressen von Lagern,
Bolzen und Buchsen sowie für Reparatur-
und Montgearbeiten, Pressarbeiten,
Belastungstests, Schweißprobenprüfungen
und vielem mehr



- Leistungsstarker
Elektromotor mit 1,5 kW
- Hydraulikaggregat
mit Manometer,
Füllstandsanzeige und
Handhebelbetätigung



WPP 100 HMC

WPP 150 HMC



- Massive
Arretierbolzen mit
Sicherungsring für die
Höheneinstellung des
Pressentisches



- Seitlich verschiebbarer
Zylinder für maximale
Bearbeitungsbreite
(Prismenauflagen nicht
enthalten bei WPP 150 HMC)



Lieferumfang¹ WPP 50/75/100 HMC:
› Zwei Prismenblöcke zum
Einlegen von Rundmaterial

Zubehör	Art.-Nr.	€ zzgl. USt.
Hydrauliköl HLP 46 Precis 20l	3880041	65,00



Griffschutz	Art.-Nr.	€ zzgl. USt.
zu WPP 150 HMC	6300008	85,90

Modell	WPP 50 HMC	WPP 75 HMC	WPP 100 HMC	WPP 150 HMC
Art.-Nr.	6301051	6301076	6301100	6301150
€ zzgl. USt.	3.790,00	4.390,00	6.190,00	8.490,00

Technische Daten		WPP 50 HMC	WPP 75 HMC	WPP 100 HMC	WPP 150 HMC
Presskraft	t	50	75	100	150
Kolbenhub	mm	200	250	300	350
Kolben Verfahrweg	mm	245	260	255	330
Pressgeschwindigkeit	mm/s	9	7	4,5	2,7
Leistung Antriebsmotor	kW	1,5	1,5	1,5	1,5
Anschlussspannung	V	400	400	400	400
Netzfrequenz	Hz	50	50	50	50
Kolben Durchmesser	mm	100	125	140	180
Lichte Weite	mm	730	800	787	1000
Lichte Höhe min.	mm	79	169	113	64
Lichte Höhe max.	mm	1059	884	813	889
Lochabstand für Tischhöhenverstellung	mm	140	102	140	165
Rahmen Tiefe	mm	207	217	268	360
Breite/Tiefe Standfüße	mm	800	800	990	995
Hydrauliköl Tankinhalt	l	20	22	24	29
Abmessungen (L x B x H) ca.	mm	1.030x800x1.835	1.146x800x1.925	1.199x990x1.865	1.452x995x2.089
Gewicht (Netto) ca.	kg	297	418	690	1.125
Transportzuschlag ²⁾		TPZ 400 = 99,00 €	TPZ 600 = 139,00 €	TPZ 1000 = 189,00 €	TPZDF1 = 345,00 €

TEILEWASCHGERÄTE



Teilewaschgerät

Teilewaschgerät TWG 1 H –

Geschlossene Bauform, für die gründliche Reinigung von komplexen Teilen

- ▶ Digitale Temperaturregelung, die es ermöglicht die Lösungsmitteltemperatur präzise einzustellen (max. 50°C)
- ▶ Große leichtgängiger Deckel zum schnellen und einfachen Be- und Entladen
- ▶ Optimale Sicht auf dem Arbeitsbereich dank Innenraum-Beleuchtung und großem Sichtfenster
- ▶ Effiziente Reinigung und Trocknung dank Reinigungspistole mit Doppelfunktion
- ▶ Automatische Abschaltung bei niedrigem Lösungsmittelstand oder offenem Deckel
- ▶ Integrierter Druckluftanschluss für eine zuverlässige Luftversorgung



- Digitale Temperaturregelung
- Analoge Einstellung des Luftdrucks

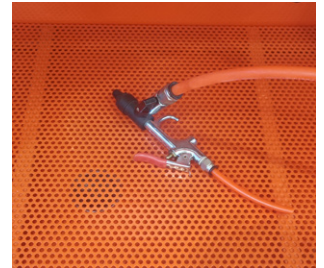

- Effiziente Reinigung und Trocknung dank Reinigungspistole mit Doppelfunktion



- Integrierte Füllstandanzeige für das Reinigungsmedium

Modell		TWG 1 H
Art.-Nr.		6220011
€ zzgl. USt.		485,00

Technische Daten		
Reinigungsmittel Volumenstrom	l/min	0,8
Reinigungsmitteltank Inhalt	l	8 – 14
Gewicht max. auf dem Auflagegitter	kg	40
Arbeitsdruck	bar	5 – 8
Bedarf ca.	l/min	140
Anschlussgewinde	"	1/4
Aufnahmeleistung 230 V/~50 Hz	kW	1,25
Volumen Arbeitskabin	l	140
Handloch Durchmesser	mm	100
Abmessungen (L x B x H) ca.	mm	790x610x1.260
Gewicht ca.	kg	46

Zubehör	Art.-Nr.	€ zzgl. USt.
Reinigungs- und Ausblaspistole	6231000	15,90
Leuchtstoffröhre	6231001	14,50
Sichtscheibe	6231002	14,50
Handschuhe	6231003	12,90

Teilewaschgeräte TWG – für die gründliche Reinigung von komplexen Teilen

- ▶ Selbst komplexe KFZ-Teile können leicht und schnell vor dem Lötten oder Lackieren gereinigt und entfettet werden
- ▶ Gezielte Reinigung der Teile durch flexiblen Metallschlauch
- ▶ Elektrische Pumpe mit 3,3 l/min Förderleistung
- ▶ Nur geeignet für nicht brennbare Flüssigkeiten!



TWG 20



TWG 80



TWG 150

Modell		TWG 20	TWG 80	TWG 150
Art.-Nr.		6220020	6220080	6220150
€ zzgl. USt.		69,90	175,00	259,00
Technische Daten				
Reinigungsmittel Volumenstrom	l/min	3,3	3,3	3,3
Reinigungsmitteltank Inhalt	l	10,5	36	72
Gewicht max. auf dem Auflagegitter	kg	10	20	40
Aufnahmeleistung ~50 Hz	k/V	0,026/ 230	0,026/ 230	0,026/ 230
Anschlusskabellänge	m	1,5	1,5	1,5
Volumen Arbeitskabine	l	20	80	150
Abmessungen (L x B x H) ca.	mm	430 x 340 x 220	760 x 540 x 880	1090 x 540 x 890
Gewicht ca.	kg	6,5	23	42



UR-Spezial 10l



Filter

Zubehör	Art.-Nr.	€ zzgl. USt.
Reinigungspinsel	6231020	9,90
Filter für TWG 80/150	6231021	3,90
Intensiv Universal-reiniger UR-Spezial 10l	7321910	76,50

Teilewaschgerät

Teilewaschgerät TWG 1 –

Geschlossene Bauform, für die gründliche Reinigung von komplexen Teilen

Optimale Reinigung auch da, wo man mit Bürste oder Lappen nicht hinkommt

- ▶ Selbst komplexe KFZ-Teile können leicht und schnell vor dem Löten oder Lackieren gereinigt und entfettet werden
- ▶ Pistole mit hohem Arbeitsdruck zum schnellen Reinigen und Ausblasen
- ▶ Optimale Sicht auf den Arbeitsbereich dank heller Innenraum-Beleuchtung und großem Sichtfenster

Durchdachte Details

- ▶ Großer, leichtgängiger Deckel zum schnellen und einfachen Be- und Entladen
- ▶ Aufgrund des kompakten Designs passt die Kabine auf jeden Arbeitstisch
- ▶ Sieb, Auflagegitter und Wasserbehälter sind einfach herausnehmbar
- ▶ Einfacher Druckluftanschluss an der rechten Kabinenseite

Sauberes Arbeiten

- ▶ Durch die geschlossene Bauform bleibt der Schmutz in der Kabine
- ▶ Ein Ventilator sorgt für saubere Luft im Innenraum
- ▶ Bequeme Schutzhandschuhe im Gehäuse integriert



- Reinigungspistole mit Doppelfunktion Reinigen und Ausblasen



- Aufgrund des kompakten Designs passt die Kabine auf jeden Arbeitstisch



- Großer, leichtgängiger Deckel zum schnellen und einfachen Be- und Entladen

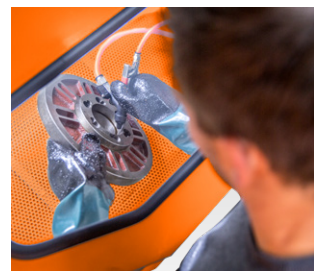

- Optimale Sicht auf den Arbeitsbereich dank heller Innenraum-Beleuchtung und großem Sichtfenster

Gründliche Reinigung von komplexen Teilen

Reinigungspistole mit Doppelfunktion

Kompaktes Design

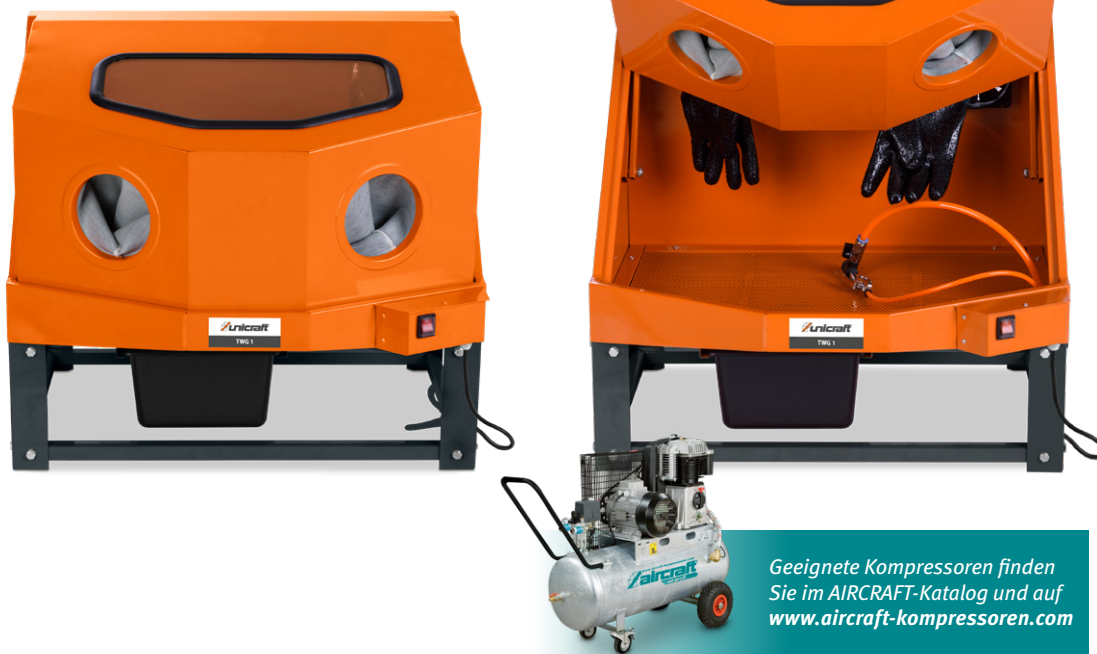

Geeignete Kompressoren finden Sie im AIRCRAFT-Katalog und auf www.aircraft-kompressoren.com

Modell		TWG 1
Art.-Nr.		6220001
€ zzgl. USt.		365,00
Technische Daten		
Reinigungsmittel Volumenstrom	l/min	0,8
Reinigungsmitteltank Inhalt	l	4 – 9
Gewicht max. auf dem Auflagegitter	kg	40
Arbeitsdruck	bar	5 – 8
Bedarf ca.	l/min	140
Anschlussgewinde	“	1/4
Aufnahmeleistung 230 V/~50 Hz	kW	0,04
Anschlusskabelldänge	m	1,5
Volumen Arbeitskabin	l	140
Handloch Durchmesser	mm	100
Abmessungen (L x B x H) Kabinenraum ca.	mm	736 x 560 x 450
Abmessungen (L x B x H) ca.	mm	785 x 595 x 700
Gewicht ca.	kg	29,5



UR-Spezial 1l



UR-Spezial 10l

Zubehör	Art.-Nr.	€ zzgl. USt.
Reinigungs- und Ausblaspistole	6231000	15,90
Leuchtstoffröhre	6231001	14,50
Sichtscheibe	6231002	14,50
Handschuhe	6231003	12,90
Intensiv Universalreiniger UR-Spezial 10l	7321910	76,50

SANDSTRAHLGERÄTE



Sandstrahlkabinen

Sandstrahlkabinen Serie SSK – für saubere Strahlarbeiten ohne Verschmutzung der Arbeitsumgebung

- ▶ Geeignet für verschiedene Strahlgüter, z.B. Quarz, Glaskugel, Kunststoffkugel, u.a.
- ▶ Ideal zur Lackentfernung oder zum Reinigen und Entrosen von Metallteilen aller Art
- ▶ Hochwertige Arbeitshandschuhe aus Latex sind fest mit dem Gehäuse verbunden
- ▶ Sichtscheibe mit aufgeklebter Schutzfolie ermöglicht optimale Sicht und Arbeitsschutz bei der Werkstückbearbeitung
- ▶ Staubfreies Arbeiten aufgrund umlaufender Dichtungen an Deckel- und Türrahmen
- ▶ Stabiles Ablagegitter ermöglicht Auflegen von Werkstücken im Kabineninnenraum
- ▶ Mit Ablassöffnung zum Wechseln des Strahlgutes
- ▶ Ansaugrohr für das Strahlgut am Boden des Auffangbehälters befestigt
- ▶ Mit Druckluft-Anschluss an der Außenseite
- ▶ Glasperlen-Strahlmittel, Korund-Strahlmittel, Siliziumkarbid, Kunststoff-Strahlmittel uvm. einsetzbar

Lieferumfang:
 > Hochwertige Strahlpistole mit Keramikdüse
 > 5 Ersatzfolien für Sichtscheibe
 4 Keramikdüsen (4/5/6/7 mm)



SSK 1
 ▶ 12-Volt-Leuchtstoffröhre mit 230-Volt-Netzteil und externem Schalter



Lieferumfang:
 > 3 Keramikdüsen (3,5 mm)
 > 3 Ersatzfolien für Sichtscheibe

SSK 1.5
 ▶ Regulierung des Arbeitsdrucks über Druckregler mit Manometer
 ▶ Steuerung des Luftstroms erfolgt über Fußpedal
 ▶ 12-Volt-Leuchtstoffröhre mit 230-Volt-Netzteil und externem Schalter
 ▶ Integrierte Absauganlage mit auswechselbarem Luftfilter

Verwendbare Korngrößen

U.S.mesh	Zoll	mm	µm
60	0,0098	0,250	250
70	0,0083	0,210	210
80	0,0070	0,177	177
100	0,0059	0,149	149
120	0,0049	0,125	125

Modell	SSK 1	SSK 1.5
Art.-Nr.	6204000	6204010
€ zzgl. USt.	175,00	245,00

Technische Daten	SSK 1	SSK 1.5
Volumen Arbeitskabinen	90 l	25,4 l
Luftbedarf ca.	200 – 350 l/min	196 l/min
Arbeitsdruck	2,8 – 8,0 bar	5,5 – 7,9 bar
Eingangsdruck max.	8,6 bar	8,5 bar
Druckluftanschluss	3/8"	1/4"
Strahlmittel Korngröße (empfohlen)	0,2 – 0,3 mm	0,2 – 0,3 mm
Strahlmittel Korngröße (maximal)	0,125 – 0,45 mm	0,125 – 0,45 mm
Maße Kabine innen (L x B x H) ca.	580 x 480 x 300 mm	410 x 310 x 200
Abmessungen außen (L x B x H) ca.	590 x 485 x 490 mm	475 x 370 x 370
Gewicht ca.	17,25 kg	12,5 kg
Gewicht auf dem Auflagegitter max.	10 kg	10 kg
Gewicht des Strahlguts max.	12 kg	5,45 kg

Zubehör für SSK 1	Zubehör für SSK 1,5
Handschuhe Art.-Nr. 6204100 12,25 € zzgl. USt.	Handschuhe Art.-Nr. 6204160 9,50 € zzgl. USt.
Sandstrahlpistole Art.-Nr. 6204101 16,00 € zzgl. USt.	Filter Art.-Nr. 6204162 6,75 € zzgl. USt.
Filter Art.-Nr. 6204102 77,05 € zzgl. USt.	Keramikdüse 3,5mm Art.-Nr. 6204163 1,15 € zzgl. USt.
Schutzfolie (VE 5) Art.-Nr. 6204103 5,90 € zzgl. USt.	Schutzfolie (VE 5) Art.-Nr. 6204164 8,00 € zzgl. USt.
Sichtscheibe Art.-Nr. 6204104 19,90 € zzgl. USt.	Sichtscheibe Art.-Nr. 6204165 8,50 € zzgl. USt.
Keramikdüsen-Satz 4/5/6/7mm Art.-Nr. 6204130 4,20 € zzgl. USt.	LED-Leuchtröhre Art.-Nr. 6204166 24,00 € zzgl. USt.
Komposit-Düse 6 mm Art.-Nr. 6204132 41,50 € zzgl. USt.	
LED-Leuchtröhre Art.-Nr. 6204114 19,90 € zzgl. USt.	

Lieferumfang:

- > Hochwertige Strahlpistole mit Keramikdüse
- > 5 Ersatzfolien für Sichtscheibe
- 4 Keramikdüsen (4/5/6/7 mm)

Lieferumfang:

- > Hochwertige Strahlpistole mit Keramikdüse
- > 5 Ersatzfolien für Sichtscheibe
- 4 Keramikdüsen (4/5/6/7 mm)



· Abb. zeigt SSK 2 Anwendung



· Abb. zeigt SSK 2.5 Anwendung

SSK 2

- ▶ Eine seitliche, große Türe zum Be- und Entladen
- ▶ Zwei Abluftöffnungen (1 Abluftanschluss Ø 92 mm und 1 Abluftstutzen Ø 64 mm) für den Anschluss einer Absauganlage
- ▶ 12-Volt-Leuchtstoffröhre mit 230-Volt-Netzteil und externem Schalter

SSK 2.5

- ▶ Zwei seitliche, große Türen zum beidseitigen Be- und Entladen, auch für längere Werkstücke
- ▶ Integrierte Absauganlage mit auswechselbarem Luftfilter
- ▶ Steuerung des Luftstroms erfolgt über Fußpedal
- ▶ Zwei Strahlpistolen: Eine feststehende und eine frei bewegliche Strahlpistole
- ▶ Drei separate Schalter für Ein/Aus, Absaugung und Kabinenbeleuchtung
- ▶ Zwei Leuchtstoffröhren (230 Volt), in separatem Gehäuse mit Schutzscheibe und auswechselbarer Schutzfolie, inkl. 5 Ersatzfolien
- ▶ Regulierung des Arbeitsdrucks über Druckregler mit Manometer

Modell	SSK 2	SSK 2.5
Art.-Nr.	6204001	6204003
€ zzgl. USt.	409,00	1.069,00
Transportzuschlag ¹⁾	TPZ 120 = 50,00 €	TPZ 200 = 69,00 €

Technische Daten	SSK 2	SSK 2.5
Volumen Arbeitskabinen	220 l	310 l
Luftbedarf, ca.	200 – 350 l/min	200 – 350 l/min
Arbeitsdruck	2,8 – 8,0 bar	4,1 – 8,0 bar
Eingangsdruk max.	8,6 bar	8,3 bar
Druckluftanschluss	3/8"	3/8"
Strahlmittel Korngröße (empfohlen)	0,2 – 0,3 mm	0,2 – 0,3 mm
Strahlmittel Korngröße (maximal)	0,125 – 0,45 mm	0,125 – 0,45 mm
Absaugleistung	–	7,9 m³/h
Aufnahmeleistung Absauganlage	–	1200 W
Unterdruck Absauganlage	–	8,5 kPa
Volumenstrom Absauganlage	–	156 m³/h
Maße Kabine innen (L x B x H) ca.	840 x 550 x 360 mm	945 x 605 x 605 mm
Abmessungen außen (L x B x H) ca.	950 x 660 x 1380 mm	960 x 900 x 1640 mm
Gewicht ca.	48 kg	90 kg
Gewicht auf dem Auflagegitter max.	80 kg	120 kg
Gewicht des Strahlguts max.	50 kg	50 kg

Zubehör für SSK 2

 Sandstrahlpistole
Art.-Nr. 6204101
16,00 € zzgl. USt.

 Handschuhe
Art.-Nr. 6204110
13,50 € zzgl. USt.

 Schutzfolie (VE 5)
Art.-Nr. 6204111
6,05 € zzgl. USt.

 Sichtscheibe
Art.-Nr. 6204112
23,90 € zzgl. USt.

 Sichtscheibe
Art.-Nr. 6204165
8,50 € zzgl. USt.

 Keramikdüsen-Satz
4/5/6/7mm
Art.-Nr. 6204130
4,20 € zzgl. USt.

 Komposit-Düse 6 mm
Art.-Nr. 6204132
41,50 € zzgl. USt.

 LED-Leuchtröhre
Art.-Nr. 6204114
19,90 € zzgl. USt.

Zubehör für SSK 2.5

 Sandstrahlpistole
Art.-Nr. 6204101
16,00 € zzgl. USt.

 Sandstrahlpistole fest
Art.-Nr. 6204105
10,90 € zzgl. USt.

 Handschuhe
Art.-Nr. 6204120
13,90 € zzgl. USt.

 Filter
Art.-Nr. 6204123
52,00 € zzgl. USt.

 Schutzfolie (VE 5)
Art.-Nr. 6204111
6,05 € zzgl. USt.

 Sichtscheibe
Art.-Nr. 6204122
23,90 € zzgl. USt.

 LED-Leuchtröhre
Art.-Nr. 6204128
22,50 € zzgl. USt.

 Schutzscheibe
Beleuchtung
Art.-Nr. 6204141
5,50 € zzgl. USt.

 Schutzfolie Beleuchtung
(VE5)
Art.-Nr. 6204126
5,05 € zzgl. USt.

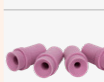
 Keramikdüsen-Satz
4/5/6/7mm
Art.-Nr. 6204130
4,20 € zzgl. USt.

 Komposit-Düse 6 mm
Art.-Nr. 6204132
41,50 € zzgl. USt.

1) Erläuterung der Transportzuschläge und Transportverpackungspauschalen siehe Rückseite, Preis TVP/TPZ zzgl. USt. und E-TPZ zzgl. USt.

Sandstrahlkabinen

Sandstrahlkabinen Serie SSK – für saubere Strahlarbeiten ohne Verschmutzung der Arbeitsumgebung

- ▶ Geeignet für verschiedene Strahlgüter, z.B. Quarz, Glaskugel, Kunststoffkugel, u.a.
- ▶ Ideal zur Lackentfernung oder zum Reinigen und Entrosen von Metallteilen aller Art
- ▶ Hochwertige Arbeitshandschuhe aus Latex sind fest mit dem Gehäuse verbunden
- ▶ Sichtscheibe mit aufgeklebter Schutzfolie ermöglicht optimale Sicht und Arbeitsschutz bei der Werkstückbearbeitung

Lieferumfang:

- > Hochwertige Strahlpistole mit Keramikdüse
- > 5 Ersatzfolien für Sichtscheibe
- > 4 Keramikdüsen (2 x 6 mm/ 2 x 7 mm)



Geeignete Kompressoren finden Sie im AIRCRAFT-Hauptkatalog und auf www.aircraft-kompressoren.com

Verwendbare Korngrößen

U.S.mesh	Zoll	mm	µm
60	0,0098	0,250	250
70	0,0083	0,210	210
80	0,0070	0,177	177
100	0,0059	0,149	149
120	0,0049	0,125	125



SSK 3.1

- ▶ Sehr große, nach oben öffnende Frontklappe mit Gasdruckfedern zum schnellen und einfachen Be- und Entladen
- ▶ Integrierte Absauganlage mit auswechselbarem Luftfilter
- ▶ Strahlpistole ohne Fingerabzug – Steuerung des Luftstroms erfolgt über Fußpedal
- ▶ Zwei Leuchtstoffröhren (230 Volt), in separatem Gehäuse mit Schutzscheibe und auswechselbarer Schutzfolie, inklusive 5 Ersatzfolien
- ▶ Lichtschalter mit Doppelfunktion: Absaugung und Kabinenbeleuchtung werden gleichzeitig ein- und ausgeschaltet
- ▶ Regulierung des Arbeitsdrucks über Druckregler mit Manometer



· Abb. zeigt SSK 3.1 mit sehr großer, nach oben öffnender Frontklappe



· Integrierte Absauganlage mit auswechselbarem Luftfilter

Modell	SSK 3.1
Art.-Nr.	6204005
€ zzgl. USt.	1.549,00

Technische Daten	
Volumen Arbeitskabinen	360 l
Luftbedarf, ca.	400 – 800 l/min
Arbeitsdruck	3,4 – 8,0 bar
Eingangsdruck max.	8,6 bar
Druckluftanschluss	3/8"
Strahlmittel Korngröße (empfohlen)	0,2 – 0,3 mm
Strahlmittel Korngröße (maximal)	0,125 – 0,45 mm
Absaugleistung	17,4 m³/h
Aufnahmeleistung Absauganlage	1.200 W
Unterdruck Absauganlage	8,5 kPa
Volumenstrom Absauganlage	156 m³/h
Abmessungen Kabine innen (L x B x H) ca.	1.160 x 580 x 580 mm
Abmessungen außen (L x B x H) ca.	1.225 x 935 x 1.640 mm
Gewicht ca.	115 kg
Gewicht auf dem Auflagegitter max.	120 kg
Gewicht des Strahlguts max.	75 kg

Zubehör für SSK 3.1



Handschuhe
Art.-Nr. 6204120
13,90 € zzgl. USt.



Schutzfolie (VE 5)
Art.-Nr. 6204111
6,05 € zzgl. USt.



Sichtscheibe
Art.-Nr. 6204122
23,90 € zzgl. USt.



Filter
Art.-Nr. 6204123
52,00 € zzgl. USt.



Sandstrahlpistole
Art.-Nr. 6204124
46,50 € zzgl. USt.



LED-Leuchtröhre
Art.-Nr. 6204128
22,50 € zzgl. USt.



Schutzscheibe Beleuchtung
Art.-Nr. 6204125
4,90 € zzgl. USt.



Schutzfolie Beleuchtung (VE5)
Art.-Nr. 6204126
5,05 € zzgl. USt.



Keramikdüsen-Satz
2 x 6mm/2 x 7mm
Art.-Nr. 6204131
8,99 € zzgl. USt.



Borcarbid-Düse 6 mm
Art.-Nr. 6204133
50,90 € zzgl. USt.



Borcarbid-Düse 7 mm
Art.-Nr. 6204134
50,90 € zzgl. USt.

- ▶ Staubfreies Arbeiten aufgrund umlaufender Dichtungen an Deckel- und Türrahmen
- ▶ Stabiles Ablagegitter ermöglicht Auflegen von Werkstücken im Kabineninnenraum
- ▶ Mit Ablassöffnung zum Wechseln des Strahlgutes
- ▶ Ansaugrohr für das Strahlgut am Boden des Auffangbehälters befestigt
- ▶ Mit Druckluft-Anschluss an der Außenseite
- ▶ Glasperlen-Strahlmittel, Korund-Strahlmittel, Siliziumkarbid, Kunststoff-Strahlmittel uvm.einsetzbar



· Abb. zeigt SSK 4 Anwendung



Lieferumfang:

- > Hochwertige Strahlpistole mit Keramikdüse
- > 5 Ersatzfolien für Sichtscheibe
- > 4 Keramikdüsen (2 x 6 mm/ 2 x 7 mm)



· Integrierte Absauganlage mit auswechselbarem Luftfilter

SSK 4

- ▶ Sehr große, nach oben öffnende Frontklappe mit Gasdruckfedern zum schnellen und einfachen Be- und Entladen
- ▶ Integrierte Absauganlage mit auswechselbarem Luftfilter
- ▶ Strahlpistole ohne Fingerabzug – Steuerung des Luftstroms erfolgt über Fußpedal
- ▶ Vier Leuchtstoffröhren (230 Volt), in separatem Gehäuse mit Schutzscheibe und auswechselbarer Schutzfolie, inklusive 5 Ersatzfolien
- ▶ Zwei separate Schalter für Absaugung und Kabinenbeleuchtung
- ▶ Regulierung des Arbeitsdrucks über Druckregler mit Manometer
- ▶ Querstreben an den Standfüßen ermöglichen einfachen Transport mit dem Hubwagen

Modell	SSK 4
Art.-Nr.	6204004
€ zzgl. USt.	1.949,00

Technische Daten	
Volumen Arbeitskabine	825 l
Luftbedarf ca.	400 – 800 l/min
Arbeitsdruck	3,4 – 8,0 bar
Eingangsdruck max.	8,6 bar
Druckluftanschluss	3/8"
Strahlmittel Korngröße (empfohlen)	0,2 – 0,3 mm
Strahlmittel Korngröße (maximal)	0,125 – 0,45 mm
Absaugleistung	17,4 m³/h
Aufnahmeleistung Absauganlage	1.200 W
Unterdruck Absauganlage	8,5 kPa
Volumenstrom Absauganlage	156 m³/h
Abmessungen Kabine innen (L x B x H) ca.	1.160 x 870 x 850 mm
Abmessungen außen (L x B x H) ca.	1.320 x 1.200 x 1.760 mm
Gewicht ca.	160 kg
Gewicht auf dem Auflagegitter max.	150 kg
Gewicht des Strahlguts max.	75 kg

Zubehör für SSK 4.0

	Sandstrahlpistole Art.-Nr. 6204124 46,50 € zzgl. USt.
	Handschuhe Art.-Nr. 6204120 13,90 € zzgl. USt.
	Filter Art.-Nr. 6204123 52,00 € zzgl. USt.
	Schutzfolie (VE 5) Art.-Nr. 6204151 6,50 € zzgl. USt.
	Sichtscheibe Art.-Nr. 6204150 26,90 € zzgl. USt.
	LED-Leuchtröhre Art.-Nr. 6204155 34,90 € zzgl. USt.
	Schutzscheibe Beleuchtung Art.-Nr. 6204154 18,95 € zzgl. USt.
	Schutzfolie Beleuchtung (VE5) Art.-Nr. 6204153 6,90 € zzgl. USt.
	Keramikdüsen-Satz 2 x 6mm/2 x 7mm Art.-Nr. 6204131 8,99 € zzgl. USt.
	Borcarbid-Düse 6 mm Art.-Nr. 6204133 50,90 € zzgl. USt.
	Borcarbid-Düse 7 mm Art.-Nr. 6204134 50,90 € zzgl. USt.

Sandstrahlkabine SSK 5 –

für saubere Strahlarbeiten ohne Verschmutzung der Arbeitsumgebung

- ▶ Geeignet für verschiedene Strahlgüter, z.B. Quarz, Glaskugel, Kunststoffkugel, u.a.
- ▶ Ideal zum Reinigen, Entrosten oder zur Lackentfernung
- ▶ Kein mühseliges Drehen von Werkstücken dank Türöffnung über Gasdruckfedern auf beiden Seiten der Kabine
- ▶ Beidseitig verbaute Strahlpistole mit Betätigung über Fußpedal für schnelles und effizientes Sandstrahlen
- ▶ Integrierte Absauganlage mit austauschbarem Luftfilter für eine optimale Sicht
- ▶ Hochwertige Arbeitshandschuhe aus Latex sind fest mit dem Gehäuse verbunden
- ▶ Optimale Sicht, dank Schutzscheibe mit wechselbarer Glasschutzfolie
- ▶ Staubfreies Arbeiten aufgrund umlaufender Dichtungen an Deckel- und Türrahmen
- ▶ Stabiles Ablagegitter ermöglicht Auflegen von Werkstücken im Kabineninnenraum
- ▶ Mit Ablassöffnung zum Wechseln des Strahlgutes
- ▶ Ansaugrohr für das Strahlgut am Boden des Auffangbehälters befestigt
- ▶ Vier Leuchtstoffröhren (230 Volt), in separatem Gehäuse mit Schutzscheibe und austauschbarer Schutzfolie für einen gut ausgeleuchteten Arbeitsbereich
- ▶ Zwei separate Schalter für Absaugung und Kabinenbeleuchtung
- ▶ Regulierung des Arbeitsdrucks über Druckregler mit Manometer
- ▶ Querstreben an den Standfüßen ermöglichen einfachen Transport mit dem Hubwagen
- ▶ Pneumatische Sicherheitsabschaltung bei Türöffnung

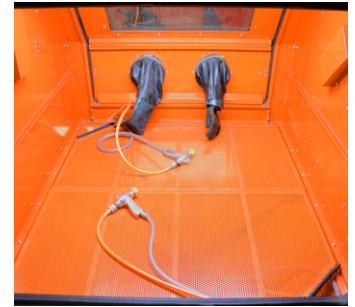

- Beidseitig montierte Latexhandschuhe und Strahlpistolen zum Strahlen sperriger Werkstücke von beiden Seiten ohne Umdrehen



- Beidseitiger Zugang über Türen für ein einfaches Handling der Werkstücke

Lieferumfang:

- > Keramikdüsen 6/6/7/7 mm
- > 2 Strahlpistolen
- > 12 Ersatzfolien für Sichtfenster
- > 6 Schutzfolien für Leuchtröhren



Verwendbare Korngrößen

U.S.mesh	Zoll	mm	µm
60	0,0098	0,250	250
70	0,0083	0,210	210
80	0,0070	0,177	177
100	0,0059	0,149	149
120	0,0049	0,125	125

Modell	SSK 5
Art.-Nr.	6204006
€ zzgl. USt.	2.735,00

Technische Daten	
Volumen Arbeitskabine	1.200 l
Luftbedarf, ca.	450 l/min
Arbeitsdruck	7 bar
Eingangsdruck max.	9 bar
Druckluftanschluss	3/8"
Strahlmittel Korngröße (empfohlen)	0,2 – 0,3
Strahlmittel Korngröße (maximal)	0,125 – 0,45
Absaugleistung	25 m³/h
Abmessungen Kabine innen (L x B x H) ca.	1.300x1.180x825 mm
Abmessungen außen (L x B x H) ca.	1.524x1.399x1.839 mm
Gewicht ca.	215
Gewicht auf dem Auflagegitter max.	150
Gewicht des Strahlguts max.	220

Zubehör für SSK 5.0

	Sandstrahlpistole Art.-Nr. 6204124 46,50 € zzgl. USt.
	Handschuhe Art.-Nr. 6204120 13,90 € zzgl. USt.
	Filter Art.-Nr. 6204123 52,00 € zzgl. USt.
	Schutzfolie (VE 5) Art.-Nr. 6204151 6,50 € zzgl. USt.
	Sichtscheibe Art.-Nr. 6204150 26,90 € zzgl. USt.
	LED-Leuchtröhre Art.-Nr. 6204155 34,90 € zzgl. USt.
	Schutzscheibe Beleuchtung Art.-Nr. 6204154 18,95 € zzgl. USt.
	Schutzfolie Beleuchtung (VE5) Art.-Nr. 6204153 6,90 € zzgl. USt.
	Keramikdüsen-Satz 2 x 6mm/2 x 7mm Art.-Nr. 6204131 8,99 € zzgl. USt.
	Borcarbide-Düse 6 mm Art.-Nr. 6204133 50,90 € zzgl. USt.
	Borcarbide-Düse 7 mm Art.-Nr. 6204134 50,90 € zzgl. USt.

Zyklonabsauganlage ZAA 34 – Hocheffizient und leistungsstark, mit zweistufigem Abscheidesystem

- ▶ Saubere Abluft durch durch Abscheidung des Staubs im Zyklonabscheider und Kartuschenfilter
- ▶ Partikel werden in Schublade gesammelt, die schnell und einfach entleert werden kann
- ▶ Effektiver Kartuschenfilter mit großer Filterfläche, zum Reinigen oder Wechseln, einfach zu entnehmen
- ▶ Kompakte Aufstellmaße
- ▶ Ideal für SSK 4



- Saubere Abluft durch effizienten Kartuschenfilter
- Partikel werden in Schublade gesammelt und können schnell entsorgt werden



- Zyklonabscheider entfernt im ersten Schritt bis zu 95 % Staub aus der Absaugluft

Lieferumfang:

- > Filterkartusche
- > Schlauch Ø 100 mm Länge 750 mm
- > Schlauch Ø 100 mm Länge 1500 mm

Modell		ZAA 34
Art.-Nr.		6204090
€ zzgl. USt.		765,00

Technische Daten		
Nennvolumenstrom	m ³ /h	900
Filterfläche	m ²	4,42
Motorleistung 230 V/~50 Hz	W	0,55
Geräuschpegel	db(A)	75
Absaugstutzen-Ø	mm	101
Abmessungen (L x B x H) ca.	mm	520 x 880 x 1.370
Gewicht ca.	kg	50



Zubehör	Art.-Nr.	€ zzgl. USt.
① Filterkartusche für ZAA 34	6204095	102,90
Schlauch Ø100 mm Länge 750 mm	6204096	11,50
Schlauch Ø100 mm Länge 1.500 mm	6204097	23,00

Sandstrahlgeräte

INHALTSVERZEICHNIS

Mobiles Sandstrahlgerät MSSG 105 A – Absaugung für sauberes Arbeiten integriert

- ▶ Ideal für Strahlarbeiten an schwer zugänglichen Stellen und an großen Objekten, z.B. Fahrzeugen
- ▶ Strahlmittel wird nach dem Auftreffen auf die Oberfläche sofort wieder abgesaugt und zurückgeführt
- ▶ Saubere Abluft dank integriertem Filter
- ▶ Einfaches Manövrieren dank stabilem Fahrwerk mit großen Rädern
- ▶ Sammelbehälter zum Entleeren leicht abnehmbar
- ▶ Robustes Gerät

Lieferumfang:

- › Sandstrahlpistole mit Bürste
- › Keramikdüse 7 mm
- › Druckluftschlauch Länge 2,5 m, Innen-Ø 9 mm
- › Ansaugschlauch Länge 2,5 m, Innen-Ø 12 mm
- › Absaugschlauch Länge 2,5 m, Innen-Ø 35 mm
- › Europäische Druckluftkupplung

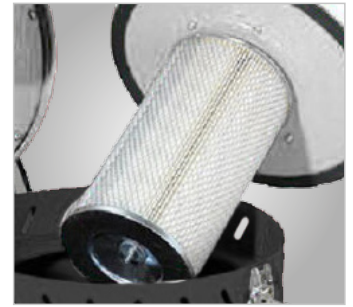

• Saubere Abluft dank integriertem Filter



• Strahlmittel wird nach dem Auftreffen auf die Oberfläche sofort wieder abgesaugt und zurückgeführt

Modell		MSSG 105 A
Art.-Nr.		6204030
€ zzgl. USt.		435,00

Technische Daten		
Luftbedarf durchschnittlich ca.	l/min	420
Luftbedarf maximal unter Last, ca.	l/min	616
Strahlmittel Korngröße (empfohlen)	mm	0,18 – 0,25
Strahlmittel Korngröße (maximal)	mm	0,15 – 0,45
Düsendurchmesser	mm	7
Arbeitsdruck	bar	5,5 – 7,9
Behältervolumen	l	106
Elektrische Daten		
Aufnahmeleistung Absaugung 230 V/~50 Hz	kW	1,2
Abmessungen und Gewichte		
Abmessungen (L x B x H) ca.	mm	612 x 404 x 1.040
Gewicht ca.	kg	27

Zubehör	Art.-Nr.	€ zzgl. USt.
Sandstrahlpistole mit Bürste	6204210	36,50
Keramikdüse 7 mm	6204211	4,99
Absaugschlauch Ø45 mm / Länge 2,5m	6204212	20,90
Sandstrahlösen-Satz Keramik 2x6mm / 2x7mm	6204131	8,99
Sandstrahldüse Borcarbid 6 mm	6204133	50,90
Sandstrahldüse Borcarbid 7 mm	6204134	50,90

Druckluft-Handsandstrahler DHS 1 – Zum Entlacken und Entrosten

- ▶ Perfekt für die Restaurierung von Autos, Motorrädern, Booten und Traktoren
- ▶ Vier Düsen für verschiedene Anwendungen im Lieferumfang enthalten
- ▶ Auch punktuelle Bearbeitung ohne Demontage des Bauteils möglich
- ▶ Innen- und Außenkantenaufsätze für Türkanten, Stoßstangen oder Schweller geeignet
- ▶ Staubarmes Arbeiten durch Auffangbeutel

Lieferumfang:

- › Düse 4,5 mm für Punktbearbeitung
- › Düse 4,5 mm für Flächenbearbeitung
- › Düse 4,5 mm für Außenkantenaufbereitung
- › Düse 4,5 mm für Innenkantenaufbereitung
- › Auffangbeutel
- › Stecknippel Messing mit Außengewinde 1/4"



Modell		DHS 1
Art.-Nr.		6204200
€ zzgl. USt.		49,90

Technische Daten		
Strahlmittel Korngröße	mm	0,12 – 0,25
Düsendurchmesser	mm	4,5
Behältervolumen	l	0,9
Luftbedarf durchschnittlich ca.	l/min	200 – 350
Arbeitsdruck	bar	2,8 – 8,0
Eingangsdruk max.	bar	8,6
Anschlussgewinde	"	1/4
Abmessungen (L x B x H) ca.	mm	330 x 100 x 250
Gewicht ca.	kg	0,85

Zubehör	Art.-Nr.	€ zzgl. USt.
① Ersatzdüse	6204201	6,90
② Auffangbeutel	6204202	7,75
③ Düsenaufsatz-Set bestehend aus:		
• Düse für Punktbearbeitung		
• Düse für Flächenbearbeitung	6204203	7,75
• Düse für Außenkantenaufbereitung		
• Düse für Innenkantenaufbereitung		



WERKSTATTBEDARF



Rollbretter MRB 40 KS und KRL 1

MRB 40 KS

- ▶ Abwischbares Kunststoff-Montagerollbrett
- ▶ Ergonomisch mit gepolsterter Kopfstütze, Griff und sechs ölresistente Lenkrollen
- ▶ Seitliche, praktische Ablageflächen

KRL 1

- ▶ Roll-Liege klappbar zum Montagehocker oder für die platzsparende Lagerung
- ▶ Robuste Stahlkonstruktion mit gepolsterter Liege-/Sitzfläche und sieben Lenkrollen

Modell	MRB 40 KS	KRL 1
Art.-Nr.	6201801	6201802
€ zzgl. USt.	45,90	99,90

Technische Daten		
Tragkraft max.	120 kg	120 kg
Abmessungen (L x B x H) ca.	1010 x 475 x 130 mm	1020 x 400 x 140 mm (Liege) 485 x 400 x 440 mm (Hocker)
Gewicht ca.	4,8 kg	6,7 kg



Schraubstöcke – mit Rohrspannbacken und Drehteller

- ▶ Nach vorne öffnende Qualitäts-Schraubstöcke aus bruchfesten Gusseisen
- ▶ Wechselbare Spannbacken mit geriffelten Zähnen
- ▶ Einstellbare Führung gewährleistet paralleles Spannen
- ▶ Mit herausnehmbaren Rohrspannbacken
- ▶ Große Ambossfläche für kleinere Richt- und Staucharbeiten
- ▶ Spindelführung im Gehäuse, dadurch optimaler Schutz gegen Beschädigung und Verschmutzung
- ▶ Stufenlos um 360° drehbarer Fuß mit Feststellmöglichkeit
- ▶ Hammerschlagblau lackiert

Modell	Schraubstock 100 mm	Schraubstock 125 mm	Schraubstock 150 mm	Schraubstock 175 mm
Art.-Nr.	6350100	6350125	6350150	6350175
€ zzgl. USt.	93,90	122,90	182,90	249,00

Technische Daten				
Backenbreite	100 mm	125 mm	150 mm	175 mm
Spannweite min.	102 mm	125 mm	152 mm	180 mm
Spanntiefe	66 mm	82 mm	104 mm	108 mm
Ambossgröße	73 x 58 mm	78 x 73 mm	90 x 84 mm	104 x 99 mm
Gesamtlänge	305 mm	355 mm	455 mm	530 mm
Drehteller	128 mm	145 mm	165 mm	190 mm
Bohrungen im Drehteller Ø	10,3 mm	13,5 mm	14 mm	14 mm
Gewicht ca.	8,3 kg	12,4 kg	18,4 kg	27,4 kg

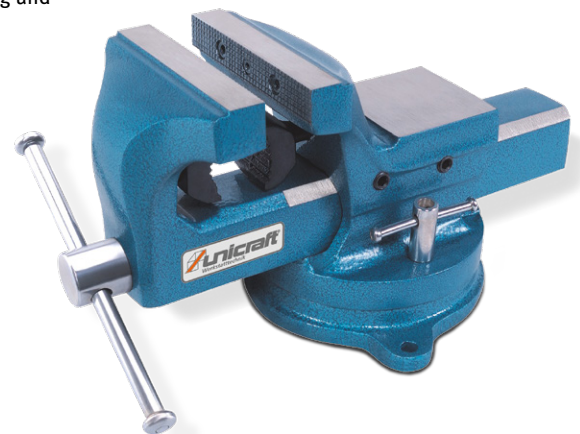

Arbeitsplatzmatten – für den Trocken- und Feuchtbereich

Made in Germany

- ▶ Brandhemmend
- ▶ Aus Polyurethan auf Polyetherbasis
- ▶ Oberfläche: genoppt
- ▶ 5 Jahre Garantie
- ▶ Unterseite: genoppt, für maximalen Stehkomfort und Rutschfestigkeit

- ▶ Ergonomischer bodenbelag für Steharbeitsplätze
- ▶ Öl und Benzinresistent

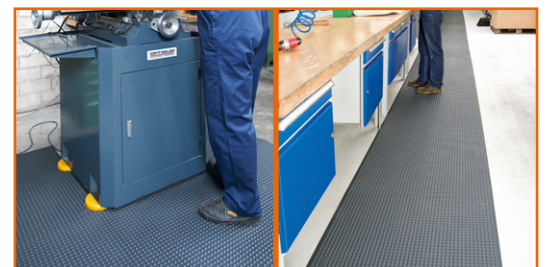
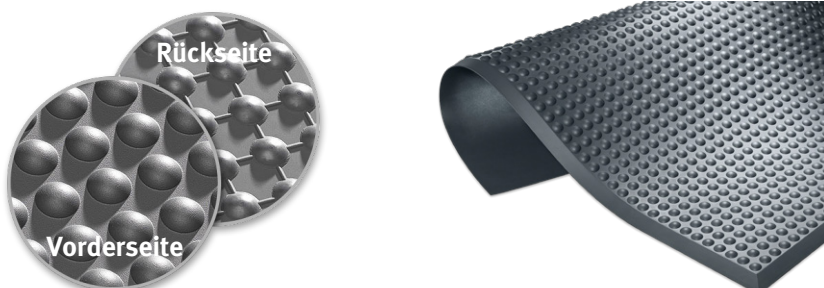

Modell	Arbeitsplatzmatte 1840 x 640 mm	Arbeitsplatzmatte 1840 x 940 mm	Arbeitsplatzmatte 3040 x 640 mm	Arbeitsplatzmatte 3040 x 940 mm
Art.-Nr.	6800000	6800005	6800001	6800006
€ zzgl. USt.	199,00	305,00	359,00	515,00

Technische Daten				
Stärke	14 mm	14 mm	14 mm	14 mm
Farbe	anthrazit	anthrazit	anthrazit	anthrazit
Temperaturbeständigkeit	-35°C bis +95°C	-35°C bis +95°C	-35°C bis +95°C	-35°C bis +95°C
Brandklasse	B1 nach DIN 4102	B1 nach DIN 4102	B1 nach DIN 4102	B1 nach DIN 4102
Abmessungen (L x B) ca.	1.840 x 640 mm	1.840 x 940 mm	3.040 x 640 mm	3.040 x 940 mm
Gewicht ca.	6 kg	9 kg	10,5 kg	15 kg

VENTILATOREN



Axialventilatoren Serie MV – Tragbar

- ▶ Frischluftzufuhr in schlecht belüfteten oder geschlossenen Räumen wie z.B. Keller
- ▶ Abfuhr von feuchter Luft, Warmluft, Schweißrauch, Rauch, Abgasen oder Gerüchen
- ▶ Kühlen, Belüften, Trocknen und Luftzirkulation in großen Räumen wie Fabrikhallen, Werkstätten, Lagerhallen, Baustellen usw.
- ▶ Gehäuse aus hochdichtem Polypropylen für lange Haltbarkeit
- ▶ Großes Lüfterrad erzeugt eine große Luftmenge

Zubehör

- ▶ Be-, Entlüftung und Luftumwälzung auch über längere Distanzen nach Anschluss der als Zubehör erhältlichen Lufttransportschläuche
- ▶ Längere Schlauchdistanzen durch Verbindung mehrerer Lufttransportschläuche möglich



MV 300 P



MV 400 P

Modell	MV 300 P	MV 400 P
Art.-Nr.	6261030	6261040
€ zzgl. USt.	235,00	285,00

Technische Daten		MV 300 P	MV 400 P
Motor Drehzahl	min ⁻¹	2.850	2.850
Luftmenge max.	m ³ /h	3.230	7.220
Auslassurchmesser	mm	285	392
Ansaugdurchmesser	mm	285	392
Schalldruckpegel	db(A)	84,5	86,5
Aufnahmeleistung S1	W	750	750
Anschlussspannung	V/Hz	230/~50	230/~50
Abmessungen (L x B x H) ca.	mm	495 x 385 x 520	560 x 545 x 590
Gewicht ca.	kg	13,5	17



Zubehör MV 300 P	Art.-Nr.	€ zzgl. USt.
Lufttransportschlauch Ø300 mm Länge 10m	6260130	74,90
Zubehör MV 400 P	Art.-Nr.	€ zzgl. USt.
Lufttransportschlauch Ø400 mm Länge 10m	6260140	99,90

Axialventilatoren Serie MVT – Tragbar inkl. Lufttransportschlauch in einer praktischen Transportbox

- ▶ Frischluftzufuhr in schlecht belüfteten oder geschlossenen Räumen wie z.B. Keller
- ▶ Abfuhr von feuchter Luft, Warmluft, Schweißrauch, Rauch, Abgasen oder Gerüchen
- ▶ Kühlen, Belüften, Trocknen und Luftzirkulation in großen Räumen wie Fabrikhallen, Werkstätten, Lagerhallen, Baustellen usw.
- ▶ Gehäuse aus hochdichtem Polypropylen für lange Haltbarkeit
- ▶ Großes Lüfterrad erzeugt eine große Luftmenge

Zubehör

- ▶ Be-, Entlüftung und Luftumwälzung auch über längere Distanzen nach Anschluss der als Zubehör erhältlichen Lufttransportschläuche
- ▶ Längere Schlauchdistanzen durch Verbindung mehrerer Lufttransportschläuche möglich

Lieferumfang:
 > Lufttransportschlauch 10 m



MVT 300 P SET



Modell	MVT 200 P SET	MVT 300 P SET
Art.-Nr.	6261021	6261031
€ zzgl. USt.	255,00	469,00

Technische Daten		MVT 200 P SET	MVT 300 P SET
Motor Drehzahl	min ⁻¹	2.900	2.850
Luftmenge max.	m ³ /h	1.560	3.220
Auslassgröße	mm	Ø 183	Ø 248
Ansaugdurchmesser	mm	Ø 216	Ø 320
Schalldruckpegel	db(A)	77	84,5
Aufnahmeleistung S1	W	225	750
Anschlussspannung	V/Hz	230/~50	230/50
Abmessungen (L x B x H) ca.	mm	335 x 330 x 370	450 x 450 x 495
Gewicht ca.	kg	7	12



Zubehör MVT 200 P SET	Art.-Nr.	€ zzgl. USt.
Lufttransportschlauch Ø200 mm Länge 10m	6260120	55,50
Zubehör MVT 300 P SET	Art.-Nr.	€ zzgl. USt.
Lufttransportschlauch Ø300 mm Länge 10m	6260130	74,90

Mobile Ventilatoren

Ventilatoren Serie MV – Mobil für den industriellen Einsatz

Einsatzbereiche

- ▶ Abfuhr von feuchter Luft, Warmluft, Schweißrauch, Rauch, Abgasen oder Gerüchen
- ▶ Zufuhr von Frischluft an schlecht belüfteten Orten
- ▶ Kühlen, Belüften, Trocknen und Ventilieren großer Räume wie Fabrikhallen, Werkstätten, Lagerhallen, Baustellen usw.

Zubehör

- ▶ Be-, Entlüftung und Luftumwälzung auch über längere Distanzen nach Anschluss der als Zubehör erhältlichen Lufttransportschläuche
- ▶ Längere Schlauchdistanzen durch Verbindung mehrerer Lufttransportschläuche möglich



Lufttransportschlauch

Länge 10 m,
Längere Schlauchdistanzen durch Verbindung mehrerer Schläuche möglich,
Betriebstemperatur -20 bis +80 °C

Zubehör	Art.-Nr.	€ zzgl. USt.
300 mm	6260130	74,90
500 mm	6260150	129,90
600 mm	6260160	134,90
800 mm	6260180	239,00



MV 30

- ▶ Tragbares Modell mit Griff
- ▶ Vier Gummifüße für stabilen, vibrationsarmen Stand



MV 50



MV 60



MV 80

Lieferumfang MV 30:

- > Tragegriff
- > 4 Gummifüße

Lieferumfang MV 50:

- > 2 Lenkrollen
- > 2 Bockrollen

Lieferumfang MV 60:

- > 2 Lenkrollen
- > 2 Bockrollen

Lieferumfang MV 80:

- > 2 Lenkrollen
- > 2 Bockrollen

Modell	MV 30	MV 50	MV 60	MV 80
Art.-Nr.	6260030	6260050	6260060	6260080
€ zzgl. USt.	179,00	479,00	839,00	1.299,00

Technische Daten		MV 30	MV 50	MV 60	MV 80
Drehzahl	min ⁻¹	2800	1400	1400	960
Luftmenge max.	m ³ /h	3900	9000	14400	25.200
Korb-Ø	mm	380	580	685	880
Schaufelrad-Ø	mm	300	500	600	800
Schutzklasse		IP55	IP55	IP55	IP55
Leistung	W	500	1100	2000	2.200
Spannung	V/Hz	230/~50	230/~50	230/~50	230/~50
Abmessungen (L x B x H) ca.	mm	420 x 380 x 380	670 x 670 x 485	770 x 770 x 575	975 x 800 x 970
Gewicht ca.	kg	15	39	64	84

Standventilator SV 760-3 – in stabiler Ganzmetallausführung mit drei Geschwindigkeiten

- ▶ Direkt angetriebener Motor mit Kupfer-Wicklung
- ▶ Drei Hochleistungslüfterblätter aus ausgewuchtetem Stahl
- ▶ Höhe stufenlos einstellbar
- ▶ Pulverbeschichtetes Schutzgitter
- ▶ Stabiler Sockel aus Metall für hohe Standfestigkeit

Modell		SV 760-3
Art.-Nr.		6265273
€ zzgl. USt.		229,00

Technische Daten		
Luftmenge max.	m³/h	10.092
Drehzahlstufen		2
Korbdurchmesser	mm	800
Rotordurchmesser	mm	720
Leistung Antriebsmotor	kW	0,2
Anschlussspannung	V/Hz	230 / 50
Abmessungen (L x B x H) ca.	mm	900 x 310 x 900
Gewicht ca.	kg	13,85

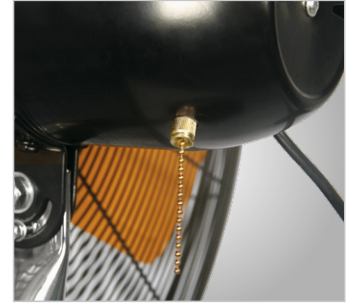

· Geschwindigkeit über Zugkette in drei Stufen verstellbar

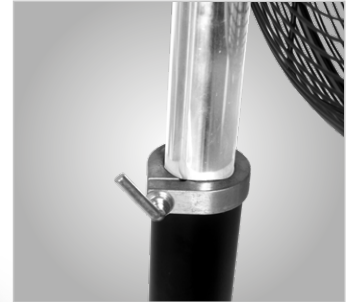

· Höhe stufenlos einstellbar

Bodenventilator BV 300-3 / 500-3 – in stabiler Ganzmetallausführung mit drei Geschwindigkeiten

- ▶ Direkt angetriebener Motor mit Kupfer-Wicklung
- ▶ Drei Hochleistungslüfterblätter aus ausgewuchtetem Stahl
- ▶ Lüfterwinkel einfach einstellbar
- ▶ Pulverbeschichtetes Schutzgitter
- ▶ VollgummifüÙe für hohe Standfestigkeit



BV 500-3

Modell		BV 300-3	BV 500-3
Art.-Nr.		6265133	6265153
€ zzgl. USt.		76,90	99,00

Technische Daten			
Luftmenge max.	m³/h	1.700 / 2.040 / 2.295	1.785 / 2.125 / 2.295
Drehzahlstufen		3	3
Korbdurchmesser	mm	390	560
Rotordurchmesser	mm	300	490
Leistung Antriebsmotor	W	52	180
Anschlussspannung	V/Hz	230 / ~50	230 / ~50
Abmessungen (L x B x H) ca.	mm	390 x 160 x 380	590 x 210 x 380
Gewicht ca.	kg	3,1	6,4



· Geschwindigkeit in drei Stufen verstellbar



Lüfterwinkel einfach einstellbar

Ventilatoren

INHALTSVERZEICHNIS

Wandventilator WV 610-2 – in stabiler Ganzmetallausführung mit zwei Geschwindigkeiten

- ▶ Direkt angetriebener Motor mit Kupfer-Wicklung
- ▶ Drei Hochleistungslüfterblätter aus ausgewuchtetem Stahl
- ▶ Lüfterwinkel in zwei Achsen einfach einstellbar
- ▶ Pulverbeschichtetes Schutzgitter
- ▶ Inklusive Wandhalterung

Modell		WV 610-2
Art.-Nr.		6265362
€ zzgl. USt.		179,00
Technische Daten		
Luftmenge max.	m ³ /h	9.408
Drehzahlstufen		3
Korbdurchmesser	mm	650
Rotordurchmesser	mm	580
Leistung Antriebsmotor	W	180
Anschlussspannung	V/Hz	230 / 50
Abmessungen (L x B x H) ca.	mm	650 x 420 x 830
Gewicht ca.	kg	7,6



· Lüfterwinkel in zwei Achsen einfach einstellbar

Wandventilator Serie MV – fahrbares Modell in stabiler Ganzmetallausführung für den mobilen Einsatz

- ▶ VollgummifüÙe für hohe Standfestigkeit
- ▶ Mit praktischem Transportgriff
- ▶ Pulverbeschichtetes Schutzgitter
- MV 610-3 / MV 760-3:**
 - ▶ Direkt angetriebener Motor mit Kupfer-Wicklung
 - ▶ 3 Hochleistungs-Lüfterblätter aus ausgewuchtetem Stahl
- MV 1000-2:**
 - ▶ Riemenantrieb für ruhigeren Betrieb
 - ▶ 4 Hochleistungs-Lüfterblätter aus ausgewuchtetem Stahl



MV 610-3



MV 760-3

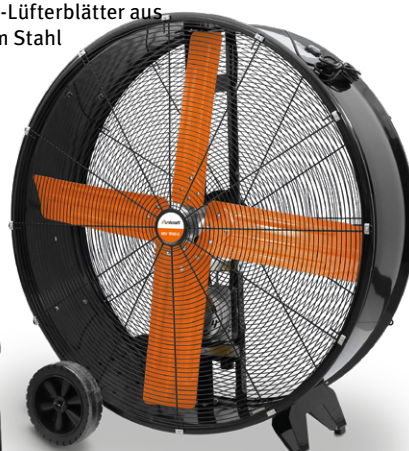

MV 1000-2



· Lüfterwinkel einfach einstellbar



· Fahrbar für mobilen Einsatz



· Mit praktischem Transportgriff

Modell		MV 610-3	MV 760-3	MV 1000-2
Art.-Nr.		6265463	6265473	6265492
€ zzgl. USt.		205,00	229,00	485,00
Technische Daten				
Luftmenge max.	m ³ /h	11.786	12.000	23.800
Drehzahlstufen		3	3	2
Korbdurchmesser	mm	640	810	1.067
Rotordurchmesser	mm	610	720	1.050
Leistung Antriebsmotor	kW	0,23	0,23	0,66
Anschlussspannung	V/Hz	230 / 50	230 / 50	230 / 50
Abmessungen (L x B x H) ca.	mm	745 x 285 x 760	900 x 310 x 900	1.100 x 510 x 1.140
Gewicht ca.	kg	11,3	11,8	32

Radialventilatoren Serie RV – Tragbar und kompakt

- ▶ Frischluftzufuhr in schlecht belüfteten oder geschlossenen Räumen
- ▶ Ideal zur Farb-, Boden- und Teppichtrocknung
- ▶ Großes Lüfterrad erzeugt eine große Luftmenge
- ▶ Radialbauweise erzeugt höhere Luftdrücke als Axialventilatoren
- ▶ Gerät in verschiedenen Positionen verwendbar
- ▶ Mit praktischer Kabelhalterung
- ▶ Gehäuse aus hochdichtem Polypropylen für lange Haltbarkeit



RV 145 P



• Gerät in verschiedenen Positionen verwendbar



RV 241 P



RV 270 P

Modell	RV 145 P	RV 241 P	RV 270 P
Art.-Nr.	6262014	6262024	6262027
€ zzgl. USt.	82,90	219,00	259,00
Technische Daten			
Aufnahmeleistung S1	62 W	370 W	800 W
Motor Drehzahl	1.300 min ⁻¹	1.100 min ⁻¹	1.400 min ⁻¹
Luftmenge max.	570 m ³ /h	1.900/1.730/1.550 m ³ /h	2.380/2.200/2.040 m ³ /h
Auslassgröße	233 x 67 mm	382 x 93 mm	423 x 88 mm
Ansaugdurchmesser	Ø127 mm	Ø191 mm	288 mm
Schalldruckpegel	51 db(A)	76 db(A)	79 db(A)
Anschlussspannung	230 V/50 Hz	230 V/50 Hz	230 V/50 Hz
Abmessungen (L x B x H) ca.	275 x 300 x 320 mm	465 x 425 x 465 mm	495 x 490 x 470 mm
Gewicht ca.	3,5 kg	11,5 kg	16 kg

Radialventilatoren

Radialventilatoren Serie RV – Kompakt

► Zum Absaugen von Spänen, Rauch, Gasen, Körnern, Holz- und Kunststoffpartikeln und Ähnlichem

► Gekrümmte Lüfterräder sorgen für einen energiesparenden und geräuscharmen Betrieb
 ► Hoher Wirkungsgrad durch optimierte Bauform



RV 230 RV 300 RV 305 RV 350
 RV 230 RV 300 RV 305 RV 350 mit optionalem Radsatz

Modell	RV 230	RV 300	RV 305	RV 350
Art.-Nr.	6264230	6264300	6264305	6264350
€ zzgl. USt.	229,00	529,00	549,00	895,00

Technische Daten		RV 230	RV 300	RV 305	RV 350
Luftmenge max.	m ³ /h	888	1914	2573	4212
Schaufelraddurchmesser	mm	230	300	305	350
Luftaustrittsgeschwindigkeit	m/s	32	41	41	46
Ansaugstutzendurchmesser	mm	100	125	150	180
Auslassdurchmesser	mm	125	150	150	180
Abgabeleistung Antriebsmotor P2	kW	0,55	1,1	1,6	2,8
Motordrehzahl	min ⁻¹	2.850	2.850	2.850	2.850
Schalldruck	dB(A)	80	87	87	89
Schutzart Antriebsmotor		IP54	IP54	IP54	IP54
Spannung	V / Hz	230 / 50	230 / 50	400 / 50	400 / 50
Gewicht ca.	kg	15	30	31	50
Abmessungen (L x B x H) ca.	mm	475 x 393 x 391	600 x 460 x 545	600 x 460 x 545	677 x 580 x 595



Radsatz

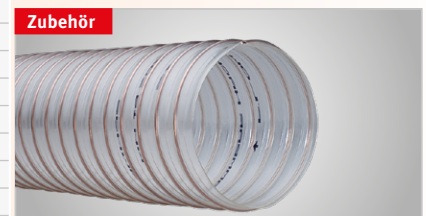

Polyurethan Flexschlauch, transparent mit Spirale

Zubehör					Länge	Art.-Nr.	€ zzgl. USt.	Zubehör					Länge	Art.-Nr.	€ zzgl. USt.
	RV 230	RV 300	RV 305	RV 350					RV 230	RV 300	RV 305	RV 350			
Radsatz	x					6264355	9,90	Polyurethan Flexschlauch Ø150mm	x	x		2,5m	5142506-2,5	43,75	
Radsatz		x	x	x		6264356	15,90	Polyurethan Flexschlauch Ø150mm	x	x		5m	5142506-5	79,25	
Polyurethan Flexschlauch Ø100mm	x				2,5m	5142503-2,5	30,50	Polyurethan Flexschlauch Ø150mm	x	x		10m	5142506	158,50	
Polyurethan Flexschlauch Ø100mm	x				5m	5142503-5	55,50	Polyurethan Flexschlauch Ø180mm			x	2,5m	5142511-2,5	54,75	
Polyurethan Flexschlauch Ø100mm	x				10m	5142503	110,75	Polyurethan Flexschlauch Ø180mm			x	5m	5142511-5	99,50	
Polyurethan Flexschlauch Ø125mm	x	x			2,5m	5142509-2,5	36,25	Polyurethan Flexschlauch Ø180mm			x	10m	5142511	199,00	
Polyurethan Flexschlauch Ø125mm	x	x			5m	5142509-5	65,75								
Polyurethan Flexschlauch Ø125mm	x	x			10m	5142509	131,50								

LUFTENTFEUCHTER



Luftentfeuchter LEF 12 – mit Timerfunktion

- ▶ Übersichtliches LED-Display für eine benutzerfreundliche Bedienung
- ▶ Verschiedene Modi wie Dauerbetrieb, Autobetrieb und Lüfterfunktion möglich
- ▶ Praktische 24h Timerfunktion
- ▶ Gewünschte Luftfeuchte in Stufen einstellbar
- ▶ Behälter für das Kondensat einfach herausnehmbar
- ▶ Schlauchanschluss für kontinuierlichen Kondensatablass
- ▶ Auswaschbarer Carbonfilter für das Neutralisieren von Gerüchen
- ▶ Praktischer Tragegriff
- ▶ Kabelhalterung an der Rückseite

LEF 30

- ▶ Steuerung über Wifi möglich



› Übersichtliches Bedienfeld zur Einstellung des gewünschten Modus und der Luftfeuchte



LEF 12



LEF 30

Modell		LEF 12	LEF 30
Art.-Nr.		6262040	6262045
€ zzgl. USt.		145,00	259,00

Technische Daten			
Kältemittel		R290	R290
Entfeuchtungsleistung [®]	l/Tag	12	30
Betriebstemperatur	°C	5 – 32	5 – 32
Empfohlenes Raumvolumen	m ³	12 – 15	28 – 35
Luftmenge max.	m ³ /h	80 – 100	230
Schalldruckpegel	db(A)	43	43
Aufnahmeleistung	W	1,3	3,5
Elektrischer Anschluss	V/Hz	230	230
Abmessungen (L x B x H) ca.	mm	256 x 203 x 434	338 x 247 x 511
Gewicht ca.	kg	9,5	16,5

Zubehör	Art.-Nr.	€ zzgl. USt.
Filtermatte inkl. Filterrahmen (LEF 12)	6263040	5,90
Filtermatte inkl. Filterrahmen (LEF 30)	6263041	7,90

Luftentfeuchter Serie LEF – Zuverlässig und effizient

- ▶ Geeignet zum Trocknen von Gebäuden, feuchten Räumen z.B. nach Wasserschäden oder auf Baustellen
- ▶ Zum Verhindern von Kondenswasser und Schimmelbildung
- ▶ Fahrbares, schlagfestes Gehäuse für lange Haltbarkeit
- ▶ Ausgestattet mit Temperaturregelung, Abtauregelung, Selbstüberwachungssystem, automatischer Hygrostat-Steuerung und umweltfreundlichem Kältemittel R290
- ▶ Steuerung ausgestattet mit Smart-Touch-Knopfen, Ablaufanzeige und Betriebsstundenzähler
- ▶ Mit herausnehmbaren und abwaschbaren Filtern für den Einsatz in staubigen Räumen
- ▶ Leistungsstark bei geringem Stromverbrauch
- ▶ Niedriger Geräuschpegel
- ▶ Mit praktischer Kabelhalterung
- ▶ Integrierte Kondensatpumpe für das Abpumpen des Kondenswassers über den Ablassschlauch



inklusive Betriebsstundenzähler

LEF 51 S



Steuerung ausgestattet mit Smart-Touch-Knopfen, Ablaufanzeige und Betriebsstundenzähler



Klappbarer Bügel für platzsparende Aufbewahrung

Lieferumfang:

- › Kondensatablassschlauch 5 m

Modell	LEF 51 S	LEF 71 S	LEF 91 S
Art.-Nr.	6262051	6262071	6262091
€ zzgl. USt.	699,00	775,00	859,00

Technische Daten	R290	R290	R290
Kältemittel	R290	R290	R290
Entfeuchtungsleistung*	50 l/Tag	70 l/Tag	90 l/Tag
Betriebstemperatur	1-36°C	1-36°C	1-36°C
Empfohlene Raumgröße	80 m³	130 m³	170 m³
Luftmenge max.	600 m³/h	700 m³/h	850 m³/h
Ansaugdurchmesser	Ø150 mm	Ø150 mm	Ø150 mm
Auslassgröße	303 x 285 mm	317 x 280 mm	317 x 280 mm
Schalldruckpegel	42 db(A)	45 db(A)	48 db(A)
Aufnahmeleistung	550 W	750 W	960 W
Anschlussspannung	230 V/50 Hz	230 V/50 Hz	230 V/50 Hz
Abmessungen (L x B x H) ca.	550 x 500 x 700 mm	555 x 480 x 820 mm	555 x 480 x 820 mm
Gewicht ca.	36 kg	38,5 kg	41 kg

*Die Angabe bezieht sich auf 30°C und 80% Luftfeuchtigkeit

Zubehör LEF 51 S	Art.-Nr.	€ zzgl. USt.
Filtermatte inkl. Filterrahmen	6263050	9,50
Zubehör LEF 71 S & LEF 91 S	Art.-Nr.	€ zzgl. USt.
Filtermatte inkl. Filterrahmen	6263070	12,90

KLIMAGERÄTE



Klimageräte PAC – Mobiles Klimagerät mit Bluetooth und Wifi Steuerung

- ▶ Übersichtliches LED-Display für eine benutzerfreundliche Bedienung
- ▶ Praktische 24h-Timerfunktion integriert
- ▶ Integrierter „Silent Mode“ für extrem leisen Betrieb in der Nacht
- ▶ Anschluss für Kondensatablauf zur Vermeidung manuellem Entleerens des Behälters
- ▶ Bequem aus der Ferne ansteuerbar über mitgelieferte Bluetooth Fernbedienung oder Wifi
- ▶ Herausnehmbarer Luftfilter für mühelose Reinigung
- ▶ Gute Wärmeabführung dank dem mitgelieferten Fensterkit
- ▶ Mobil dank vier Transportrollen
- ▶ Integriertes Thermostat

PAC 9000

- ▶ Verschiedene Modi: Kühlen, Ventilation und Entfeuchten möglich

PAC 12000 H

- ▶ Verschiedene Modi: Kühlen, Ventilation, Heizen und Entfeuchten
- ▶ Praktische Heizfunktion bis 30 °C Raumtemperatur

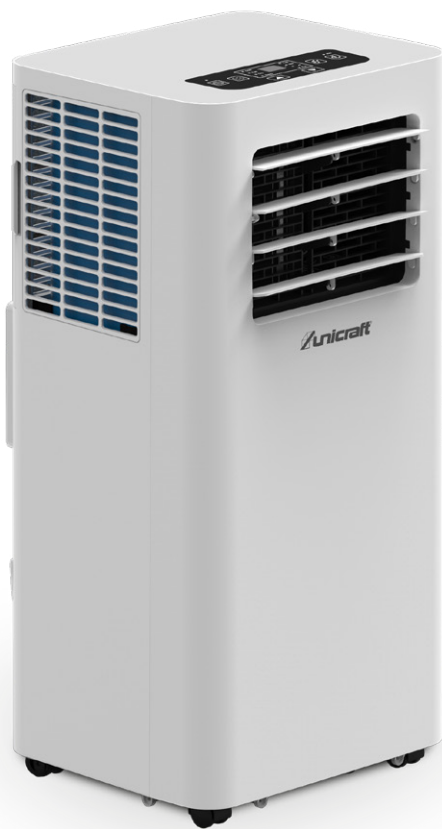

PAC 9000



› Übersichtliches Bedienfeld mit Anzeige des aktuellen Modus und der Ist-Temperatur



› Fensterkit mit Abluftschlauch

Modell		PAC 9000	PAC 12000 H
Art.-Nr.		6551220	6551225
€ zzgl. USt.		439,00	439,00

Technische Daten			PAC 9000	PAC 12000 H
Kühlleistung (kW)	kW		2,64	3,52
Kühlleistung (Btu/h)	Btu/h		9.000	12.000
Luftmenge Stufe max.	m ³ / h		350	440
Anzahl Gebläsestufen			2	4
Temperatur min. – max.	°C		16 – 30	16 – 30
Empfohlenes Raumvolumen	m ³		80	105
Kältemittelmenge	g		210	240
Schalleistungspegel LWA	dB(A)		65	65
Schalldruckpegel LpA	dB(A)		56	56
Elektrischer Anschluss ~50 Hz	V		230	230
Aufnahmeleistung	kW		1,01	1,35
Kabellänge	m		1,8	1,8
Abmessungen (Lx B x H)	mm		325 x 295 x 702	365 x 320 x 745
Gewicht (Netto) ca.	kg		23,8	26,5

Zubehör	Art.-Nr.	€ zzgl. USt.
Fensterabdichtungsset (PAC 9000 / 12000 H)	6551300	9,90
Anschluss Gerät – Schlauch (PAC 9000 / 12000 H)	6551301	4,90
Anschluss Fenster – Schlauch (PAC 9000 / 12000 H)	6551302	7,90
Abluftschlauch (PAC 9000 / 12000 H)	6551303	14,90

Klimageräte

Serie SC-K D – Mobile Geräte für effiziente Kühlung an der gewünschten Stelle

- ▶ Effektive Spotcooler zur schnellen Punktkühlung
- ▶ Flexible Kühlung durch neig- und schwenkbare Kaltluftleitungen
- ▶ Leicht zu Manövrieren dank kompakter Bauweise und Lenkrollen mit Feststellbremse
- ▶ Robuste Stahlblechkonstruktion

ab SC-K 2700 D

- ▶ Kühlung von bis zu 0 °C möglich dank einstellbarem Modus
- ▶ Integriertes Thermostat mit Digitalanzeige der Soll- und Isttemperatur

SC-K 5300 D zusätzlich

- ▶ Vorrichtung zum Kabel aufwickeln schafft Ordnung ohne Stolpergefahr

- ▶ Für Kühleinsätze in Werkstätten, Netzwerkräumen, Großküchen und anderen Umgebungen geeignet
- ▶ Füllstand-Warnleuchte und Warnsignal bei vollem Kondensatbehälter
- ▶ Keine Installationsvorbereitung, direkt nutzbar
- ▶ Verwendung von umweltfreundlichen organischen Kältemittel



Modell		SC-K 2000	SC-K 2700 D	SC-K 3500 D	SC-K 5300 D
Art.-Nr.		6550000	6550005	6550010	6550015
€ zzgl. USt.		525,00	869,00	1.249,00	2.499,00

Technische Daten					
Kühlleistung (kW)	kW	2	2,7	3,5	5,3
Luftmenge Stufe max.	m³/h	230	400	600	800
Anzahl Gebläsestufen		1	2	2	2
Erzielbare Raumtemperatur	°C	20	0	0	0
Kältemittelmenge	g	180	250	300	950
Kondensatwasserbehälter	l	3	5	7	25
Gesamtlänge Abluftschlauch für Kaltluft	mm	350	350	350	350
Außendurchmesser	mm	120	120	120	120
Abluftschlauch für Kaltluft					
Außendurchmesser	mm	–	160	200	370
Anschluss für Warmluft					
Anzahl Abluftanschlüsse		1	2	3	3
Schalleistungspegel LWA	dB(A)	62	65	67	75
Schalldruckpegel LpA	dB(A)	52	55	57	65
Nennstromaufnahme	A	3,2	4,2	6,2	10
Leistungsaufnahme	kW	0,7	0,95	1,4	2,2
Anschlussspannung ~50 Hz	V	230	230	230	230
Abmessungen (L x B x H) ca.	mm	465 x 287 x 589	405 x 430 x 855	430 x 493 x 944	560 x 620 x 1.135
Gewicht ca.	kg	25,5	42	49	95

Zubehör	Art.-Nr.	€ zzgl. USt.
Luftfilter		
SC-K 2000	6550100	9,90
SC-K 2700 D	6550101	9,90
SC-K 3500 D	6550102	14,90
vorne SC-K 5300 D	6550103	19,90
hinten SC-K 5300 D	6550104	19,90
Abluftschlauch 6 Meter		
SC-K 2700 D	6550110	17,50
SC-K 3500 D	6550111	21,90
SC-K 5300 D	6550112	38,90

Monoblock-Wandklimagerät MAC 2950 H – Platzsparendes Klimagerät ohne Außeneinheit

- ▶ Elegantes Design, welches sich nahtlos in den Wohnraum einfügt
- ▶ Einfache Wandmontage ohne ein zusätzliches Außengerät an der Fassade
- ▶ Nahezu in jedem Wohnraum nutzbar als energieeffiziente Kühlungslösung
- ▶ Übersichtliches LED-Display für die aktuelle Temperatur und den gewählten Modus
- ▶ Vier auswählbare Modi: Kühlen, Heizen, Ventilator- und Luftentfeuchtungsfunktion
- ▶ Integrierter „Silent Mode“ für extrem leisen Betrieb in der Nacht
- ▶ Klimagerät über App oder Fernbedienung steuerbar
- ▶ Integriertes Thermostat



Vorteile eines Klimagerätes ohne Außeneinheit

- › Kein Außengerät an der Fassade
- › Keine Aufwendige Montage- / oder Demontage z.B. vor dem Transport von Wohn- oder Baucontainern
- › Keine Lärmemission außen

Modell		MAC 2950 H
Art.-Nr.		6551200
€ zzgl. USt.		1.285,00

Technische Daten		
Kühlleistung (kW)	kW	2,93
Kühlleistung (Btu/h)	Btu/h	10.000
Heizleistung	kW	2,63
Luftmenge Stufe max.	m³/h	520
Empfohlene Raumgröße	m³	75
Anzahl Gebläsestufen		3
Temperaturbereich min. – max.	°C	16 – 30
Kältemitteltyp		R290
Kältemittelmenge	g	290
Schallleistungspegel LWA	dB(A)	58
Schalldruckpegel LpA	dB(A)	48
Elektrischer Anschluss ~50 Hz	V	230
Leistungsaufnahme (Kühlung)	kW	1,12
Leistungsaufnahme (Heizen)	kW	0,73
Abmessungen (LxBxH)	mm	1.000 x 205 x 585
Gewicht ca.	kg	42,5



› Übersichtliches LED-Display für die aktuelle Temperatur und den gewählten Modus

Serienausstattung:
Kondensatablauf
Raumthermostat
Raumluftfilter reinigbar

Lieferumfang:
Fernbedienung
Montagematerial

WEITERE PRODUKTE FINDEN SIE IN UNSEREN HAUPTKATALOGEN



optimum-maschinen.de



holzskraft.de



metallkraft.de



holzstar.de



cleancraft.de



schweisskraft.de



aircraft-kompressoren.de



finikompressoren.de

ENTDECKEN SIE JETZT AUCH UNSERE PRODUKTVIDEOS!

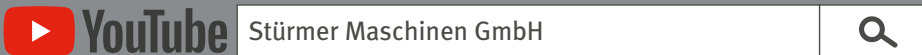

Kennen Sie schon unseren YouTube-Kanal **Stürmer Maschinen GmbH**?

Hier stehen Ihnen eine breitgefächerte und qualitativ hochwertige Auswahl an Produktvideos, nach Marken sortiert, zur Verfügung. Wir sind stets darum bemüht, Ihnen eine **breitgefächerte und qualitativ hochwertige Auswahl** an Videos zu bieten.

Abonnieren Sie unseren YouTube-Kanal, um keines der neuen Videos mehr zu verpassen:
www.stma.de/youtube-de

Ihr Fachhändler:



Vertrieb Deutschland:

UNICRAFT – Stürmer Maschinen GmbH
Dr.-Robert-Pfleger-Str. 26
96103 Hallstadt/Deutschland
Tel.: +49 (0) 9 51/96 555-0
E-Mail: info@unicraft.de



www.unicraft.de

Herstellung und Vertrieb Österreich:

Aircraft Kompressorenbau GmbH
Gewerbestraße Ost 6
4921 Hohenzell / Österreich
Tel.: +43 (0) 77 52 - 70 929 - 0
E-Mail: info@aircraft.at
Web: www.aircraft.at

- Dieses Angebot richtet sich ausschließlich an Unternehmer, Händler oder Gewerbetreibende, die bei Abschluss dieses Kaufs in Ausübung ihrer gewerblichen oder selbstständigen Tätigkeit handeln
- Dieses stellt eine ausdrückliche **BEDINGUNG FÜR DEN VERTRAGSSCHLUSS** dar. Vom Verkauf ausgeschlossen sind Verbraucher i. S. d. § 13 BGB
- Mit Erscheinen dieses Preiskataloges werden alle bisherigen Listen ungültig
- Preise sind unverbindliche Preisempfehlungen, freibleibend, in €, zzgl. der gesetzlich gültigen USt., zzgl. Verpackungs-, Versand-, Transport-, Entlade-, Aufbau- und ggf. Einweisungskosten
- Für Druckfehler, Irrtümer oder fehlerhafte Darstellung wird nicht gehaftet
- Technische und optische Änderungen sind vorbehalten
- Abb. teilweise mit optionalem Zubehör
- Die Lieferung erfolgt ausschließlich nach unseren Lieferungs- und Zahlungsbedingungen
- Der Verkauf erfolgt über den Fachhandel
- Die Ware bleibt bis zur vollständigen Bezahlung unser Eigentum
- Bei Weiterveräußerung an Dritte bleibt unser Eigentumsvorbehalt bestehen
- Vervielfältigung und Nachdruck auf jede Weise, auch auszugsweise, bedürfen immer unserer schriftlichen Genehmigung
- Für Produkte mit ausgewiesener Garantie: Informationen zu Umfang, Dauer, Inhalt und Garantiegeber unter www.stuermermaschinen.de oder anzufragen über Stürmer Maschinen GmbH.
- Bitte beachten Sie, dass bei einigen Maschinen dieses Prospekts Transportverpackungspauschalen für Transporteinheiten bzw. Verpackung und Verpackungsaufwand anfallen. Diese wurden im Katalog entsprechend gekennzeichnet.
- Die jeweils anfallenden Transportverpackungspauschalen sind gemäß folgender Tabelle zu verstehen:

Art.-Nr.	Preis €		
TPZ 300	= 79,00	TPZDF1 = 345,00	TVP 1 = 29,00
TPZ 400	= 99,00	TPZDF2 = 405,00	TVP 2 = 45,00
TPZ 500	= 125,00	TPZDF3 = 475,00	TVP 3 = 65,00
TPZ 600	= 139,00	TPZDF4 = 545,00	TVP 4 = 79,00
TPZ 750	= 159,00	TPZDF5 = 645,00	TVP 5 = 100,00
TPZ 1000	= 189,00		TVP 6 = 200,00
TPZ 1500	= 249,00	ZUEM = 39,00	TVP 7 = 300,00
TPZ 2000	= 299,00		TVP 8 = 400,00

Preis € zzgl. USt.

- Der gesamte Katalog ist urheberrechtlich geschützt. Darüber hinaus melden wir zum Schutz unserer Produkte Marken-, Patent- und Designrechte an, sofern dies im Einzelfall möglich ist. Wir widersetzen uns mit Nachdruck jeder Verletzung unseres geistigen Eigentums.